

## FM/AM Compact Disc Player

Operating Instructions GB

Mode d'emploi FR

Manual de instrucciones ES

### Owner's Record

The model and serial numbers are located on the bottom of the unit.  
Record the serial number in the space provided below.  
Refer to these numbers whenever you call upon your Sony dealer regarding this product.

Model No. CDX-G1200U

Serial No. \_\_\_\_\_

**To cancel the demonstration (DEMO) display, see page 11.**

For the connection/installation, see page 21.

**Pour annuler l'affichage de démonstration (DEMO), reportez-vous à la page 10.**

Pour le raccordement/l'installation, reportez-vous à la page 21.

**Para cancelar la pantalla de demostración (DEMO), consulte la página 10.**

Para la conexión/instalación, consulte la página 21.



\* 4 5 9 5 9 6 6 7 1 \* (1)

For safety, be sure to install this unit in the dashboard of the car as the rear side of the unit becomes hot during use.

For details, see "Connection/Installation" (page 21).

The nameplate indicating operating voltage, etc., is located on the bottom of the chassis.

## Warning

**FOR THE CUSTOMERS IN THE USA.  
NOT APPLICABLE IN CANADA,  
INCLUDING IN THE PROVINCE OF  
QUEBEC.**

**POUR LES CLIENTS AUX ÉTATS-UNIS.  
NON APPLICABLE AU CANADA, Y  
COMPRIS LA PROVINCE DE QUÉBEC.**

This equipment has been tested and found to comply with the limits for a Class B digital device, pursuant to Part 15 of the FCC Rules.

These limits are designed to provide reasonable protection against harmful interference in a residential installation. This equipment generates, uses, and can radiate radio frequency energy and, if not installed and used in accordance with the instructions, may cause harmful interference to radio communications. However, there is no guarantee that interference will not occur in a particular installation. If this equipment does cause harmful interference to radio or television reception, which can be determined by turning the equipment off and on, the user is encouraged to try to correct the interference by one or more of the following measures:

- Reorient or relocate the receiving antenna.
- Increase the separation between the equipment and receiver.
- Connect the equipment into an outlet on a circuit different from that to which the receiver is connected.
- Consult the dealer or an experienced radio/TV technician for help.

You are cautioned that any changes or modifications not expressly approved in this manual could void your authority to operate this equipment.

## CAUTION

The use of optical instruments with this product will increase eye hazard.

### For the State of California, USA only

Perchlorate Material – special handling may apply, See

[www.dtsc.ca.gov/hazardouswaste/perchlorate](http://www.dtsc.ca.gov/hazardouswaste/perchlorate)



### **WARNING: Do not ingest battery, Chemical Burn Hazard.**

The remote commander contains a coin/button cell battery. If the coin/button cell battery is swallowed, it can cause severe internal burns in just 2 hours and can lead to death.

Keep new and used batteries away from children. If the battery compartment does not close securely, stop using the product and keep it away from children.

If you think batteries might have been swallowed or placed inside any part of the body, seek immediate medical attention.

### **Note on the lithium battery**

Do not expose the battery to excessive heat such as direct sunlight, fire or the like.

### **Warning if your car's ignition has no ACC position**

Be sure to set the AUTO OFF function (page 11). The unit will shut off completely and automatically in the set time after the unit is turned off, which prevents battery drain. If you do not set the AUTO OFF function, press and hold OFF until the display disappears each time you turn the ignition off.

### **Disclaimer regarding services offered by third parties**

Services offered by third parties may be changed, suspended, or terminated without prior notice. Sony does not bear any responsibility in these sorts of situations.

---

## Table of Contents

Warning .....	2
Guide to Parts and Controls.....	5

---

## Getting Started

Detaching the Front Panel .....	7
Resetting the Unit.....	7
Setting the Clock.....	7
Connecting a USB Device.....	8
Connecting Other Portable Audio Device .....	8

---

## Listening to the Radio

Listening to the Radio .....	8
Using Radio Data System (RDS).....	9

---

## Playback

Playing a Disc .....	9
Playing a USB Device .....	9
Searching and Playing Tracks .....	10

---

## Settings

Canceling the DEMO Mode .....	11
Basic Setting Operation .....	11
General Setup (GENERAL) .....	11
Sound Setup (SOUND) .....	12
Display Setup (DISPLAY).....	13

---

## Additional Information

Updating the Firmware .....	14
Precautions .....	14
Maintenance .....	15
Specifications .....	15
Troubleshooting .....	17
Messages.....	19

---

## Connection/Installation

Cautions .....	21
Parts List for Installation .....	21
Connection .....	22
Installation .....	24

# Guide to Parts and Controls

## Main unit

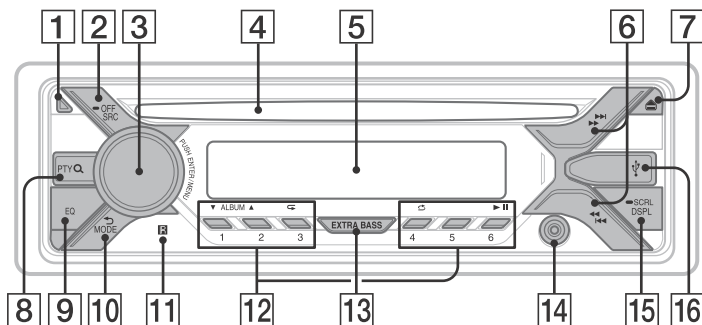

### 1 Front panel release button

### 2 SRC (source)

Turn on the power.  
Change the source.

#### OFF

Press and hold for 1 second to turn the source off and display the clock.  
Press and hold for more than 2 seconds to turn off the power and the display.  
If the unit is turned off and the display disappears, operation by the remote commander is not available.

### 3 Control dial

Rotate to adjust the volume.

#### PUSH ENTER

Enter the selected item.

#### MENU

Open the setup menu.

### 4 Disc slot

### 5 Display window

### 6 (SEEK +/-)

Tune in radio stations automatically.  
Press and hold to tune manually.

#### (prev/next)

#### (fast-reverse/fast-forward)

### 7 (disc eject)

### 8 PTY (program type)

Select PTY in RDS.

#### (browse) (page 10)

Enter the browse mode during playback.  
(Not available when a USB device in Android™ mode is connected.)

### 9 EQ (equalizer)

Select an equalizer curve.

### 10 (back)

Return to the previous display.

#### MODE (page 8)

### 11 Receptor for the remote commander

### 12 Number buttons (1 to 6)

Receive stored radio stations. Press and hold to store stations.

#### ALBUM /

Skip an album for audio device. Press and hold to skip albums continuously.  
(Not available when a USB device in Android mode is connected.)

#### (repeat)

(Not available when a USB device in Android mode is connected.)

#### (shuffle)

(Not available when a USB device in Android mode is connected.)

#### (play/pause)

### 13 EXTRA BASS

Reinforces bass sound in synchronization with the volume level. Press to change the EXTRA BASS setting: [1], [2], [OFF].

### 14 AUX input jack

### 15 DSPL (display)

Change display items.

#### — SCRL (scroll)

Press and hold to scroll a display item.

### 16 USB port

## RM-X211 Remote commander

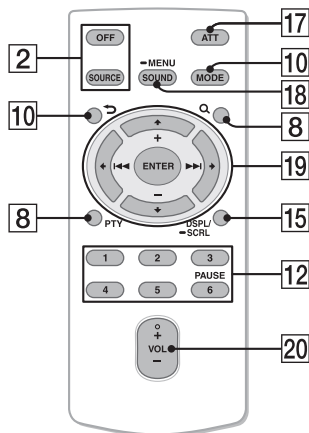

The VOL (volume) + button has a tactile dot.

### 17 ATT (attenuate)

Attenuate the sound. Press again to cancel the attenuation.

### 18 SOUND

Open the SOUND menu directly.

#### — MENU

Press and hold to open the setup menu.

### 19 ←/↑/↓/→

Select a setup item, etc.

#### ENTER

Enter the selected item.

#### ◀◀/▶▶ (prev/next)

+/- (album +/-)

### 20 VOL (volume) +/-

Remove the insulation film before use.



## Getting Started

### Detaching the Front Panel

You can detach the front panel of this unit to prevent theft.

- 1 Press and hold OFF ① until the unit turns off, press the front panel release button ②, then pull the panel towards you to remove.

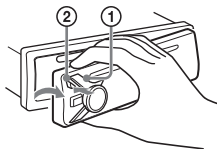

#### Caution alarm

If you turn the ignition switch to the OFF position without detaching the front panel, the caution alarm will sound for a few seconds. The alarm will only sound if the built-in amplifier is used.

### Attaching the front panel

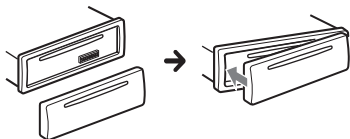

### Resetting the Unit

Before operating the unit for the first time, or after replacing the car battery or changing connections, you must reset the unit.

- 1 Press DSPL and ↩ (back)/MODE for more than 2 seconds.

#### Note

Resetting the unit will erase the clock setting and some stored contents.

### Setting the Clock

- 1 Press MENU, rotate the control dial to select [GENERAL], then press it.
- 2 Rotate the control dial to select [SET CLOCK-ADJ], then press it.  
The hour indication flashes.
- 3 Rotate the control dial to set the hour and minute.  
To move the digital indication, press SEEK +/-.
- 4 After setting the minute, press MENU.  
The setup is complete and the clock starts.

#### To display the clock

Press DSPL.

## Connecting a USB Device

- 1 Turn down the volume on the unit.
- 2 Connect the USB device to the unit.

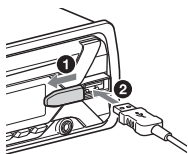

## Connecting Other Portable Audio Device

- 1 Turn off the portable audio device.
- 2 Turn down the volume on the unit.
- 3 Connect the portable audio device to the AUX input jack (stereo mini jack) on the unit with a connecting cord (not supplied)\*.

\* Be sure to use a straight type plug.

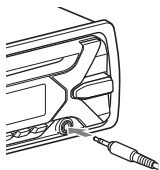

- 4 Press SRC to select [AUX].

### To match the volume level of the connected device to other sources

Start playback of the portable audio device at a moderate volume, and set your usual listening volume on the unit.

Press MENU, then select [SOUND] → [SET AUX VOL] (page 13).

## Listening to the Radio

### Listening to the Radio

To listen to the radio, press SRC to select [TUNER].

### Storing automatically (BTM)

- 1 Press MODE to change the band (FM1, FM2, FM3, AM1 or AM2).
- 2 Press MENU, rotate the control dial to select [GENERAL], then press it.
- 3 Rotate the control dial to select [SET BTM], then press it.  
The unit stores stations in order of frequency on the number buttons.

### Tuning

- 1 Press MODE to change the band (FM1, FM2, FM3, AM1 or AM2).
- 2 Perform tuning.  
To tune manually  
Press and hold SEEK +/- to locate the approximate frequency, then press SEEK +/- repeatedly to fine adjust to the desired frequency.  
To tune automatically  
Press SEEK +/-.  
Scanning stops when the unit receives a station.

### Storing manually

- 1 While receiving the station that you want to store, press and hold a number button (1 to 6) until [MEM] appears.

### Receiving the stored stations

- 1 Select the band, then press a number button (1 to 6).

## Using Radio Data System (RDS)

### Selecting program types (PTY)

- 1 Press PTY during FM reception.
- 2 Rotate the control dial until the desired program type appears, then press it.  
The unit starts to search for a station broadcasting the selected program type.

### Type of programs

**NEWS** (News), **INFORM** (Information), **SPORTS** (Sports), **TALK** (Talk), **ROCK** (Rock), **CLS ROCK** (Classic Rock), **ADLT HIT** (Adult Hits), **SOFT RCK** (Soft Rock), **TOP 40** (Top 40), **COUNTRY** (Country), **OLDIES** (Oldies), **SOFT** (Soft), **NOSTALGA** (Nostalgia), **JAZZ** (Jazz), **CLASSICL** (Classical), **R & B** (Rhythm and Blues), **SOFT R&B** (Soft Rhythm and Blues), **LANGUAGE** (Foreign Language), **REL MUSC** (Religious Music), **REL TALK** (Religious Talk), **PERSNLTY** (Personality), **PUBLIC** (Public), **COLLEGE** (College), **HABL ESP** (Spanish Talk), **MUSC ESP** (Spanish Music), **HIP HOP** (Hip-Hop), **WEATHER** (Weather)

### Setting clock time (CT)

The CT data from the RDS transmission sets the clock.

- 1 Set [SET CT-ON] in [GENERAL] (page 12).

## Playback

### Playing a Disc

- 1 Insert the disc (label side up).

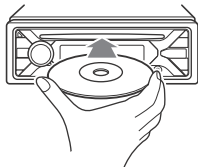

Playback starts automatically.

### Playing a USB Device

AOA (Android Open Accessory) 2.0, MSC (Mass Storage Class) and MTP (Media Transfer Protocol) type USB devices\* compliant with the USB standard can be used. Depending on the USB device, the Android mode or MSC/MTP mode can be selected on the unit.

Some digital media players or Android smartphones may require setting to MTP mode.

\* e.g., a USB flash drive, digital media player, Android smartphone

#### Notes

- For details on the compatibility of your USB device, visit the support site on the back cover.
- Smartphones with Android OS 4.1 or higher installed support Android Open Accessory 2.0 (AOA 2.0). However, some smartphones may not fully support AOA 2.0 even if Android OS 4.1 or higher is installed.  
For details on the compatibility of your Android smartphone, visit the support site on the back cover.
- Playback of the following files is not supported.  
MP3/WMA/FLAC:
  - copyright-protected files
  - DRM (Digital Rights Management) files
  - Multi-channel audio filesMP3/WMA:
  - lossless compression files

Before making a connection, select the USB mode (Android mode or MSC/MTP mode) depending on the USB device (page 12).

**1 Connect a USB device to the USB port (page 8).**

Playback starts.

If a device is already connected, to start playback, press SRC to select [USB].

**2 Adjust the volume on this unit.**

**To stop playback**

Press and hold OFF for 1 second.

**To remove the device**

Stop playback, then remove the device.

---

## Searching and Playing Tracks

### Repeat play and shuffle play

Not available when a USB device in Android mode is connected.

**1 During playback, press ↺ (repeat) or ↻ (shuffle) repeatedly to select the desired play mode.**

Playback in the selected play mode may take time to start.

Available play modes differ depending on the selected sound source.

### Searching a track by name (Quick-BrowZer™)

Not available when a USB device in Android mode is connected.

**1 During CD or USB playback, press Q (browse)\* to display the list of search categories.**

When the track list appears, press ↶ (back) repeatedly to display the desired search category.

\* During USB playback, press Q (browse) for more than 2 seconds to directly return to the beginning of the category list.

**2 Rotate the control dial to select the desired search category, then press it to confirm.**

**3 Repeat step 2 to search the desired track.**

Playback starts.

**To exit the Quick-BrowZer mode**

Press Q (browse).

### Searching by skipping items (Jump mode)

Not available when a USB device in Android mode is connected.

**1 Press Q (browse).**

**2 Press SEEK +.**

**3 Rotate the control dial to select the item.**

The list is jumped in steps of 10 % of the total number of items.

**4 Press ENTER to return to the Quick-BrowZer mode.**

The selected item appears.

**5 Rotate the control dial to select the desired item, then press it.**

Playback starts.

## Settings

### Canceling the DEMO Mode

You can cancel the demonstration display which appears when the source is off and the clock is displayed.

- 1 Press **MENU**, rotate the control dial to select **[GENERAL]**, then press it.
- 2 Rotate the control dial to select **[SET DEMO]**, then press it.
- 3 Rotate the control dial to select **[SET DEMO-OFF]**, then press it.  
The setting is complete.
- 4 Press **↩** (back) twice.  
The display returns to normal reception/play mode.

### Basic Setting Operation

You can set items in the following setup categories:

General setup (GENERAL), Sound setup (SOUND), Display setup (DISPLAY)

- 1 Press **MENU**.
- 2 Rotate the control dial to select the setup category, then press it.  
The items that can be set differ depending on the source and settings.
- 3 Rotate the control dial to select the options, then press it.

**To return to the previous display**

Press **↩** (back).

## General Setup (GENERAL)

**DEMO** (demonstration)

Activates the demonstration: [ON], [OFF].

**CLOCK-ADJ** (clock adjust) (page 7)

**CAUT ALM** (caution alarm)

Activates the caution alarm: [ON], [OFF] (page 7).

(Available only while the source is off and the clock is displayed.)

**BEEP**

Activates the beep sound: [ON], [OFF].

**AUTO OFF**

Shuts off automatically after a desired time when the unit is turned off: [ON] (30 minutes), [OFF].

**STEERING**

Registers/resets the setting of the steering wheel remote control.

(Available when connected with the connection cable (not supplied).)

(Available only while the source is off and the clock is displayed.)

**STR CONTROL** (steering control)

Selects the input mode of the connected remote control. To prevent a malfunction, be sure to match the input mode with the connected remote control before use.

**CUSTOM**

Input mode for the steering wheel remote control

**PRESET**

Input mode for the wired remote control excluding the steering wheel remote control (automatically selected when [RESET CUSTOM] is performed.)

## EDIT CUSTOM

Registers the functions (SOURCE, ATT, VOL +/-, SEEK +/-) to the steering wheel remote control:

- 1 Rotate the control dial to select the function you want to assign to the steering wheel remote control, then press it.
- 2 While [REGISTER] is blinking, press and hold the button on the steering wheel remote control you want to assign the function to. When registration is complete, [REGISTERED] is displayed.
- 3 To register other functions, repeat steps 1 and 2.

(Available only when [STR CONTROL] is set to [CUSTOM].)

## RESET CUSTOM

Resets the setting of the steering wheel remote control: [YES], [NO].

(Available only when [STR CONTROL] is set to [CUSTOM].)

## Notes

- While making settings, only button operation on the unit is available. For safety, park your car before making this setting.
- If an error occurs while registering, all the previously-registered information remains. Restart registration from the function where the error occurred.
- This function may not be available on some vehicles. For details on the compatibility of your vehicle, visit the support site on the back cover.

---

## USB MODE

Changes the USB mode: [ANDROID], [MSC/MTP].

(Available only when the USB source is selected.)

---

## CT (clock time)

Activates the CT function: [ON], [OFF].

---

## BTM (best tuning memory) (page 8)

(Available only when the tuner is selected.)

---

## FIRMWARE

(Available only while the source is off and the clock is displayed.)

Checks/updates the firmware version. For details, visit the support site on the back cover.

### FW VERSION (firmware version)

Displays current firmware version.

### FW UPDATE (firmware update)

Enters firmware update process: [YES], [NO].

Updating the firmware takes a few minutes to complete. During the update, do not turn the ignition to the OFF position, nor remove the USB device.

---

## Sound Setup (SOUND)

This setup menu can also be opened by pressing SOUND.

---

## EQ10 PRESET

Selects an equalizer curve from 10 equalizer curves or off:

[OFF], [R&B], [ROCK], [POP], [HIP-HOP], [ELECTRONICA], [JAZZ], [SOUL], [COUNTRY], [KARAOKE]\*, [CUSTOM].

The equalizer curve setting can be memorized for each source.

\* [KARAOKE] reduces the vocal sound but cannot be fully removed during playback. Also, using a microphone is not supported.

---

## EQ10 CUSTOM

Sets [CUSTOM] of EQ10.

Setting the equalizer curve: [BAND1] 32 Hz, [BAND2] 63 Hz, [BAND3] 125 Hz, [BAND4] 250 Hz, [BAND5] 500 Hz, [BAND6] 1 kHz, [BAND7] 2 kHz, [BAND8] 4 kHz, [BAND9] 8 kHz, [BAND10] 16 kHz.

The volume level is adjustable in 1 dB steps, from -6 dB to +6 dB.

---

## BALANCE

Adjusts the sound balance: [RIGHT-15] – [CENTER] – [LEFT-15].

---

**FADER**

Adjusts the relative level: [FRONT-15] – [CENTER] – [REAR-15].

---

**S.WOOFER** (subwoofer)

**SW LEVEL** (subwoofer level)

Adjusts the subwoofer volume level: [+6 dB] – [0 dB] – [-6 dB].

([ATT] is displayed at the lowest setting.)

**SW PHASE** (subwoofer phase)

Selects the subwoofer phase: [NORM], [REV].

**LPF FREQ** (low pass filter frequency)

Selects the subwoofer cut-off frequency: [80Hz], [100Hz], [120Hz].

---

**HPF FREQ** (high pass filter frequency)

Selects the front/rear speaker cut-off frequency: [OFF], [80Hz], [100Hz], [120Hz].

---

**AUX VOL** (AUX volume level)

Adjusts the volume level for each connected auxiliary device: [+18 dB] – [0 dB] – [-8 dB].

This setting negates the need to adjust the volume level between sources.

(Available only when the AUX is selected.)

---

---

**Display Setup (DISPLAY)**

---

**DIMMER**

Changes the display brightness: [ON], [OFF], [CLK].

To set this function to be active only during a fixed period, select [CLK], then set the start and end times.

– To set the brightness when the dimmer function is activated:

Set [DIMMER] to [ON], then adjust [BRIGHTNESS].

– To set the brightness when the dimmer function is deactivated:

Set [DIMMER] to [OFF], then adjust [BRIGHTNESS].

The brightness setting is stored and applied when the dimmer function is activated or deactivated.

---

**BRIGHTNESS**

Adjusts the display brightness. The brightness level is adjustable: [1] – [10].

---

**SND SYNC** (sound synchronization)

Activates the synchronization of the illumination with the sound: [ON], [OFF].

---

**AUTO SCR** (auto scroll)

Scrolls long items automatically: [ON], [OFF].

(Not available when the AUX or tuner is selected.)

---

## Additional Information

### Updating the Firmware

To update the firmware, visit the support site on the back cover, then follow the online instructions.

#### Notes

- Using a USB device (not supplied) is required for updating the firmware. Store the updater in the USB device, and connect the device to the USB port, then perform the update operation.
- Updating the firmware takes a few minutes to complete. During the update, do not turn the ignition to the OFF position, nor remove the USB device.

### Precautions

- Cool off the unit beforehand if your car has been parked in direct sunlight.
- Do not leave the front panel or audio devices brought in inside the car, or it may cause malfunction due to high temperature in direct sunlight.
- Power antenna (aerial) extends automatically.

#### Moisture condensation

Should moisture condensation occur inside the unit, remove the disc and wait for about an hour for it to dry out; otherwise the unit will not operate properly.

#### To maintain high sound quality

Do not splash liquid onto the unit or discs.

### Notes on discs

- Do not expose discs to direct sunlight or heat sources such as hot air ducts, nor leave it in a car parked in direct sunlight.
- Before playing, wipe the discs with a cleaning cloth from the center out. Do not use solvents such as benzene, thinner, commercially available cleaners.



- This unit is designed to play discs that conform to the Compact Disc (CD) standard. DualDiscs and some of the music discs encoded with copyright protection technologies do not conform to the Compact Disc (CD) standard, therefore, these discs may not be playable by this unit.
- Discs that this unit CANNOT play
  - Discs with labels, stickers, or sticky tape or paper attached. Doing so may cause a malfunction, or may ruin the disc.
  - Discs with non-standard shapes (e.g., heart, square, star). Attempting to do so may damage the unit.
  - 8 cm (3 1/4 in) discs.

#### Notes on CD-R/CD-RW discs

- If the multi-session disc begins with a CD-DA session, it is recognized as a CD-DA disc, and other sessions are not played.
- Discs that this unit CANNOT play
  - CD-R/CD-RW of poor recording quality.
  - CD-R/CD-RW recorded with an incompatible recording device.
  - CD-R/CD-RW which is finalized incorrectly.
  - CD-R/CD-RW other than those recorded in music CD format or MP3 format conforming to ISO9660 Level 1/Level 2, Joliet/Romeo or multi-session.

### Playback order of audio files

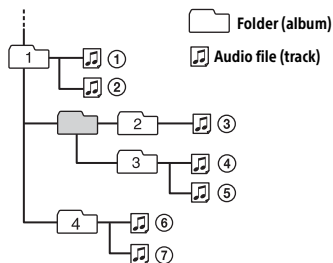

If you have any questions or problems concerning your unit that are not covered in this manual, consult your nearest Sony dealer.

## Maintenance

### Replacing the lithium battery of the remote commander

Under normal conditions, the battery will last approximately 1 year. (The service life may be shorter, depending on the conditions of use.)

When the battery becomes weak, the range of the remote commander becomes shorter.

#### CAUTION

Danger of explosion if battery is incorrectly replaced. Replaced only with the same or equivalent type.

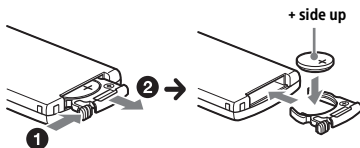

#### Notes on the lithium battery

- Keep the lithium battery out of the reach of children. Should the battery be swallowed, immediately consult a doctor.
- Wipe the battery with a dry cloth to ensure a good contact.
- Be sure to observe the correct polarity when installing the battery.
- Do not hold the battery with metallic tweezers, otherwise a short-circuit may occur.

#### Cleaning the connectors

The unit may not function properly if the connectors between the unit and the front panel are not clean. In order to prevent this, detach the front panel (page 7) and clean the connectors with a cotton swab. Do not apply too much force. Otherwise, the connectors may be damaged.

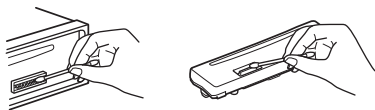

#### Notes

- For safety, turn off the ignition before cleaning the connectors, and remove the key from the ignition switch.
- Never touch the connectors directly with your fingers or with any metal device.

## Specifications

**FOR THE CUSTOMERS IN THE USA. NOT APPLICABLE IN CANADA, INCLUDING IN THE PROVINCE OF QUEBEC.**

**POUR LES CLIENTS AUX ÉTATS-UNIS. NON APPLICABLE AU CANADA, Y COMPRIS LA PROVINCE DE QUÉBEC.**

#### AUDIO POWER SPECIFICATIONS



CTA2006 Standard  
Power Output: 20 Watts RMS  $\times$  4  
at 4 Ohms  $<$  1% THD+N  
SN Ratio: 80 dBA  
(reference: 1 Watt into 4 Ohms)

#### Tuner section

##### FM

Tuning range: 87.5 MHz – 107.9 MHz

Antenna (aerial) terminal:

External antenna (aerial) connector

Intermediate frequency:

FM CCIR: -1,956.5 kHz to -487.3 kHz and  
+500.0 kHz to +2,095.4 kHz

Usable sensitivity: 7 dBf

Selectivity: 75 dB at 400 kHz

Signal-to-noise ratio: 73 dB

Separation: 50 dB at 1 kHz

Frequency response: 20 Hz – 15,000 Hz

##### AM

Tuning range: 530 kHz – 1,710 kHz

Antenna (aerial) terminal:

External antenna (aerial) connector

Sensitivity: 26  $\mu$ V

#### CD Player section

Signal-to-noise ratio: 95 dB

Frequency response: 10 Hz – 20,000 Hz

Wow and flutter: Below measurable limit

The maximum number of: (CD-R/CD-RW  
only)

– folders (albums): 150 (including root  
folder)

– files (tracks) and folders: 300 (may less  
than 300 if folder/file names contain many  
characters)

– displayable characters for a folder/file  
name: 32 (Joliet)/64 (Romeo)

Corresponding codec: MP3 (.mp3) and WMA  
(.wma)

## USB Player section

Interface: USB (Full-speed)

Maximum current: 500 mA

The maximum number of recognizable tracks:

– folders (albums): 256

– files (tracks) per folder: 256

Compatible Android Open Accessory protocol (AOA): 2.0

Corresponding codec:

MP3 (.mp3)

Bit rate: 8 kbps – 320 kbps (Supports VBR (Variable Bit Rate))

Sampling rate: 16 kHz – 48 kHz

WMA (.wma)

Bit rate: 32 kbps – 192 kbps (Supports VBR (Variable Bit Rate))

Sampling rate: 32 kHz, 44.1 kHz, 48 kHz

FLAC (.flac)

Bit depth: 16 bit, 24 bit

Sampling rate: 44.1 kHz, 48 kHz

## Power amplifier section

Output: Speaker outputs

Speaker impedance: 4 Ω – 8 Ω

Maximum power output: 55 W × 4 (at 4 Ω)

## General

Outputs:

Audio outputs terminal (REAR, SUB)

Power antenna (aerial)/Power amplifier control terminal (REM OUT)

Inputs:

Remote controller input terminal

Antenna (aerial) input terminal

AUX input jack (stereo mini jack)

USB port

Power requirements: 12 V DC car battery (negative ground (earth))

Rated current consumption: 10 A

Dimensions:

Approx. 178 mm × 50 mm × 177 mm (7 1/8 in × 2 in × 7 in) (w/h/d)

Mounting dimensions:

Approx. 182 mm × 53 mm × 160 mm (7 1/4 in × 2 1/8 in × 6 5/16 in) (w/h/d)

Mass: Approx. 1.2 kg (2 lb 11 oz)

Package contents:

Main unit (1)

Remote commander (1): RM-X211

Parts for installation and connections (1 set)

Optional accessories/equipment:

Cable for steering wheel remote input: RC-SR1

Your dealer may not handle some of the above listed accessories. Please ask the dealer for detailed information.

Design and specifications are subject to change without notice.

## Copyrights

Windows Media is either a registered trademark or trademark of Microsoft Corporation in the United States and/or other countries.

This product is protected by certain intellectual property rights of Microsoft Corporation. Use or distribution of such technology outside of this product is prohibited without a license from Microsoft or an authorized Microsoft subsidiary.

MPEG Layer-3 audio coding technology and patents licensed from Fraunhofer IIS and Thomson.

Android is a trademark of Google Inc.

## libFLAC

Copyright (C) 2000-2009 Josh Coalson

Copyright (C) 2011-2013 Xiph.Org Foundation

Redistribution and use in source and binary forms, with or without modification, are permitted provided that the following conditions are met:

– Redistributions of source code must retain the above copyright notice, this list of conditions and the following disclaimer.

– Redistributions in binary form must reproduce the above copyright notice, this list of conditions and the following disclaimer in the documentation and/or other materials provided with the distribution.

- Neither the name of the Xiph.org Foundation nor the names of its contributors may be used to endorse or promote products derived from this software without specific prior written permission.

THIS SOFTWARE IS PROVIDED BY THE COPYRIGHT HOLDERS AND CONTRIBUTORS "AS IS" AND ANY EXPRESS OR IMPLIED WARRANTIES, INCLUDING, BUT NOT LIMITED TO, THE IMPLIED WARRANTIES OF MERCHANTABILITY AND FITNESS FOR A PARTICULAR PURPOSE ARE DISCLAIMED. IN NO EVENT SHALL THE FOUNDATION OR CONTRIBUTORS BE LIABLE FOR ANY DIRECT, INDIRECT, INCIDENTAL, SPECIAL, EXEMPLARY, OR CONSEQUENTIAL DAMAGES (INCLUDING, BUT NOT LIMITED TO, PROCUREMENT OF SUBSTITUTE GOODS OR SERVICES; LOSS OF USE, DATA, OR PROFITS; OR BUSINESS INTERRUPTION) HOWEVER CAUSED AND ON ANY THEORY OF LIABILITY, WHETHER IN CONTRACT, STRICT LIABILITY, OR TORT (INCLUDING NEGLIGENCE OR OTHERWISE) ARISING IN ANY WAY OUT OF THE USE OF THIS SOFTWARE, EVEN IF ADVISED OF THE POSSIBILITY OF SUCH DAMAGE.

---

## Troubleshooting

The following checklist will help you remedy problems you may encounter with your unit. Before going through the checklist below, check the connection and operating procedures.

For details on using the fuse and removing the unit from the dashboard, see "Connection/Installation" (page 21). If the problem is not solved, visit the support site on the back cover.

---

### General

---

#### **No power is being supplied to the unit.**

- If the unit is turned off and the display disappears, the unit cannot be operated with the remote commander.
  - Turn on the unit.

---

#### **No sound or the sound is very low.**

- The position of the fader control [FADER] is not set for a 2-speaker system.
- The volume of the unit and/or connected device is very low.
  - Increase the volume of the unit and connected device.

---

#### **No beep sound.**

- An optional power amplifier is connected and you are not using the built-in amplifier.

---

#### **The contents of the memory have been erased.**

- The power supply lead or battery has been disconnected or not connected properly.

---

#### **Stored stations and correct time are erased.**

#### **The fuse has blown.**

#### **Makes a noise when the position of the ignition is switched.**

- The leads are not matched correctly with the car's accessory power connector.

---

**During playback or reception, the demonstration mode starts.**

- If no operation is performed for 5 minutes with [DEMO-ON] set, the demonstration mode starts.
  - Set [DEMO-OFF] (page 11).

---

**The display disappears from/does not appear in the display window.**

- The dimmer is set to [DIM-ON] (page 13).
- The display disappears if you press and hold OFF.
  - Press OFF on the unit until the display appears.
- The connectors are dirty (page 15).

---

**The display/illumination flashes.**

- The power supply is not sufficient.
  - Check that the car battery supplies enough power to the unit. (The power requirement is 12 V DC.)

---

**The operation buttons do not function.****The disc will not eject.**

- Press DSPL and  (back)/MODE for more than 2 seconds to reset the unit. The contents stored in memory are erased. For your safety, do not reset the unit while you are driving.

---

**Radio reception**

---

**Stations cannot be received.****The sound is hampered by noises.**

- The connection is not correct.
  - If your car has built-in radio antenna (aerial) in the rear/side glass, connect an REM OUT lead (blue/white striped) or accessory power supply lead (red) to the power supply lead of a car's antenna (aerial) booster.
  - Check the connection of the car antenna (aerial).
  - If the auto antenna (aerial) will not extend, check the connection of the power antenna (aerial) control lead.

---

**Preset tuning is not possible.**

- The broadcast signal is too weak.

---

**RDS**

---

**PTY displays [- - - - -].**

- The current station is not an RDS station.
- RDS data has not been received.
- The station does not specify the program type.

---

**CD playback**

---

**The disc does not play.**

- Defective or dirty disc.
- The CD-R/CD-RW is not for audio use (page 14).

---

**MP3/WMA files cannot be played.**

- The disc is incompatible with the MP3/WMA format and version. For details on playable discs and formats, visit the support site on the back cover.

---

**MP3/WMA files take longer to play than others.**

- The following discs take a longer time to start playback.
  - A disc recorded with a complicated tree structure.
  - A disc recorded in Multi Session.
  - A disc to which data can be added.

---

**The sound skips.**

- Defective or dirty disc.

---

**USB device playback**

---

**You cannot play items via a USB hub.**

- This unit cannot recognize USB devices via a USB hub.

---

**A USB device takes longer to play.**

- The USB device contains files with a complicated tree structure.

---

**The sound is intermittent.**

- The sound may be intermittent at a high-bit-rate.
- DRM (Digital Rights Management) files may not be playable in some cases.

---

**Audio file cannot be played.**

→ USB device formatted with file systems other than FAT16 or FAT32 are unsupported.\*

\* This unit supports FAT16 and FAT32, but some USB device may not support all of these FAT. For details, refer to the operating instruction of each USB device or contact the manufacturer.

---

**Operations for skipping an album, skipping items (Jump mode), and searching a track by name (Quick-BrowZer) cannot be performed.**

- These operations cannot be performed when a USB device in Android mode is connected.
- Set [USB MODE] to [MSC/MTP] (page 12).
- The USB mode of the device is not set to the appropriate mode.
- Make sure that the USB mode of the device is set to MSC/MTP mode.

---

**The sound cannot be output during playback in Android mode.**

- While the unit is in Android mode, the sound outputs only from the Android smartphone.
- Check the status of the audio playback application on the Android smartphone.
  - Playback may not perform properly depending on the Android smartphone.

---

## Messages

The following messages may appear or flash during operation.

---

**CD ERROR:** The disc cannot be played. The disc will be ejected automatically.

- Clean or insert the disc correctly, or make sure the disc is not blank or defective.

---

**CD NO MUSIC:** There is no playable file. The disc will be ejected automatically.

- Insert a disc containing playable files (page 15).

---

**CD PUSH EJT:** The disc could not be ejected properly.

- Press  (eject).

---

**HUB NO SUPRT:** USB hubs are not supported.

---

**INVALID**

- The selected operation could be invalid.

---

**NOT SUPPORT - ANDROID MODE**

- A USB device not supporting AOA (Android Open Accessory) 2.0 is connected to the unit while [USB MODE] is set to [ANDROID].
- Set [USB MODE] to [MSC/MTP] (page 12).

---

**OVERLOAD:** The USB device is overloaded.

- Disconnect the USB device, then press SRC to select another source.
- The USB device has a fault, or an unsupported device is connected.

---

**READ:** Now reading information.

- Wait until reading is complete and playback starts automatically. This may take some time depending on the file organization.

---

**USB ERROR:** The USB device cannot be played.

- Connect the USB device again.

---

**USB NO DEV:** A USB device is not connected or recognized.

- Make sure the USB device or USB cable is securely connected.

---

**USB NO MUSIC:** There is no playable file.

- Connect a USB device containing playable files (page 16).

---

**USB NO SUPRT:** The USB device is not supported.

- For details on the compatibility of your USB device, visit the support site on the back cover.

---

**LLLL or 𐤀𐤀𐤀𐤀:** The beginning or the end of the disc has been reached.

---

**\_ (underscore):** The character cannot be displayed.

## For steering wheel remote control operation:

---

**ERROR:** An error occurred during the function registration.

→ Register again from the function where the error occurred (page 12).

---

**TIMEOUT:** The function registration failed due to a timeout.

→ Try completing the registration while [REGISTER] is blinking (about 6 seconds) (page 12).

If these solutions do not help improve the situation, consult your nearest Sony dealer. If you take the unit to be repaired because of CD playback trouble, bring the disc that was used at the time the problem began.

## Connection/Installation

### Cautions

- Run all ground (earth) leads to a common ground (earth) point.
- Do not get the leads trapped under a screw, or caught in moving parts (e.g., seat railing).
- Before making connections, turn the car ignition off to avoid short circuits.
- Connect the **yellow** and **red** power supply leads only after all other leads have been connected.
- Be sure to insulate any loose unconnected leads with electrical tape for safety.

### Precautions

- Choose the installation location carefully so that the unit will not interfere with normal driving operations.
- Avoid installing the unit in areas subject to dust, dirt, excessive vibration, or high temperature, such as in direct sunlight or near heater ducts.
- Use only the supplied mounting hardware for a safe and secure installation.

#### Note on the power supply lead (yellow)

When connecting this unit in combination with other stereo components, the amperage rating of the car circuit to which the unit is connected must be higher than the sum of each component's fuse amperage rating.

#### Mounting angle adjustment

Adjust the mounting angle to less than 45°.

## Parts List for Installation

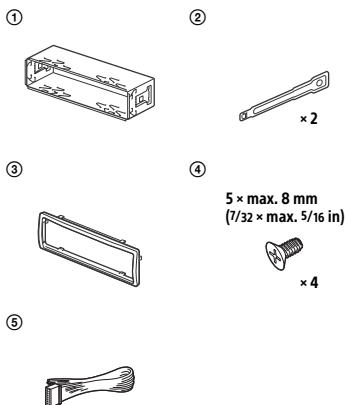

- This parts list does not include all the package contents.
- The bracket ① and the protection collar ③ are attached to the unit before shipping. Before mounting the unit, use the release keys ② to remove the bracket ① from the unit. For details, see "Removing the protection collar and the bracket" (page 24).
- Keep the release keys ② for future use as they are also necessary if you remove the unit from your car.

# Connection

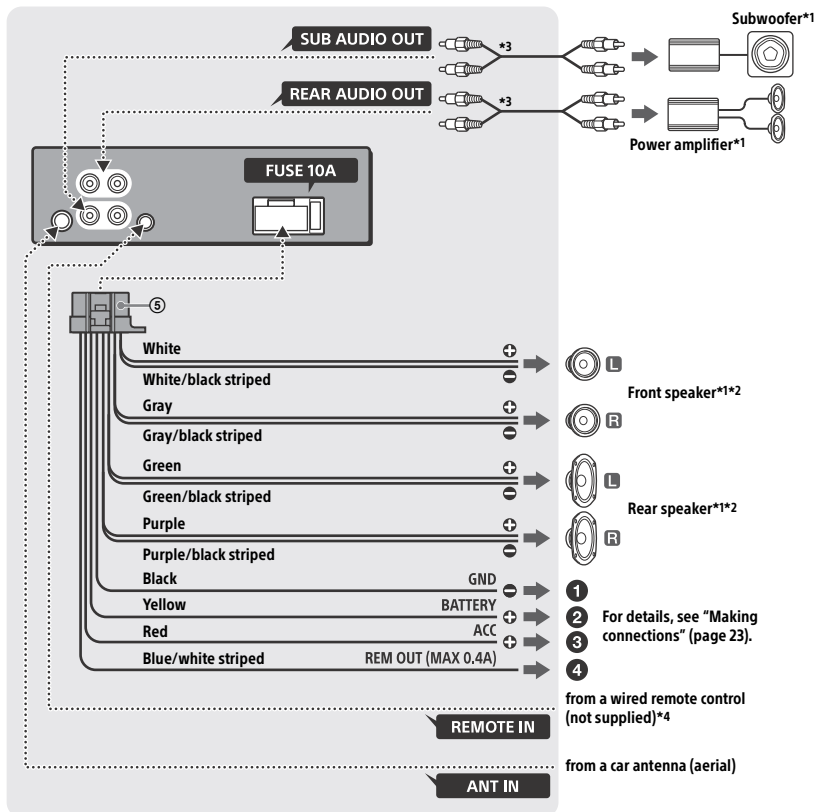

\*1 Not supplied

\*2 Speaker impedance:  $4 \Omega - 8 \Omega \times 4$

\*3 RCA pin cord (not supplied)

\*4 Depending on the type of car, use an adaptor for a wired remote control (not supplied). For details on using the wired remote control, see "Using the wired remote control" (page 23).

## Making connections

### 1 To a common ground (earth) point

First connect the black ground (earth) lead, then connect the yellow and red power supply leads.

### 2 To the +12 V power terminal which is energized at all times

Be sure to first connect the black ground (earth) lead to a common ground (earth) point.

### 3 To the +12 V power terminal which is energized when the ignition switch is set to the accessory position

If there is no accessory position, connect to the +12 V power (battery) terminal which is energized at all times.

Be sure to first connect the black ground (earth) lead to a common ground (earth) point.

### 4 To the power antenna (aerial) control lead or the power supply lead of the antenna (aerial) booster

It is not necessary to connect this lead if there is no power antenna (aerial) or antenna (aerial) booster, or with a manually-operated telescopic antenna (aerial).

#### To AMP REMOTE IN of an optional power amplifier

This connection is only for amplifiers and a power antenna (aerial). Connecting any other system may damage the unit.

## Subwoofer Easy Connection

You can use a subwoofer without a power amplifier when it is connected to a rear speaker cord.

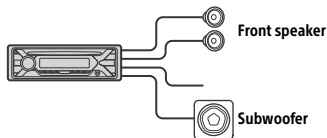

#### Note

Use a subwoofer with an impedance of 4  $\Omega$  to 8  $\Omega$ , and with adequate power handling capacities to avoid damage.

## Memory hold connection

When the yellow power supply lead is connected, power will always be supplied to the memory circuit even when the ignition switch is turned off.

## Speaker connection

- Before connecting the speakers, turn the unit off.
- Use speakers with an impedance of 4  $\Omega$  to 8  $\Omega$ , and with adequate power handling capacities to avoid damage.

## Using the wired remote control

### When using the steering wheel remote control

Installation of the connection cable RC-SR1 (not supplied) is required before use.

- 1 To enable the steering wheel remote control, select [SET STEERING] → [EDIT CUSTOM] to make the registration (page 12). When the registration completes, the steering wheel remote control becomes available.

### Notes on installing the connection cable RC-SR1 (not supplied)

- Refer to the support sites on the back cover for details, then connect each lead properly to the appropriate leads. Making an improper connection may damage the unit.
- Depending on the type of car, be sure to insulate the unused leads with electrical tape for safety.
- Do not connect this cable when the steering wheel remote control is not used.
- Consulting the dealer or an experienced technician for help is recommended.

### When using the wired remote control

- 1 To enable the wired remote control, set [STR CONTROL] in [SET STEERING] to [PRESET] (page 11).

# Installation

## Removing the protection collar and the bracket

Before installing the unit, remove the protection collar ③ and the bracket ① from the unit.

- 1 Pinch both edges of the protection collar ③, then pull it out.

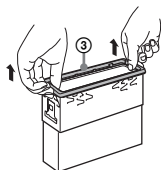

- 2 Insert both release keys ② until they click, and pull down the bracket ①, then pull up the unit to separate.

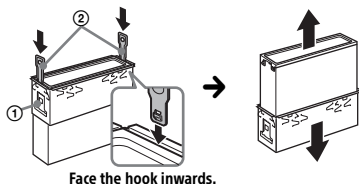

### Note

Before installing this unit, remove the screw and box on the back of the unit. Do not use the previous parts you removed when installing the unit.

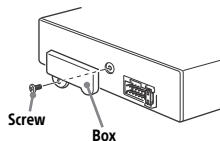

## Mounting the unit in the dashboard

- Before installing, make sure the catches on both sides of the bracket ① are bent inwards 2 mm (3/32 in).
- For Japanese cars, see "Mounting the unit in a Japanese car" (page 25).

- 1 Position the bracket ① inside the dashboard, then bend the claws outward for a tight fit.

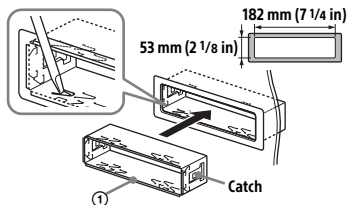

- 2 Mount the unit onto the bracket ①, then attach the protection collar ③.

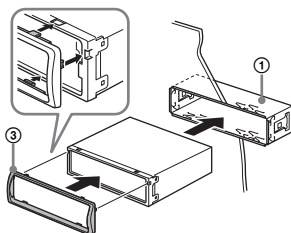

### Notes

- If the catches are straight or bent outwards, the unit will not be installed securely and may spring out.
- Make sure the 4 catches on the protection collar ③ are properly engaged in the slots of the unit.

## Mounting the unit in a Japanese car

You may not be able to install this unit in some makes of Japanese cars. In such a case, consult your Sony dealer.

### TOYOTA

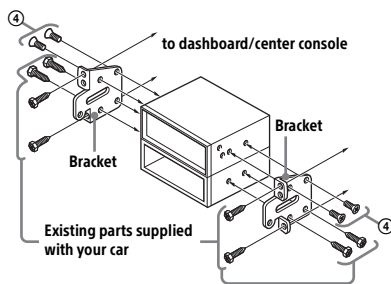

### NISSAN

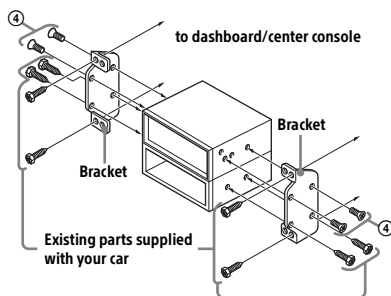

### Note

To prevent malfunction, install only with the supplied screws (4).

## Detaching and attaching the front panel

For details, see "Detaching the Front Panel" (page 7).

## Resetting the unit

For details, see "Resetting the Unit" (page 7).

## Fuse replacement

When replacing the fuse, be sure to use one matching the amperage rating stated on the original fuse. If the fuse blows, check the power connection and replace the fuse. If the fuse blows again after replacement, there may be an internal malfunction. In such a case, consult your nearest Sony dealer.

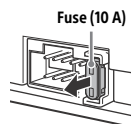

Pour plus de sécurité, installez cet appareil dans le tableau de bord du véhicule, car la section arrière de l'appareil devient chaude en cours de fonctionnement.

Pour plus de détails, reportez-vous à la section « Raccordement/Installation » (page 21).

La plaque signalétique indiquant la tension d'alimentation, etc. se trouve sur le dessous du châssis.

## Avertissement

### ATTENTION

L'utilisation d'instruments optiques avec ce produit augmente les risques pour les yeux.



**AVERTISSEMENT : Ne pas ingérer la pile – risque de brûlure chimique.**

La télécommande contient une pile de type bouton/en forme de pièce de monnaie. L'ingestion de la pile de type bouton/en forme de pièce de monnaie peut causer en seulement 2 heures des brûlures internes très graves risquant de provoquer la mort. Gardez les piles neuves et usées hors de la portée des enfants. Si le compartiment de pile ne se ferme pas correctement, cessez d'utiliser le produit et gardez-le hors de la portée des enfants.

Si vous pensez que des piles ont pu être avalées ou placées dans une partie du corps quelconque, demandez des soins médicaux sans tarder.

### Remarque sur la pile au lithium

N'exposez pas la pile à une chaleur excessive comme à la lumière directe du soleil, au feu ou autre.

### Avertissement si le contact de votre véhicule ne comporte pas de position ACC

Veillez à régler la fonction AUTO OFF (page 11). L'appareil s'éteint complètement et automatiquement après le laps de temps choisi une fois l'appareil arrêté afin d'éviter que la batterie ne se décharge. Si vous ne réglez pas la fonction AUTO OFF, appuyez sur la touche OFF et maintenez-la enfoncée jusqu'à ce que l'affichage disparaisse chaque fois que vous coupez le contact.

### Avis d'exclusion de responsabilité relatif aux services proposés par des tiers

Les services proposés par des tiers peuvent être modifiés, suspendus ou clôturés sans avis préalable. Sony n'assume aucune responsabilité dans ce genre de situation.

---

## Table des matières

Avertissement . . . . .	2
Guide des pièces et commandes . . . . .	4

---

### Préparation

Retrait de la façade . . . . .	6
Réinitialisation de l'appareil . . . . .	6
Réglage de l'horloge . . . . .	7
Raccordement d'un périphérique USB . . . . .	7
Raccordement d'un autre appareil audio portatif . . . . .	7

---

### Écoute de la radio

Écoute de la radio . . . . .	8
Utilisation du RDS (système de radiocommunication de données) . . . . .	8

---

### Lecture

Lecture d'un disque . . . . .	9
Lecture d'un périphérique USB . . . . .	9
Recherche et lecture des plages . . . . .	9

---

### Réglages

Annulation du mode DEMO . . . . .	10
Configuration de base . . . . .	10
Configuration générale (GENERAL) . . . . .	11
Configuration sonore (SOUND) . . . . .	12
Configuration d'affichage (DISPLAY) . . . . .	13

---

### Informations complémentaires

Mise à jour du micrologiciel . . . . .	13
Précautions . . . . .	13
Entretien . . . . .	15
Caractéristiques techniques . . . . .	15
Dépannage . . . . .	17
Messages . . . . .	19

---

### Raccordement/Installation

Mises en garde . . . . .	21
Liste des pièces nécessaires à l'installation . . . . .	21
Raccordement . . . . .	22
Installation . . . . .	24

# Guide des pièces et commandes

## Appareil principal

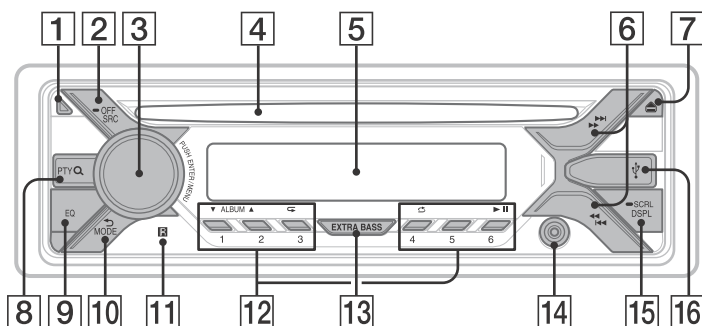

**1** Touche de déverrouillage de la façade

**2** SRC (source)

Permet de mettre l'appareil en marche.  
Permet de changer la source.

— OFF

Appuyez sur la touche et maintenez-la enfoncée pendant 1 seconde pour désactiver la source et afficher l'horloge. Appuyez sur la touche et maintenez-la enfoncée pendant plus de 2 secondes pour éteindre l'appareil et l'affichage. Si l'appareil est éteint et que l'affichage disparaît, le fonctionnement par télécommande est désactivé.

**3** Molette de réglage

Tournez pour régler le volume.

**PUSH ENTER**

Permet d'entrer l'élément sélectionné.

**MENU**

Permet d'ouvrir le menu de configuration.

**4** Fente d'insertion des disques

**5** Fenêtre d'affichage

**6** (SEEK +/-)

Permet de syntoniser automatiquement des stations de radio. Appuyez sur la touche et maintenez-la enfoncée pour syntoniser des stations manuellement.

(précédente/suivante)

(retour rapide/avance rapide)

**7** (éjection du disque)

**8** PTY (type d'émission)

Permet de sélectionner PTY en mode RDS.

**Q (navigation) (page 10)**

Permet d'accéder au mode de navigation pendant la lecture.

(Non disponible lorsqu'un périphérique USB en mode Android™ est raccordé.)

**9** EQ (égaliseur)

Permet de sélectionner une courbe de l'égaliseur.

**10** (retour)

Permet de retourner à l'écran précédent.

**MODE (page 8)**

**11** Récepteur de télécommande

## 12 Touches numériques (1 à 6)

Permettent de capter des stations de radio mémorisées. Appuyez sur la touche et maintenez-la enfoncée pour mémoriser des stations.

### ALBUM ▼/▲

Permet de sauter un album sur un appareil audio. Appuyez sur la touche et maintenez-la enfoncée pour sauter des albums en continu.

(Non disponible lorsqu'un périphérique USB en mode Android est raccordé.)

### ↺ (répétition)

(Non disponible lorsqu'un périphérique USB en mode Android est raccordé.)

### ↻ (aléatoire)

(Non disponible lorsqu'un périphérique USB en mode Android est raccordé.)

### ▶|| (lecture/pause)

## 13 EXTRA BASS

Permet d'accentuer les graves en synchronisation avec le niveau de volume. Appuyez sur la touche pour modifier le réglage EXTRA BASS : [1], [2], [OFF].

## 14 Prise d'entrée AUX

## 15 DSPL (affichage)

Permet de changer les éléments d'affichage.

### ▬ SCRL (défilement)

Appuyez sur la touche et maintenez-la enfoncée pour faire défiler un élément d'affichage.

## 16 Port USB

## Télécommande RM-X211

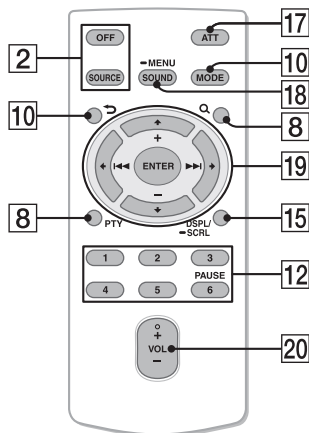

La touche VOL (volume) + comporte un point tactile.

## 17 ATT (atténuation du son)

Permet d'atténuer le son. Appuyez à nouveau pour annuler l'atténuation.

## 18 SOUND

Permet d'ouvrir le menu SOUND directement.

### ▬ MENU

Appuyez sur la touche et maintenez-la enfoncée pour ouvrir le menu de configuration.

## 19 ◀/↑/↓/▶

Permet de sélectionner un élément de configuration, etc.

### ENTER

Permet d'entrer l'élément sélectionné.

### ◀◀/▶▶ (précédente/suivante)

+/- (album +/-)

## 20 VOL (volume) +/-

Retirez la feuille de protection avant l'utilisation.

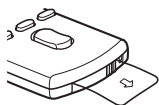

## Préparation

### Retrait de la façade

Vous pouvez retirer la façade de cet appareil pour le protéger du vol.

- 1 Appuyez sur la touche OFF ① et maintenez-la enfoncée jusqu'à ce que l'appareil s'éteigne. Appuyez sur la touche de déverrouillage de la façade ②, puis retirez la façade en la tirant vers vous.

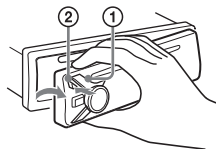

### Alarme d'avertissement

Si vous mettez la clé de contact en position OFF sans retirer la façade, l'alarme d'avertissement retentit pendant quelques secondes. L'alarme retentit uniquement lorsque l'amplificateur intégré est utilisé.

## Installation de la façade

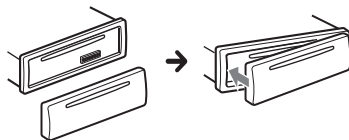

## Réinitialisation de l'appareil

Avant la première utilisation de l'appareil ou après avoir remplacé la batterie du véhicule ou modifié les raccordements, vous devez réinitialiser l'appareil.

- 1 Appuyez sur DSPL et ↵ (retour)/ MODE pendant plus de 2 secondes.

### Remarque

La réinitialisation de l'appareil efface le réglage de l'heure et certaines informations mémorisées.

## Réglage de l'horloge

- 1 Appuyez sur MENU, tournez la molette de réglage pour sélectionner [GENERAL], puis appuyez dessus.
- 2 Tournez la molette de réglage pour sélectionner [SET CLOCK-ADJ], puis appuyez dessus.  
L'indication des heures clignote.
- 3 Tournez la molette de réglage pour régler l'heure et les minutes.  
Appuyez sur SEEK +/- pour déplacer l'indication numérique.
- 4 Appuyez sur MENU après avoir réglé les minutes.  
Le réglage est terminé et l'horloge démarre.

### Affichage de l'horloge

Appuyez sur la touche DSPL.

## Raccordement d'un périphérique USB

- 1 Réduisez le volume de l'appareil.
- 2 Raccordez le périphérique USB à l'appareil.

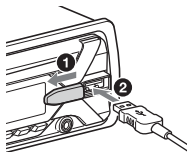

## Raccordement d'un autre appareil audio portatif

- 1 Éteignez l'appareil audio portatif.
- 2 Réduisez le volume de l'appareil.
- 3 Raccordez l'appareil audio portatif à la prise d'entrée AUX (mini-prise stéréo) de l'appareil à l'aide d'un câble de raccordement (non fourni)\*.

\* Veillez à utiliser une fiche droite.

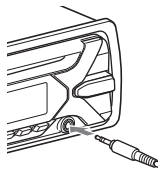

- 4 Appuyez sur SRC pour sélectionner [AUX].

### Pour faire correspondre le niveau de volume de l'appareil raccordé à celui des autres sources

Démarrez la lecture sur l'appareil audio portatif avec un niveau de volume modéré, puis réglez votre appareil sur le volume d'écoute habituel.

Appuyez sur MENU, puis sélectionnez [SOUND] → [SET AUX VOL] (page 12).

## Écoute de la radio

### Écoute de la radio

Pour écouter la radio, appuyez sur SRC pour sélectionner [TUNER].

#### Mémorisation automatique (BTM)

- 1 Appuyez sur MODE pour changer de bande (FM1, FM2, FM3, AM1 ou AM2).
- 2 Appuyez sur MENU, tournez la molette de réglage pour sélectionner [GENERAL], puis appuyez dessus.
- 3 Tournez la molette de réglage pour sélectionner [SET BTM], puis appuyez dessus.  
L'appareil mémorise les stations sur les touches numériques en respectant l'ordre des fréquences.

#### Syntonisation

- 1 Appuyez sur MODE pour changer de bande (FM1, FM2, FM3, AM1 ou AM2).
- 2 Réglez la fréquence.  
**Pour syntoniser des stations manuellement**  
Appuyez sur la touche SEEK +/- et maintenez-la enfoncée pour localiser la fréquence approximativement, puis appuyez plusieurs fois sur SEEK +/- pour régler la fréquence souhaitée avec précision.  
**Pour syntoniser des stations automatiquement**  
Appuyez sur SEEK +/-.  
Le balayage s'interrompt lorsque l'appareil capte une station.

#### Mémorisation manuelle

- 1 Lorsque vous captez la station que vous souhaitez mémoriser, appuyez sur une touche numérique (1 à 6) et maintenez-la enfoncée jusqu'à ce que [MEM] apparaisse.

#### Réception des stations mémorisées

- 1 Sélectionnez la bande, puis appuyez sur une touche numérique (1 à 6).

### Utilisation du RDS (système de radiocommunication de données)

#### Sélection des types d'émission (PTY)

- 1 Appuyez sur PTY pendant la réception FM.
- 2 Tournez la molette de réglage jusqu'à ce que le type d'émission souhaité apparaisse, puis appuyez dessus.  
L'appareil commence à chercher une station diffusant le type d'émission sélectionné.

#### Type d'émission

**NEWS** (nouvelles), **INFORM** (information), **SPORTS** (sports), **TALK** (infovariétés), **ROCK** (rock), **CLS ROCK** (rock classique), **ADLT HIT** (succès adultes), **SOFT RCK** (rock détente), **TOP 40** (palmarès), **COUNTRY** (country), **OLDIES** (anciens succès), **SOFT** (détente), **NOSTALGA** (nostalgie), **JAZZ** (jazz), **CLASSICL** (classique), **R & B** (rhythm and blues), **SOFT R&B** (rhythm and blues léger), **LANGUAGE** (langue étrangère), **REL MUSC** (musique religieuse), **REL TALK** (infovariétés religieuses), **PERSNLTY** (personnalités), **PUBLIC** (publique), **COLLEGE** (collège), **HABL ESP** (infovariétés espagnoles), **MUSC ESP** (musique espagnole), **HIP HOP** (hip-hop), **WEATHER** (météo)

#### Réglage de l'heure (CT)

Les données CT de la transmission RDS régulent l'horloge.

- 1 Réglez l'appareil à [SET CT-ON] dans [GENERAL] (page 11).

## Lecture

### Lecture d'un disque

- 1 Insérez le disque (côté imprimé vers le haut).

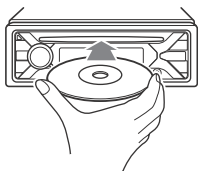

La lecture démarre automatiquement.

### Lecture d'un périphérique USB

Vous pouvez utiliser des périphériques USB\* de type AOA (Android Open Accessory) 2.0, MSC (stockage de masse) et MTP (protocole de transfert des médias) conformes à la norme USB. Selon le périphérique USB, le mode Android ou le mode MSC/MTP peut être sélectionné sur l'appareil.

Certains lecteurs média numériques ou téléphones intelligents Android peuvent nécessiter le réglage au mode MTP.

\* par exemple, mémoire flash USB, lecteur média numérique, téléphone intelligent Android

#### Remarques

- Pour plus de détails sur la compatibilité de votre périphérique USB, visitez notre site d'assistance à l'adresse indiquée sur la couverture arrière.
- Les téléphones intelligents avec Android OS 4.1 ou supérieur installé prennent en charge Android Open Accessory 2.0 (AOA 2.0). Toutefois, certains téléphones intelligents pourraient ne pas entièrement prendre en charge AOA 2.0 si Android OS 4.1 ou supérieur est installé. Pour plus de détails sur la compatibilité de votre téléphone intelligent Android, visitez notre site d'assistance à l'adresse indiquée sur la couverture arrière.

- La lecture des fichiers suivants n'est pas prise en charge.  
MP3/WMA/FLAC :
  - fichiers avec protection des droits d'auteur
  - fichiers DRM (Gestion des droits numériques)
  - fichiers audio multicanalMP3/WMA :
  - fichiers avec compression sans perte

Avant d'effectuer un raccordement, sélectionnez le mode USB (mode Android ou mode MSC/MTP), selon le périphérique USB (page 11).

- 1 Raccordez un périphérique USB au port USB (page 7).

La lecture commence.

Si un périphérique est déjà raccordé, appuyez sur SRC pour sélectionner [USB] afin de lancer la lecture.

- 2 Réglez le volume sur cet appareil.

#### Pour arrêter la lecture

Appuyez sur la touche OFF et maintenez-la enfoncée pendant 1 seconde.

#### Pour retirer le périphérique

Arrêtez la lecture, puis retirez le périphérique.

## Recherche et lecture des plages

### Lecture répétée et lecture aléatoire

Non disponible lorsqu'un périphérique USB en mode Android est raccordé.

- 1 En cours de lecture, appuyez plusieurs fois sur (répétition) ou (aléatoire) pour sélectionner le mode de lecture souhaité.

La lecture dans le mode de lecture sélectionné peut prendre un instant à démarrer.

Les modes de lecture disponibles diffèrent selon la source sonore sélectionnée.

## Recherche d'une plage par nom (Quick-BrowZer™)

Non disponible lorsqu'un périphérique USB en mode Android est raccordé.

- 1 En cours de lecture CD ou USB, appuyez sur **Q** (navigation)\* pour afficher la liste des catégories de recherche.

Lorsque la liste de plages apparaît, appuyez plusieurs fois sur **↵** (retour) pour afficher la catégorie de recherche souhaitée.

\* En cours de lecture USB, appuyez sur **Q** (navigation) pendant plus de 2 secondes pour retourner directement au début de la liste des catégories.

- 2 Tournez la molette de réglage pour sélectionner la catégorie de recherche de votre choix, puis appuyez pour valider.
- 3 Répétez l'étape 2 pour rechercher la plage souhaitée.  
La lecture commence.

**Pour quitter le mode Quick-BrowZer**  
Appuyez sur **Q** (navigation).

## Recherche d'éléments par saut (mode Saut)

Non disponible lorsqu'un périphérique USB en mode Android est raccordé.

- 1 Appuyez sur **Q** (navigation).
- 2 Appuyez sur **SEEK +**.
- 3 Tournez la molette de réglage pour sélectionner l'élément.  
L'appareil effectue des sauts dans la liste par incréments de 10 % du nombre total d'éléments.
- 4 Appuyez sur **ENTER** pour retourner au mode Quick-BrowZer.  
L'élément sélectionné apparaît.
- 5 Tournez la molette de réglage pour sélectionner l'élément de votre choix, puis appuyez dessus.  
La lecture commence.

## Réglages

### Annulation du mode DEMO

Vous pouvez désactiver l'affichage de démonstration qui apparaît lorsque la source est désactivée et que l'horloge est affichée.

- 1 Appuyez sur **MENU**, tournez la molette de réglage pour sélectionner **[GENERAL]**, puis appuyez dessus.
- 2 Tournez la molette de réglage pour sélectionner **[SET DEMO]**, puis appuyez dessus.
- 3 Tournez la molette de réglage pour sélectionner **[SET DEMO-OFF]**, puis appuyez dessus.  
Le réglage est terminé.
- 4 Appuyez deux fois sur **↵** (retour).  
La fenêtre d'affichage retourne au mode de réception/lecture normal.

### Configuration de base

Vous pouvez configurer des paramètres dans les catégories de configuration suivantes :

Configuration générale (GENERAL),  
Configuration sonore (SOUND),  
Configuration d'affichage (DISPLAY)

- 1 Appuyez sur **MENU**.
- 2 Tournez la molette de réglage pour sélectionner la catégorie de configuration, puis appuyez dessus.  
Les paramètres peuvent être réglés selon la source et le réglage.
- 3 Tournez la molette de réglage pour sélectionner les options, puis appuyez dessus.

**Pour retourner à l'écran précédent**  
Appuyez sur **↵** (retour).

---

## Configuration générale (GENERAL)

---

### DEMO (démonstration)

Permet d'activer le mode de démonstration : [ON], [OFF].

---

### CLOCK-ADJ (réglage de l'horloge) (page 7)

---

### CAUT ALM (alarme d'avertissement)

Permet d'activer l'alarme d'avertissement : [ON], [OFF] (page 6). (Disponible uniquement lorsque la source est désactivée et que l'horloge est affichée.)

---

### BEEP

Permet d'activer le bip : [ON], [OFF].

---

### AUTO OFF

Permet d'éteindre automatiquement après un laps de temps souhaité lors de l'arrêt de l'appareil : [ON] (30 minutes), [OFF].

---

### STEERING

Permet d'enregistrer/de réinitialiser le réglage de la télécommande du volant. (Disponible lors du raccordement à l'aide du câble de raccordement (non fourni).) (Disponible uniquement lorsque la source est désactivée et que l'horloge est affichée.)

#### STR CONTROL (commande du volant)

Permet de sélectionner le mode d'entrée de la télécommande raccordée. Pour éviter un problème de fonctionnement, assurez-vous de faire correspondre le mode d'entrée avec la télécommande raccordée avant l'utilisation.

#### CUSTOM

Mode d'entrée pour la télécommande du volant

#### PRESET

Mode d'entrée pour la télécommande filaire, excluant la télécommande du volant (sélectionné automatiquement lorsque vous effectuez [RESET CUSTOM].)

---

### EDIT CUSTOM

Permet d'enregistrer les fonctions (SOURCE, ATT, VOL +/-, SEEK +/-) sur la télécommande du volant :

- 1 Tournez la molette de réglage pour sélectionner la fonction que vous souhaitez assigner à la télécommande du volant, puis appuyez dessus.
- 2 Pendant que [REGISTER] clignote, maintenez enfoncée la touche de la télécommande du volant à laquelle vous souhaitez assigner la fonction. Lorsque l'enregistrement est terminé, [REGISTERED] s'affiche.
- 3 Pour enregistrer d'autres fonctions, répétez les étapes 1 et 2.

(Disponible uniquement lorsque [STR CONTROL] est réglé à [CUSTOM].)

### RESET CUSTOM

Permet de réinitialiser le réglage de la télécommande du volant : [YES], [NO]. (Disponible uniquement lorsque [STR CONTROL] est réglé à [CUSTOM].)

---

### Remarques

- Pendant que vous effectuez les réglages, seul le fonctionnement à l'aide des touches de l'appareil est disponible. Par mesure de sécurité, stationnez votre voiture avant d'effectuer ce réglage.
  - Lorsqu'une erreur se produit pendant l'enregistrement, toutes les informations enregistrées précédemment sont conservées. Recommencez l'enregistrement à partir de la fonction où l'erreur s'est produite.
  - Cette fonction pourrait ne pas être disponible sur certains véhicules. Pour plus de détails sur la compatibilité de votre véhicule, visitez notre site d'assistance à l'adresse indiquée sur la couverture arrière.
- 

### USB MODE

Permet de modifier le mode USB :

[ANDROID], [MSC/MTP].

(Disponible uniquement lorsque la source USB est sélectionnée.)

---

### CT (heure)

Permet d'activer la fonction CT : [ON], [OFF].

---

### BTM (mémorisation des meilleurs accords) (page 8)

(Disponible uniquement lorsque le récepteur est sélectionné.)

---

---

## FIRMWARE

(Disponible uniquement lorsque la source est désactivée et que l'horloge est affichée.)

Permet de vérifier/mettre à jour la version du micrologiciel. Pour plus de détails, visitez le site d'assistance à l'adresse indiquée sur la couverture arrière.

**FW VERSION** (version du micrologiciel)

Affiche la version de micrologiciel actuelle.

**FW UPDATE** (mise à jour du micrologiciel)

Permet d'accéder au processus de mise à jour du micrologiciel : [YES], [NO].

La mise à jour du micrologiciel prend quelques minutes. Pendant la mise à jour, ne mettez pas la clé de contact en position OFF et ne retirez pas le périphérique USB.

---

---

## Configuration sonore (SOUND)

Vous pouvez également ouvrir ce menu de configuration en appuyant sur SOUND.

---

### EQ10 PRESET

Permet de sélectionner une courbe d'égaliseur parmi 10 courbes d'égaliseur ou de désactiver la fonction :

[OFF], [R&B], [ROCK], [POP], [HIP-HOP], [ELECTRONICA], [JAZZ], [SOUL], [COUNTRY], [KARAOKE]\*, [CUSTOM].

Le réglage de courbe d'égaliseur peut être mémorisé pour chaque source.

\* [KARAOKE] réduit le son de la voix, mais ne peut pas le supprimer entièrement pendant la lecture. De plus, l'utilisation d'un microphone n'est pas prise en charge.

---

### EQ10 CUSTOM

Permet de sélectionner l'option [CUSTOM] de la fonction EQ10.

Réglage de la courbe d'égaliseur :

[BAND1] 32 Hz, [BAND2] 63 Hz, [BAND3] 125 Hz, [BAND4] 250 Hz, [BAND5] 500 Hz, [BAND6] 1 kHz, [BAND7] 2 kHz, [BAND8] 4 kHz, [BAND9] 8 kHz, [BAND10] 16 kHz.

Le niveau de volume peut être réglé par incréments de 1 dB, de -6 dB à +6 dB.

---

---

## BALANCE

Permet de régler l'équilibre du son : [RIGHT-15] – [CENTER] – [LEFT-15].

---

## FADER

Permet de régler le niveau relatif : [FRONT-15] – [CENTER] – [REAR-15].

---

## S.WOOFER (caisson de graves)

**SW LEVEL** (niveau du caisson de graves)

Permet de régler le volume du caisson de graves : [+6 dB] – [0 dB] – [-6 dB].

([ATT] est affiché au réglage le plus bas.)

**SW PHASE** (phase du caisson de graves)

Permet de sélectionner la phase du caisson de graves : [NORM], [REV].

**LPF FREQ** (fréquence de filtre passe-bas)

Permet de sélectionner la fréquence de coupure du caisson de graves : [80Hz], [100Hz], [120Hz].

---

## HPF FREQ (fréquence de filtre passe-haut)

Permet de sélectionner la fréquence de coupure du haut-parleur avant/arrière : [OFF], [80Hz], [100Hz], [120Hz].

---

## AUX VOL (niveau de volume AUX)

Permet de régler le niveau de volume de chaque périphérique auxiliaire raccordé : [+18 dB] – [0 dB] – [-8 dB].

Ce réglage évite de régler le niveau de volume entre les sources.

(Disponible uniquement lorsque AUX est sélectionné.)

---

---

## Configuration d'affichage (DISPLAY)

---

### DIMMER

Permet de modifier la luminosité de la fenêtre d'affichage : [ON], [OFF], [CLK].  
Pour régler cette fonction afin de l'activer uniquement pendant une période déterminée, sélectionnez [CLK], puis réglez les heures de début et de fin.

- Pour régler la luminosité utilisée lorsque la fonction de gradateur est activée : Réglez [DIMMER] à [ON], puis réglez [BRIGHTNESS].
- Pour régler la luminosité utilisée lorsque la fonction de gradateur est désactivée : Réglez [DIMMER] à [OFF], puis réglez [BRIGHTNESS].

Le réglage de luminosité est mémorisé et appliqué lorsque la fonction de gradateur est activée ou désactivée.

---

### BRIGHTNESS

Permet de régler la luminosité de la fenêtre d'affichage. Le niveau de luminosité est réglable : [1] – [10].

---

### SND SYNC (synchronisation sonore)

Permet d'activer la synchronisation de l'éclairage avec le son : [ON], [OFF].

---

### AUTO SCR (défilement automatique)

Permet de faire défiler automatiquement les éléments longs : [ON], [OFF].  
(Non disponible lorsque AUX ou le récepteur est sélectionné.)

---

## Informations complémentaires

### Mise à jour du micrologiciel

Pour mettre à jour le micrologiciel, visitez le site d'assistance à l'adresse indiquée sur la couverture arrière, puis suivez les instructions en ligne.

#### Remarques

- L'utilisation d'un périphérique USB (non fourni) est requise pour la mise à jour du micrologiciel. Enregistrez le logiciel de mise à jour sur le périphérique USB, raccordez le périphérique au port USB, puis effectuez la mise à jour.
  - La mise à jour du micrologiciel prend quelques minutes. Pendant la mise à jour, ne mettez pas la clé de contact en position OFF et ne retirez pas le périphérique USB.
- 

### Précautions

- Si votre véhicule est resté stationné en plein soleil, laissez l'appareil refroidir avant de l'utiliser.
- Ne laissez pas la façade ou les appareils audio à l'intérieur du véhicule, car la température élevée résultant du rayonnement direct du soleil pourrait causer un problème de fonctionnement.
- L'antenne électrique se déploie automatiquement.

#### Condensation

Si de la condensation s'est formée dans l'appareil, retirez le disque et attendez environ une heure pour que l'appareil puisse sécher; sinon, il ne fonctionnera pas correctement.

#### Pour conserver un son de haute qualité

Ne renversez pas de liquide sur l'appareil ou sur les disques.

## Remarques sur les disques

- N'exposez pas les disques au rayonnement direct du soleil ou à des sources de chaleur telles que des conduits d'air chaud, et ne les laissez pas dans un véhicule stationné en plein soleil.
- Avant la lecture, essuyez les disques avec un chiffon de nettoyage en partant du centre vers l'extérieur. N'utilisez pas de solvants tels que de l'essence, du diluant ou des nettoyants disponibles sur le marché.
- Cet appareil est conçu pour la lecture des disques conformes à la norme Compact Disc (CD). Les DualDiscs et certains disques de musique encodés avec des technologies de protection des droits d'auteur ne sont pas conformes à la norme Compact Disc (CD). Par conséquent, il est possible que ces disques ne soient pas lus par cet appareil.
- Disques ne pouvant PAS être lus sur cet appareil
  - Les disques sur lesquels sont collés des étiquettes, des autocollants, du ruban adhésif ou du papier. De tels disques peuvent provoquer des problèmes de fonctionnement ou être endommagés.
  - Les disques de forme non standard (notamment en forme de cœur, de carré ou d'étoile). Vous risquez d'endommager votre appareil si vous essayez de lire ces types de disques.
  - Les disques de 8 cm (3 1/4 po).



## Remarques sur les disques CD-R/CD-RW

- Si le disque multisession commence avec une session CD-DA, il est reconnu comme un disque CD-DA et les autres sessions ne sont pas lues.
- Disques ne pouvant PAS être lus sur cet appareil
  - CD-R/CD-RW dont la qualité d'enregistrement est mauvaise.
  - CD-R/CD-RW enregistrés avec un appareil d'enregistrement non compatible.

- CD-R/CD-RW n'ayant pas été finalisés correctement.
- CD-R/CD-RW autres que ceux enregistrés au format CD audio ou MP3 conformément à la norme ISO9660 Level 1/Level 2, Joliet/Romeo ou multisession.

## Ordre de lecture des fichiers audio

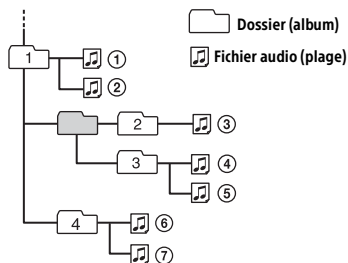

Si vous avez des questions ou des problèmes concernant cet appareil qui ne sont pas abordés dans ce mode d'emploi, contactez votre détaillant Sony le plus proche.

## Entretien

### Remplacement de la pile au lithium de la télécommande

Sous des conditions normales d'utilisation, la pile durera environ 1 an (selon les conditions d'utilisation, la durée de vie utile peut être réduite).

Lorsque la pile est faible, la portée de la télécommande diminue.

#### ATTENTION

La pile pourrait exploser si elle n'est pas remplacée correctement. Remplacez-la uniquement avec le même type de pile ou un type équivalent.

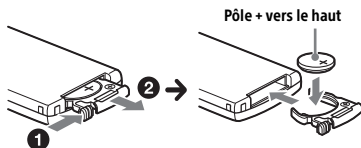

#### Remarques sur la pile au lithium

- Tenez la pile au lithium hors de la portée des enfants. En cas d'ingestion de la pile, consultez immédiatement un médecin.
- Essuyez la pile avec un chiffon sec pour assurer un bon contact.
- Veillez à respecter la polarité lors de l'installation de la pile.
- Ne tenez pas la pile avec des pinces métalliques, car cela pourrait causer un court-circuit.

#### Nettoyage des connecteurs

L'appareil peut ne pas fonctionner correctement si les connecteurs entre l'appareil et la façade sont sales. Pour éviter cette situation, retirez la façade (page 6) et nettoyez les connecteurs avec un coton-tige. N'exercez pas une pression trop forte, car vous pourriez endommager les connecteurs.

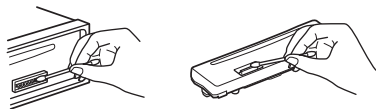

#### Remarques

- Pour plus de sécurité, coupez le contact avant de nettoyer les connecteurs et retirez la clé de contact.
- Ne touchez jamais les connecteurs directement avec les doigts ou avec un objet métallique.

## Caractéristiques techniques

### Radio

#### FM

Plage de syntonisation : 87,5 MHz à 107,9 MHz

Borne d'antenne :

Connecteur d'antenne externe

Fréquence intermédiaire :

FM CCIR : -1 956,5 kHz à -487,3 kHz et +500,0 kHz à +2 095,4 kHz

Sensibilité utile : 7 dBf

Sélectivité : 75 dB à 400 kHz

Rapport signal/bruit : 73 dB

Séparation : 50 dB à 1 kHz

Réponse en fréquence : 20 Hz à 15 000 Hz

#### AM

Plage de syntonisation : 530 kHz à 1 710 kHz

Borne d'antenne :

Connecteur d'antenne externe

Sensibilité : 26  $\mu$ V

### Lecteur CD

Rapport signal/bruit : 95 dB

Réponse en fréquence : 10 Hz à 20 000 Hz

Pleurage et scintillement : En dessous du seuil mesurable

Nombre maximal de : (CD-R/CD-RW uniquement)

– dossiers (albums) : 150 (y compris le répertoire racine)

– fichiers (plages) et dossiers : 300 (lorsque les noms de dossier/fichier contiennent un grand nombre de caractères, ce nombre peut être inférieur à 300)

– caractères affichables pour un nom de dossier/fichier : 32 (Joliet)/64 (Romeo)

Codecs correspondants : MP3 (.mp3) et WMA (.wma)

### Lecteur USB

Interface : USB (haute vitesse)

Courant maximal : 500 mA

Nombre maximal de plages reconnaissables :

– dossiers (albums) : 256

– fichiers (plages) par dossier : 256

Protocole Android Open Accessory (AOA) compatible : 2.0

Codecs correspondants :

MP3 (.mp3)

Débit binaire : 8 kbits/s à 320 kbits/s  
(Prise en charge du débit binaire variable (VBR))

Fréquence d'échantillonnage : 16 kHz à 48 kHz

WMA (.wma)

Débit binaire : 32 kbits/s à 192 kbits/s  
(Prise en charge du débit binaire variable (VBR))

Fréquence d'échantillonnage : 32 kHz, 44,1 kHz, 48 kHz

FLAC (.flac)

Résolution : 16 bits, 24 bits

Fréquence d'échantillonnage : 44,1 kHz, 48 kHz

## Amplificateur de puissance

Sorties : Sorties de haut-parleurs

Impédance des haut-parleurs : 4 Ω à 8 Ω

Puissance de sortie maximale : 55 W × 4  
(à 4 Ω)

## Généralités

Sorties :

Borne de sorties audio (REAR, SUB)

Borne de commande de relais d'antenne électrique/d'amplificateur de puissance (REM OUT)

Entrées :

Borne d'entrée de télécommande

Borne d'entrée de l'antenne

Prise d'entrée AUX (mini-prise stéréo)

Port USB

Alimentation requise : Batterie de véhicule

12 V CC (masse négative)

Consommation de courant nominale : 10 A

Dimensions :

Environ 178 mm × 50 mm × 177 mm  
(7 1/8 po × 2 po × 7 po) (l/h/p)

Dimensions de montage :

Environ 182 mm × 53 mm × 160 mm  
(7 1/4 po × 2 1/8 po × 6 5/16 po) (l/h/p)

Poids : Environ 1,2 kg (2 lb 11 oz)

Contenu de l'emballage :

Appareil principal (1)

Télécommande (1) : RM-X211

Composants destinés à l'installation et aux raccordements (1 jeu)

Accessoires/appareils en option :

Câble pour entrée de télécommande du volant : RC-SR1

Il est possible que votre détaillant ne dispose pas de certains accessoires énoncés ci-dessus. Veuillez vous adresser à lui pour tout renseignement complémentaire.

La conception et les caractéristiques techniques sont sujettes à modification sans préavis.

## Droits d'auteur

Windows Media est une marque déposée ou une marque de commerce de Microsoft Corporation aux États-Unis et/ou dans les autres pays.

Ce produit est protégé par des droits de propriété intellectuelle de Microsoft Corporation. Toute utilisation ou diffusion de la technologie décrite sortant du cadre de l'utilisation de ce produit est interdite sans licence accordée par Microsoft ou une filiale autorisée de Microsoft.

Licence de la technologie de codage audio MPEG Layer-3 et des brevets obtenue de Fraunhofer IIS et Thomson.

Android est une marque de Google Inc.

## libFLAC

Copyright (C) 2000-2009 Josh Coalson

Copyright (C) 2011-2013 Fondation Xiph.Org

La redistribution et l'utilisation sous formes binaire et source, avec ou sans modification, sont permises sous réserve des conditions suivantes :

- Les redistributions du code source doivent conserver l'avis de droit d'auteur ci-dessus, cette liste de conditions et la renonciation suivante.
- Les redistributions sous forme binaire doivent reproduire l'avis de droit d'auteur ci-dessus, cette liste de conditions et la renonciation suivante dans la documentation et/ou tout autre matériel fourni lors de la distribution.

- Ni le nom de la Fondation Xiph.org ni les noms de ses contributeurs ne doivent être utilisés pour endosser ou promouvoir les produits dérivés de ce logiciel sans autorisation écrite préalable.

CE LOGICIEL EST FOURNI « TEL QUEL » PAR LES DÉTENTEURS DE DROITS D'AUTEUR ET CONTRIBUTEURS, ET TOUTES LES GARANTIES EXPRESSES OU IMPLICITES, Y COMPRIS, SANS EN EXCLURE D'AUTRES, LES GARANTIES IMPLICITES DE VALEUR MARCHANDE ET D'ADAPTATION À UN USAGE PARTICULIER SONT DÉCLINÉES. LA FONDATION OU LES CONTRIBUTEURS NE PEUVENT EN AUCUN CAS ÊTRE TENUS RESPONSABLES DES DOMMAGES DIRECTS, INDIRECTS, ACCESSOIRES, SPÉCIAUX, EXEMPLAIRES OU CONSÉCUTIFS (Y COMPRIS, SANS EN EXCLURE D'AUTRES, L'APPROVISIONNEMENT DE BIENS OU DE SERVICES DE REMPLACEMENT; LA PERTE D'UTILISATION, DE DONNÉES OU DE PROFITS; OU L'INTERRUPTION D'ACTIVITÉS COMMERCIALES) QUELLES QU'EN SOIENT LA CAUSE ET LA THÉORIE DE RESPONSABILITÉ, PAR CONTRAT, RESPONSABILITÉ ABSOLUE OU CIVILE (Y COMPRIS LA NÉGLIGENCE OU AUTRE) SURVENANT DE QUELQUE FAÇON QUI SOIT DE L'UTILISATION DE CE LOGICIEL, MÊME SI AVERTIS DE LA POSSIBILITÉ DE TELS DOMMAGES.

---

## Dépannage

La liste de vérification suivante vous aidera à remédier aux problèmes que vous pourriez rencontrer avec cet appareil.

Avant de passer en revue la liste ci-dessous, vérifiez les procédures de raccordement et d'utilisation.

Pour plus de détails sur l'utilisation du fusible et le retrait de l'appareil du tableau de bord, reportez-vous à « Raccordement/ Installation » (page 21).

Si vous ne parvenez pas à régler le problème, visitez le site d'assistance à l'adresse indiquée sur la couverture arrière.

---

### Généralités

#### L'appareil n'est pas alimenté.

- Si l'appareil est éteint et que l'affichage disparaît, il est impossible de commander l'appareil avec la télécommande.
  - Mettez l'appareil en marche.

---

#### Aucun son n'est émis ou le son est très faible.

- La position de la commande d'équilibre avant/arrière [FADER] n'est pas réglée pour un système à 2 haut-parleurs.
- Le volume de l'appareil et/ou du périphérique connecté est très faible.
  - Augmentez le volume de l'appareil et du périphérique connecté.

---

#### Aucun bip n'est émis.

- Un amplificateur de puissance en option est raccordé et vous n'utilisez pas l'amplificateur intégré.

---

#### Le contenu de la mémoire a été effacé.

- Le câble d'alimentation ou la batterie a été déconnecté(e) ou n'est pas raccordé(e) correctement.

---

#### Les stations mémorisées sont effacées et l'heure est remise à zéro.

#### Le fusible est grillé.

#### Émission d'un bruit lorsque la position de la clé de contact est modifiée.

- Les câbles ne sont pas raccordés correctement au connecteur d'alimentation du véhicule destiné aux accessoires.

---

**Pendant la lecture ou la réception, l'écran du mode de démonstration apparaît.**

- Si aucune opération n'est effectuée pendant 5 minutes alors que le réglage [DEMO-ON] est sélectionné, l'écran du mode de démonstration apparaît.
  - Sélectionnez le réglage [DEMO-OFF] (page 11).

---

**L'affichage disparaît de la fenêtre d'affichage ou il n'apparaît pas.**

- Le régulateur de luminosité est réglé à [DIM-ON] (page 13).
- L'affichage est désactivé si vous maintenez la touche OFF enfoncée.
  - Maintenez enfoncée la touche OFF de l'appareil jusqu'à ce que l'affichage apparaisse.
- Les connecteurs sont sales (page 15).

---

**L'affichage/éclairage clignote.**

- L'alimentation est insuffisante.
  - Vérifiez que la batterie du véhicule fournit une alimentation suffisante à l'appareil. (L'alimentation requise est 12 V CC.)

---

**Les touches de commande ne fonctionnent pas.****Impossible d'éjecter le disque.**

- Appuyez sur DSPL et ↵ (retour)/MODE pendant plus de 2 secondes pour réinitialiser l'appareil.  
Les contenus de la mémoire sont effacés. Pour votre sécurité, ne réinitialisez pas l'appareil pendant que vous conduisez.

---

**Réception radio****Impossible de capter les stations.****Le son est parasité.**

- Le raccordement est incorrect.
  - Si votre véhicule est équipé d'une antenne de radio intégrée dans la fenêtre arrière ou latérale, raccordez un câble REM OUT (rayé bleu/blanc) ou un câble d'alimentation d'accessoires (rouge) au câble d'alimentation de l'amplificateur d'antenne du véhicule.
  - Vérifiez le raccordement de l'antenne du véhicule.
  - Si l'antenne automatique ne se déploie pas, vérifiez le raccordement du câble de commande d'antenne électrique.

---

**Impossible de capter une station présélectionnée.**

- Le signal capté est trop faible.

---

**RDS****PTY affiche [- - - - -].**

- La station captée n'est pas une station RDS.
- Aucune donnée RDS n'a été reçue.
- La station ne spécifie pas le type d'émission.

---

**Lecture de CD****La lecture du disque ne commence pas.**

- Le disque est défectueux ou sale.
- Les CD-R/CD-RW ne sont pas destinés à un usage audio (page 14).

---

**Impossible de lire des fichiers MP3/WMA.**

- Le disque n'est pas compatible avec le format et la version MP3/WMA. Pour plus de détails sur les formats et disques pouvant être lus, visitez le site d'assistance à l'adresse indiquée sur la couverture arrière.

---

**Certains fichiers MP3/WMA exigent un délai plus long que d'autres avant le début de la lecture.**

- La lecture des types de disques suivants exige un délai de démarrage plus long :
  - Disques comportant une hiérarchie de dossiers complexe.
  - Disques enregistrés en multiseession.
  - Disques auxquels il est possible d'ajouter des données.

---

**Le son est saccadé.**

- Le disque est défectueux ou sale.

---

**Lecture de périphérique USB**

---

**Impossible de lire des éléments à l'aide d'un concentrateur USB.**

- Cet appareil ne peut pas reconnaître les périphériques USB raccordés au moyen d'un concentrateur USB.

---

**La lecture sur un périphérique USB exige un délai de démarrage plus long.**

- Le périphérique USB contient des fichiers avec une hiérarchie de dossiers complexe.

---

**Le son est intermittent.**

- Il est possible que le son soit intermittent à un débit binaire élevé.
- La lecture des fichiers DRM (Gestion des droits numériques) pourrait être impossible dans certains cas.

---

**Impossible de lire le fichier audio.**

- Les systèmes de fichier autres que FAT16 ou FAT32 d'un périphérique USB ne sont pas pris en charge.\*

\* Cet appareil prend en charge les systèmes FAT16 et FAT32. Par contre, certains périphériques USB pourraient ne pas prendre en charge ces systèmes FAT. Pour plus de détails, reportez-vous au mode d'emploi de chacun des périphériques USB ou communiquez avec le fabricant.

---

**Des opérations de saut d'un album, de saut d'éléments (mode Saut) et de recherche d'une piste par nom (Quick-BrowZer) ne peuvent pas être effectuées.**

- Ces opérations ne peuvent pas être effectuées lorsqu'un périphérique USB en mode Android est raccordé.
  - Réglez [USB MODE] à [MSC/MTP] (page 11).
- Le mode USB du périphérique n'est pas réglé au mode approprié.
  - Assurez-vous que le mode USB du périphérique est réglé au mode MSC/MTP.

---

**Le son n'est pas émis pendant la lecture en mode Android.**

- Pendant que l'appareil est en mode Android, le son est émis uniquement par le téléphone intelligent Android.
  - Vérifiez l'état de l'application de lecture audio sur le téléphone intelligent Android.
  - La lecture pourrait ne pas s'effectuer correctement, selon le téléphone intelligent Android.

---

**Messages**

Les messages suivants peuvent apparaître ou clignoter pendant le fonctionnement.

---

**CD ERROR** : Le disque ne peut pas être lu. Le disque sera éjecté automatiquement.

- Nettoyez le disque ou insérez-le correctement. Assurez-vous que le disque est exempt de défaut et qu'il n'est pas vierge.

---

**CD NO MUSIC** : Il n'y a aucun fichier à lire. Le disque sera éjecté automatiquement.

- Insérez un disque avec des fichiers lisibles (page 15).

---

**CD PUSH EJT** : Le disque n'a pas pu être éjecté correctement.

- Appuyez sur ▲ (éjecter).

---

**HUB NO SUPRT** : Les concentrateurs USB ne sont pas pris en charge.

---

**INVALID**

→ L'opération sélectionnée pourrait être invalide.

---

**NOT SUPPORT - ANDROID MODE**

→ Un périphérique USB ne prenant pas en charge AOA (Android Open Accessory) 2.0 est raccordé à l'appareil pendant que [USB MODE] est réglé à [ANDROID].

– Réglez [USB MODE] à [MSC/MTP] (page 11).

---

**OVERLOAD** : Le périphérique USB est saturé.

→ Débranchez le périphérique USB, puis changez la source en appuyant sur SRC.

→ Le périphérique USB présente une défaillance ou un périphérique non pris en charge est raccordé.

---

**READ** : En cours de lecture.

→ Attendez que la lecture soit terminée et la lecture commence automatiquement. Selon l'organisation des fichiers, cette opération peut prendre quelques instants.

---

**USB ERROR** : Le périphérique USB ne peut pas être lu.

→ Raccordez le périphérique USB de nouveau.

---

**USB NO DEV** : Le périphérique USB n'est pas raccordé ni reconnu.

→ Assurez-vous que le périphérique USB ou son câble est solidement raccordé.

---

**USB NO MUSIC** : Il n'y a aucun fichier à lire.

→ Raccordez un périphérique USB avec des fichiers lisibles (page 15).

---

**USB NO SUPRT** : Le périphérique USB n'est pas pris en charge.

→ Pour plus de détails sur la compatibilité de votre périphérique USB, visitez notre site d'assistance à l'adresse indiquée sur la couverture arrière.

---

**LLLL ou ㄱㄱㄱㄱ** : La fin du disque ou le début a été atteint.

---

**\_ (trait de soulignement)** : Impossible d'afficher le caractère.

---

**Pour l'utilisation de la télécommande du volant :**

---

**ERROR** : Une erreur s'est produite pendant l'enregistrement de la fonction.

→ Enregistrez de nouveau à partir de la fonction où l'erreur s'est produite (page 11).

---

**TIMEOUT** : Échec de l'enregistrement de la fonction dans le temps alloué.

→ Essayez de compléter l'enregistrement pendant que [REGISTER] clignote (environ 6 secondes) (page 11).

Si ces solutions ne permettent pas d'améliorer la situation, contactez votre détaillant Sony le plus proche.

Si vous devez faire réparer l'appareil en raison d'un problème de lecture de CD, apportez le disque utilisé au moment où le problème s'est produit.

## Raccordement/Installation

### Mises en garde

- Rassemblez tous les câbles de mise à la masse en un point de masse commun.
- Évitez de fixer des vis sur les câbles ou de coincer ceux-ci dans les pièces mobiles (par exemple, le rail du siège).
- Avant d'effectuer les raccordements, coupez le contact du véhicule pour éviter un court-circuit.
- Raccordez les câbles d'alimentation **jaune** et **rouge** seulement après avoir terminé le raccordement de tous les autres câbles.
- Pour des raisons de sécurité, veillez à isoler avec du ruban isolant tout câble libre non raccordé.

### Précautions

- Choisissez soigneusement l'emplacement d'installation pour que l'appareil ne gêne pas le conducteur pendant la conduite.
- Évitez d'installer l'appareil à un endroit exposé à la poussière, à la saleté, à des vibrations excessives ou à des températures élevées comme en plein soleil ou à proximité de conduits de chauffage.
- Pour garantir un montage sûr, n'utilisez que la quincaillerie fournie.

#### Remarque concernant le câble d'alimentation (jaune)

Lorsque cet appareil est raccordé à d'autres éléments stéréo, la valeur nominale du circuit du véhicule sur lequel l'appareil sera raccordé doit être supérieure à la somme des fusibles de chaque élément.

#### Réglage de l'angle de montage

Réglez l'inclinaison à un angle inférieur à 45 degrés.

## Liste des pièces nécessaires à l'installation

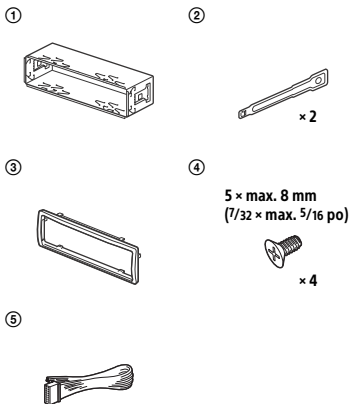

- Cette liste de pièces ne comprend pas tout le contenu de l'emballage.
- Le support ① et le tour de protection ③ sont fixés en usine. Avant l'installation de l'appareil, utilisez les clés de déblocage ② pour détacher le support ① de l'appareil. Pour plus de détails, reportez-vous à la section « Retrait du tour de protection et du support » (page 24).
- Conservez les clés de déblocage ② pour une utilisation ultérieure, car vous en aurez également besoin pour retirer l'appareil du véhicule.

# Raccordement

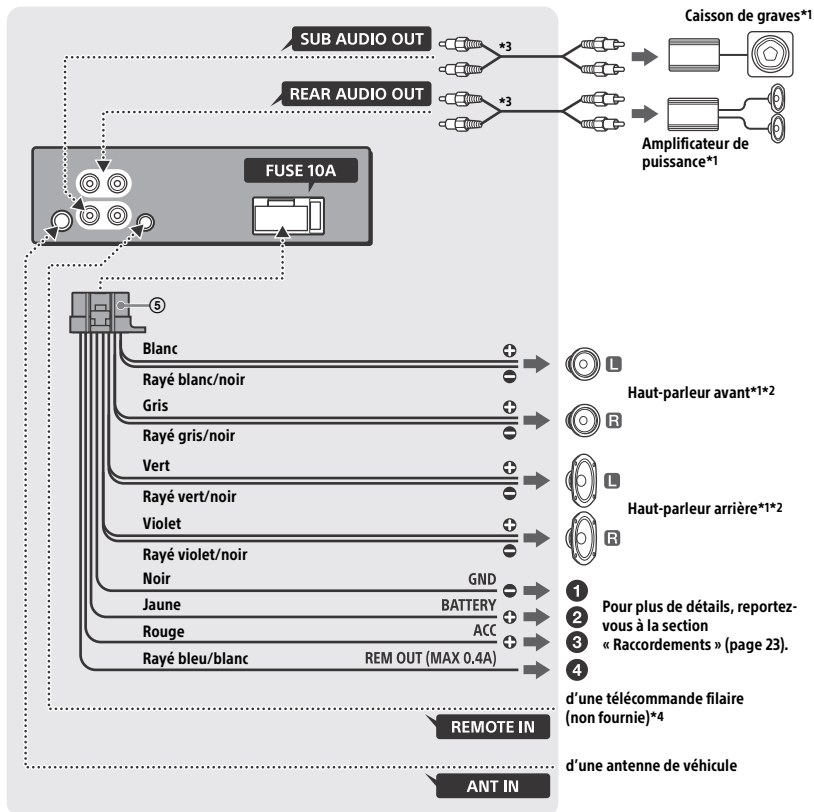

\*1 Non fourni

\*2 Impédance des haut-parleurs : 4  $\Omega$  à 8  $\Omega$  x 4

\*3 Cordon à broche RCA (non fourni)

\*4 Selon le type de véhicule, utilisez un adaptateur pour une télécommande filaire (non fourni). Pour plus de détails sur l'utilisation de la télécommande filaire, reportez-vous à la section « Utilisation de la télécommande filaire » (page 23).

## Raccordements

### 1 À un point de mise à la masse commun

Raccordez d'abord le câble de mise à la masse noir et ensuite les câbles d'alimentation jaune et rouge.

### 2 À la borne d'alimentation +12 V qui est alimentée en permanence

Raccordez d'abord le câble de mise à la masse noir à un point de mise à la masse commun.

### 3 À la borne d'alimentation +12 V qui est alimentée lorsque la clé de contact est à la position accessoires

S'il n'y a pas de position accessoires, raccordez la borne d'alimentation (batterie) +12 V qui est alimentée en permanence.

Raccordez d'abord le câble de mise à la masse noir à un point de mise à la masse commun.

### 4 Au câble de commande d'antenne électrique ou au câble d'alimentation de l'amplificateur d'antenne

Il n'est pas nécessaire de raccorder ce câble s'il n'y a pas d'antenne électrique ni d'amplificateur d'antenne ou avec une antenne télescopique manuelle.

#### Au niveau de AMP REMOTE IN de l'amplificateur de puissance en option

Ce raccordement s'applique uniquement aux amplificateurs et à une antenne électrique. Le raccordement de tout autre système risque d'endommager l'appareil.

## Raccordement facile d'un caisson de graves

Vous pouvez utiliser un caisson de graves sans amplificateur de puissance lorsque vous effectuez le raccordement au cordon de haut-parleur arrière.

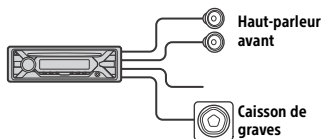

## Remarque

Utilisez un caisson de grave avec une impédance de 4 Ω à 8 Ω avec une capacité électrique adéquate pour éviter de l'endommager.

## Raccordement pour la conservation de la mémoire

Lorsque le câble d'alimentation jaune est raccordé, le circuit de la mémoire est alimenté en permanence même si la clé de contact est à la position d'arrêt.

## Raccordement des haut-parleurs

- Avant de raccorder les haut-parleurs, éteignez l'appareil.
- Utilisez des haut-parleurs avec une impédance de 4 Ω à 8 Ω avec une capacité électrique adéquate pour éviter de les endommager.

## Utilisation de la télécommande filaire

### Lors de l'utilisation de la télécommande du volant

L'installation du câble de raccordement RC-SR1 (non fourni) est requise avant l'utilisation.

- 1 Pour activer la télécommande du volant, sélectionnez [SET STEERING] → [EDIT CUSTOM] pour effectuer l'enregistrement (page 11).

Une fois l'enregistrement terminé, la télécommande du volant devient disponible.

### Remarques sur l'installation du câble de raccordement RC-SR1 (non fourni)

- Reportez-vous aux sites d'assistance indiqués sur la couverture arrière pour obtenir plus de détails, puis raccordez chaque câble correctement aux câbles adéquats. Un raccordement incorrect pourrait endommager l'appareil.
- Selon le modèle de voiture et par mesure de sécurité, assurez-vous d'isoler les fils non utilisés avec du ruban isolant.
- Ne raccordez pas ce câble lorsque la télécommande du volant n'est pas utilisée.
- Il est recommandé de consulter le détaillant ou un technicien spécialisé pour obtenir de l'aide.

### Lors de l'utilisation de la télécommande filaire

- 1 Pour activer la télécommande filaire, réglez [STR CONTROL] dans [SET STEERING] à [PRESET] (page 11).

# Installation

## Retrait du tour de protection et du support

Avant d'installer l'appareil, retirez le tour de protection ③ et le support ① de l'appareil.

- 1 Pincez les deux bords du tour de protection ③, puis sortez-le.

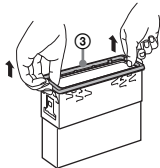

- 2 Insérez les clés de déblocage ② en même temps jusqu'au dé clic. Tirez le support ① vers le bas, puis tirez sur l'appareil vers le haut pour les séparer.

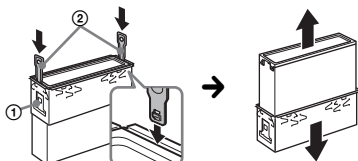

Tourner le crochet vers l'intérieur.

### Remarque

Avant d'installer cet appareil, retirez la vis et le boîtier à l'arrière de l'appareil. N'utilisez pas les pièces retirées précédemment lors de l'installation de l'appareil.

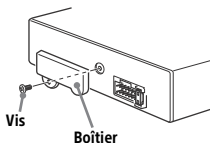

## Installation de l'appareil dans le tableau de bord

- Avant l'installation, assurez-vous que les loquets des deux côtés du support ① sont bien pliés de 2 mm (3/32 po) vers l'intérieur.
- Pour les véhicules japonais, consultez « Installation de l'appareil dans un véhicule japonais » (page 25).

- 1 Positionnez le support ① à l'intérieur du tableau de bord, puis pliez les griffes vers l'extérieur pour assurer une prise correcte.

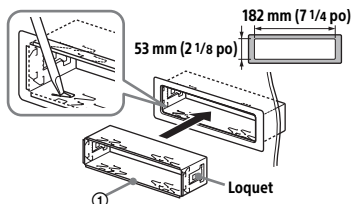

- 2 Insérez l'appareil dans le support ①, puis fixez le tour de protection ③.

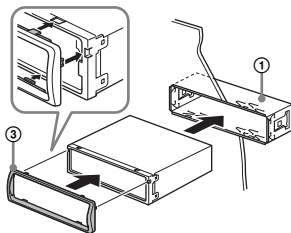

### Remarques

- Si les loquets sont droits ou pliés vers l'extérieur, l'appareil ne peut pas être fixé solidement et peut se détacher.
- Assurez-vous que les 4 loquets situés sur le tour de protection ③ sont correctement engagés dans les fentes de l'appareil.

## Installation de l'appareil dans un véhicule japonais

Cet appareil ne peut pas être installé dans certaines voitures japonaises. Dans ce cas, consultez votre détaillant Sony.

### TOYOTA

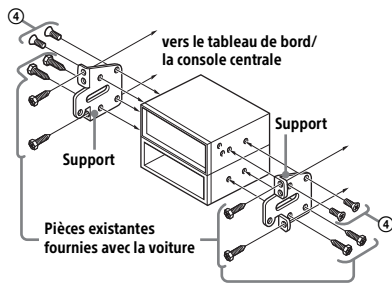

### NISSAN

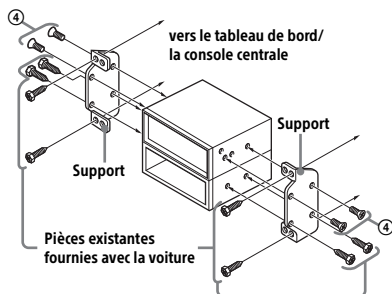

### Remarque

Pour éviter tout problème de fonctionnement, utilisez uniquement les vis fournies ④ pour l'installation.

## Retrait et fixation de la façade

Pour plus de détails, reportez-vous à la section « Retrait de la façade » (page 6).

## Réinitialisation de l'appareil

Pour plus de détails, reportez-vous à la section « Réinitialisation de l'appareil » (page 6).

## Remplacement du fusible

Lorsque vous remplacez le fusible, veillez à utiliser un fusible dont l'intensité, en ampères, correspond à la valeur indiquée sur le fusible original. Si le fusible grille, vérifiez le raccordement de l'alimentation et remplacez le fusible. Si le fusible neuf grille également, il est possible que l'appareil soit défectueux. Dans ce cas, consultez votre détaillant Sony le plus proche.

Fusible (10 A)

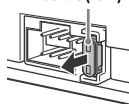

Para mayor seguridad, asegúrese de instalar esta unidad en el panel del auto ya que la parte trasera de la unidad se calienta durante el uso.

Para obtener más información, consulte "Conexión/Instalación" (página 21).

La placa de características que indica el voltaje de funcionamiento, etc., está situada en la parte inferior del chasis.

## PRECAUCIÓN

El uso de instrumentos ópticos con este producto aumenta el riesgo de sufrir daños oculares.



**ADVERTENCIA: no ingiera las baterías, riesgo de quemaduras químicas.**

El control remoto contiene baterías del tipo botón/moneda. Si la batería del tipo botón/moneda se ingiere, podría causar quemaduras internas severas en apenas 2 horas, y podría causar la muerte.

Mantenga las baterías nuevas y usadas fuera del alcance de los niños. Si el compartimento de la batería no cierra correctamente, deje de utilizar el producto y manténgalo fuera del alcance de los niños.

Si considera que las baterías podrían haber sido ingeridas o colocadas dentro de cualquier parte del cuerpo, busque atención médica de inmediato.

## Nota sobre la pila de litio

No exponga la pila a fuentes de calor excesivo como luz solar directa, fuego o similar.

## Advertencia: si el encendido del automóvil no dispone de una posición ACC

Asegúrese de ajustar la función AUTO OFF (página 11). La unidad se apagará completa y automáticamente en el tiempo establecido después de apagarla, lo cual evita que se agote la batería. Si no ajusta la función AUTO OFF, mantenga presionado OFF hasta que se apague la pantalla cada vez que apague el motor.

## Exención de responsabilidad sobre los servicios prestados por otros proveedores

Los servicios prestados por otros proveedores están sujetos a cambios, anulaciones o interrupciones sin previo aviso. Sony no asume responsabilidad alguna en estas situaciones.

---

## Tabla de contenidos

Guía para las partes y los controles . . . . .	4
--	---

---

### Procedimientos iniciales

Extracción del panel frontal . . . . .	6
Reinicio de la unidad . . . . .	6
Ajuste del reloj . . . . .	7
Conexión de un dispositivo USB . . . . .	7
Conexión de otro dispositivo de audio portátil . . . . .	7

---

### Escuchar la radio

Escuchar la radio . . . . .	8
Usar el RDS (Sistema de datos de radio) . . . . .	8

---

### Reproducción

Reproducción de un disco . . . . .	9
Reproducción de un dispositivo USB . . . . .	9
Búsqueda y reproducción de pistas . . . . .	9

---

### Ajustes

Cancelación del modo DEMO . . . . .	10
Operación básica de ajustes . . . . .	10
Configuración General (GENERAL) . . . . .	11
Configuración del Sonido (SOUND) . . . . .	12
Configuración de Pantalla (DISPLAY) . . . . .	13

---

### Información complementaria

Actualizar el Firmware . . . . .	13
Precauciones . . . . .	13
Mantenimiento . . . . .	15
Especificaciones . . . . .	15
Solución de problemas . . . . .	17
Mensajes . . . . .	19

---

### Conexión/Instalación

Advertencias . . . . .	21
Lista de piezas para la instalación . . . . .	21
Conexión . . . . .	22
Instalación . . . . .	24

# Guía para las partes y los controles

## Unidad principal

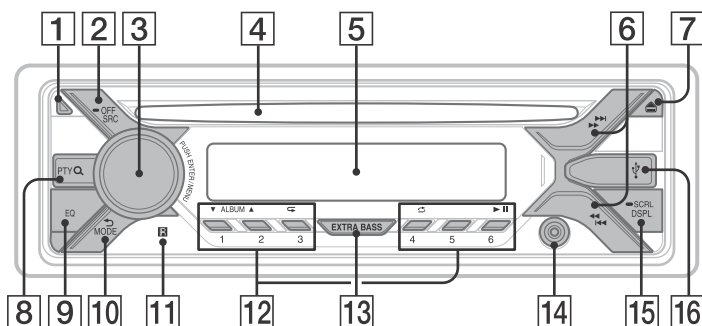

**1 Botón de desbloqueo del panel frontal**

**2 SRC (fuente)**

Para encender la unidad.  
Para cambiar la fuente.

— OFF

Manténgalo presionado durante 1 segundo para apagar la fuente y mostrar el reloj en la pantalla.  
Manténgalo presionado durante más de 2 segundos para apagar la unidad y la pantalla.

Si se apaga la unidad y la pantalla desaparece, la operación mediante el control remoto no se encuentra disponible.

**3 Selector de control**

Gírelo para ajustar el volumen.

**PUSH ENTER**

Ingrese el elemento seleccionado.

**MENU**

Para abrir el menú de configuración.

**4 Ranura del disco**

**5 Ventana de visualización**

**6** (SEEK +/-)

Para sintonizar emisoras de radio en forma automática. Manténgalo presionado para sintonizarlas en forma manual.

(anterior/siguiente)

(avance rápido/retroceso rápido)

**7** (expulsión de disco)

**8 PTY (tipo de programa)**

Seleccione PTY en RDS.

**Q (navegar) (página 10)**

Para entrar al modo de navegación durante la reproducción.

(No disponible cuando un dispositivo USB en modo Android™ está conectado).

**9 EQ (ecualizador)**

Seleccione una curva de ecualización.

**10** (volver)

Para volver a la pantalla anterior.

**MODE (página 8)**

**11 Receptor para el control remoto**

## 12 Botones numéricos (1 al 6)

Para recibir las emisoras almacenadas. Manténgalo presionado para almacenarlas en forma manual.

### ALBUM ▼/▲

Para saltarse un álbum en el dispositivo de audio. Manténgalo apretado para saltar álbumes en forma continua. (No disponible cuando un dispositivo USB en modo Android está conectado).

### ↺ (repetir)

(No disponible cuando un dispositivo USB en modo Android está conectado).

### ↻ (reproducción aleatoria)

(No disponible cuando un dispositivo USB en modo Android está conectado).

### ▶|| (reproducir/pausar)

## 13 EXTRA BASS

Refuerza los sonidos graves en sincronía con el nivel del volumen. Presione para cambiar los ajustes de EXTRA BASS: [1], [2], [OFF].

## 14 Toma de entrada AUX

## 15 DSPL (pantalla)

Cambiar los elementos en pantalla.

### ■ SCRL (desplazamiento)

Manténgalo apretado para desplazarse a un elemento de pantalla.

## 16 Puerto USB

## Control remoto RM-X211

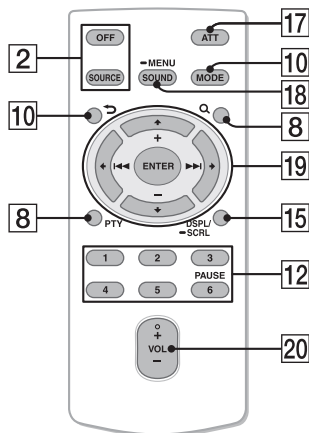

El botón VOL (volumen) + tiene un punto sensible al tacto.

## 17 ATT (atenuar)

Atenúe el sonido. Vuelva a presionar para cancelar la atenuación.

## 18 SOUND

Abra el menú SOUND directamente.

### ■ MENU

Manténgalo presionado para abrir el menú de configuración.

## 19 ◀/▶/▲/▼

Seleccione un elemento de configuración, etc.

### ENTER

Ingresa el elemento seleccionado.

### ◀◀/▶▶ (anterior/siguiente)

+/- (álbum +/-)

## 20 VOL (volumen) +/-

Retire la película de aislamiento antes del uso.

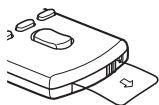

## Procedimientos iniciales

### Extracción del panel frontal

Es posible extraer el panel frontal de la unidad para evitar que la roben.

- 1 Mantenga presionado OFF ① hasta que la unidad se apague, presione el botón de desbloqueo del panel frontal ②, luego deslice el panel hacia usted para quitarlo.

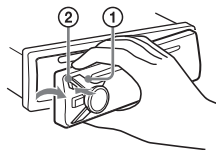

### Alarma de precaución

Si gira el interruptor de la llave de encendido hasta la posición OFF sin haber extraído el panel frontal, la alarma de precaución sonará durante unos segundos. La alarma sonará solamente si se utiliza el amplificador incorporado.

### Colocación del panel frontal

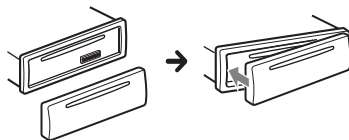

### Reinicio de la unidad

Antes de operar la unidad por primera vez, o luego de reemplazar la batería del automóvil o cambiar las conexiones, debe reiniciar la unidad.

- 1 Presione DSPL y ↶ (volver)/MODE durante más de 2 segundos.

#### Nota

Al reiniciar la unidad, borrará los ajustes del reloj y algunos contenidos almacenados.

## Ajuste del reloj

- 1 Presione MENU, gire el selector de control para seleccionar [GENERAL] y, a continuación, presiónelo.
- 2 Gire el selector de control para seleccionar [SET CLOCK-ADJ] y, a continuación, presiónelo.  
La indicación de la hora parpadea.
- 3 Gire el selector de control para ajustar la hora y los minutos.  
Para mover la indicación digital, presione SEEK +/-.
- 4 Una vez ajustados los minutos, presione MENU.  
El ajuste se completa y el reloj se pone en funcionamiento.

### Para visualizar el reloj

Presione DSPL.

## Conexión de un dispositivo USB

- 1 Baje el volumen de la unidad.
- 2 Conecte el dispositivo USB a la unidad.

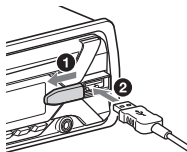

## Conexión de otro dispositivo de audio portátil

- 1 Apague el dispositivo de audio portátil.
- 2 Baje el volumen de la unidad.
- 3 Conecte el dispositivo de audio portátil a la toma de entrada AUX (minitoma estéreo) en la unidad con un cable de conexión (no suministrado)\*.

\* Asegúrese de utilizar un tapón de respiradero.

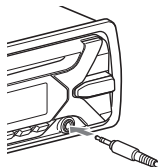

- 4 Presione SRC para seleccionar [AUX].

### Coincidencia del nivel de volumen del dispositivo conectado con otras fuentes

Comience la reproducción del dispositivo de audio portátil en un nivel moderado y configure su nivel habitual de volumen en la unidad.

Presione MENU, luego seleccione [SOUND] → [SET AUX VOL] (página 12).

## Escuchar la radio

### Escuchar la radio

Para escuchar una estación de radio, presione SRC para seleccionar [TUNER].

### Almacenamiento automático (BTM)

- 1 Presione MODE para cambiar la banda de radio (FM1, FM2, FM3, AM1 o AM2).
- 2 Presione MENU, gire el selector de control para seleccionar [GENERAL] y, a continuación, presiónelo.
- 3 Gire el selector de control para seleccionar [SET BTM] y, a continuación, presiónelo.  
La unidad almacena las emisoras en el orden de frecuencia en los botones numéricos.

### Sintonización

- 1 Presione MODE para cambiar la banda de radio (FM1, FM2, FM3, AM1 o AM2).
- 2 Realice la sintonización.  
Para realizar la sintonización manual Mantenga presionado SEEK +/- para ubicar la frecuencia aproximada y, a continuación, presiónelo repetidas veces para ajustar la frecuencia deseada con mayor precisión.  
Para realizar la sintonización automática Presione SEEK +/-.  
La búsqueda se detiene cuando la unidad recibe una emisora.

### Almacenamiento manual

- 1 Mientras recibe la emisora que desea almacenar, mantenga presionado un botón numérico (de 1 a 6) hasta que aparezca [MEM].

### Recepción de las emisoras almacenadas

- 1 Seleccione la banda y, a continuación, presione un botón numérico (de 1 a 6).

### Usar el RDS (Sistema de datos de radio)

#### Selección de tipos de programa (PTY)

- 1 Presione PTY durante la recepción FM.
- 2 Gire el selector de control hasta que aparezca el tipo de programa deseado y, a continuación, presiónelo.  
La unidad comienza a buscar una estación que emita el tipo de programa seleccionado.

#### Tipos de programas

**NEWS** (Noticias), **INFORM** (Información), **SPORTS** (Deportes), **TALK** (Debate), **ROCK** (Rock), **CLS ROCK** (Rock clásico), **ADLT HIT** (Música para adultos), **SOFT RCK** (Rock suave), **TOP 40** (Los 40 mejores), **COUNTRY** (Música Country), **OLDIES** (Música de décadas pasadas), **SOFT** (Lentos), **NOSTALGA** (Nostalgia), **JAZZ** (Jazz), **CLASSICL** (Clásica), **R & B** (Ritmo y Blues), **SOFT R&B** (Ritmo suave y Blues), **LANGUAGE** (Idioma extranjero), **REL MUSC** (Música religiosa), **REL TALK** (Programa religioso), **PERSNLTY** (Personalidad), **PUBLIC** (Público), **COLLEGE** (Univ.), **HABL ESP** (Hablar español), **MUSC ESP** (Música en español), **HIP HOP** (Hip hop), **WEATHER** (Clima)

### Ajuste de la hora del reloj (CT)

Los datos CT de la transmisión RDS ajustan el reloj.

- 1 Establezca [SET CT-ON] en [GENERAL] (página 11).

## Reproducción

### Reproducción de un disco

- 1 Inserte el disco (etiqueta hacia arriba).

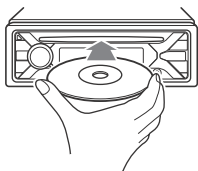

La reproducción se inicia automáticamente.

### Reproducción de un dispositivo USB

Se pueden utilizar dispositivos de tipo USB\* compatibles con el estándar USB, de tipo AOA (Android Open Accessory) 2.0, MSC (Clase de Almacenamiento Masivo) y MTP (Protocolo de Transferencia Multimedia). Según el dispositivo USB, se podrá seleccionar el modo Android o el modo MSC/MTP en la unidad.

Algunos reproductores de medios digitales o smartphones con Android podrían requerir configuración en modo MTP.

\* por ejemplo, una unidad flash USB, un reproductor de medios digitales, un smartphone con Android

#### Notas

- Para obtener más información acerca de la compatibilidad del dispositivo USB, visite el sitio web de soporte técnico que figura en la cubierta posterior.
- Los smartphones que tengan instalado el sistema operativo Android 4.1 o superior son compatibles con Android Open Accessory 2.0 (AOA 2.0). Sin embargo, es posible que algunos smartphones no sean totalmente compatibles con AOA 2.0, aunque tengan instalado Android OS 4.1 o superior.

Para obtener más información acerca de la compatibilidad del smartphone con Android, visite el sitio web de soporte técnico que figura en la contratapa.

- No es posible reproducir los archivos que se indican a continuación.
  - MP3/WMA/FLAC:
    - archivos protegidos por derechos de autor
    - archivos DRM (Gestión de derechos digitales)
    - archivos de audio de canales múltiples
  - MP3/WMA:
    - archivos con formato de compresión sin pérdida

Antes de establecer una conexión, seleccione el modo USB (modo Android o modo MSC/MTP) en función del dispositivo USB (página 11).

- 1 Conecte el dispositivo USB a al puerto USB (página 7).

Se inicia la reproducción.

Si ya está conectado un dispositivo, para iniciar la reproducción presione SRC para seleccionar [USB].

- 2 Ajuste el volumen de esta unidad.

#### Para detener la reproducción

Mantenga presionado OFF por 1 segundo.



#### Para extraer el dispositivo

Detenga la reproducción y extraiga el dispositivo.

### Búsqueda y reproducción de pistas

#### Reproducción repetida y aleatoria

No disponible cuando se conecta un dispositivo USB en modo Android.

- 1 Durante la reproducción, presione  (repetir) o  (aleatorio) repetidamente para seleccionar el modo de reproducción deseado.

La reproducción en el modo de reproducción seleccionado puede tardar en comenzar.

Los modos de reproducción disponibles varían en función de la fuente de sonido seleccionada.

## Búsqueda de una pista por nombre (Quick-BrowZer™)

No disponible cuando se conecta un dispositivo USB en modo Android.

- 1 Durante la reproducción de los dispositivos de CD o USB, presione **Q** (navegar)\* para que aparezca la lista de categorías de búsqueda.

Cuando aparece la lista de pistas, presione **↶** (volver) repetidamente hasta que aparezca la categoría de búsqueda deseada.

\* Durante la reproducción USB, presione **Q** (navegar) durante más de 2 segundos para volver directamente al inicio de la lista de categorías.

- 2 Gire el selector de control para seleccionar la categoría de búsqueda deseada y, a continuación, presiónelo para confirmarla.
- 3 Repita el paso 2 para buscar la pista deseada.  
Se inicia la reproducción.

**Para salir del modo Quick-BrowZer**  
Presione **Q** (navegar).

## Buscar saltando elementos (Modo saltar)

No disponible cuando se conecta un dispositivo USB en modo Android.

- 1 Presione **Q** (navegar).
- 2 Presione **SEEK +**.
- 3 Gire el selector de control para seleccionar el elemento.  
Se realizan omisiones en pasos del 10 % de la cantidad total de elementos presentes en la lista.
- 4 Presione **ENTER** para volver al modo Quick-BrowZer.  
Aparecerá el elemento seleccionado.
- 5 Gire el selector de control para seleccionar el elemento deseado y, a continuación, presiónelo.  
Se inicia la reproducción.

## Ajustes

### Cancelación del modo DEMO

Puede cancelar la pantalla de muestra que aparece cuando la fuente está apagada y se muestra el reloj.

- 1 Presione **MENU**, gire el selector de control para seleccionar **[GENERAL]** y, a continuación, presiónelo.
- 2 Gire el selector de control para seleccionar **[SET DEMO]** y, a continuación, presiónelo.
- 3 Gire el selector de control para seleccionar **[SET DEMO-OFF]** y, a continuación, presiónelo.  
El ajuste finalizó.
- 4 Presione **↶** (volver) dos veces.  
La pantalla vuelve al modo de recepción/reproducción normal.

### Operación básica de ajustes

Puede seleccionar elementos de las siguientes categorías de configuración: Configuración general (GENERAL), Configuración de sonido (SOUND), Configuración de pantalla (DISPLAY)

- 1 Presione **MENU**.
- 2 Gire el selector de control para seleccionar la categoría de configuración y, a continuación, presiónela.  
Los elementos que pueden establecerse difieren según la fuente y los ajustes.
- 3 Gire el selector de control para seleccionar las opciones y, a continuación, presiónelas.

**Para regresar a la pantalla anterior**  
Presione **↶** (volver).

---

## Configuración General (GENERAL)

---

### DEMO (demostración)

Activa la demostración: [ON], [OFF].

---

### CLOCK-ADJ (ajuste del reloj) (página 7)

---

### CAUT ALM (alarma de precaución)

Activa la alarma de precaución: [ON], [OFF] (página 6).  
(Disponible solamente mientras la fuente esté apagada y se muestre el reloj).

---

### BEEP

Activa el sonido de los pitidos: [ON], [OFF].

---

### AUTO OFF

Se apaga automáticamente luego un período establecido cuando la unidad está apagada: [ON] (30 minutos), [OFF].

---

### STEERING

Registros/reinicios de la configuración del control remoto del volante.

(Disponible cuando se conecta con el cable de conexión (no suministrado)).

(Disponible solamente mientras la fuente esté apagada y se muestre el reloj).

#### STR CONTROL (control del volante)

Selecciona el modo de entrada del control remoto conectado. Para evitar un mal funcionamiento, asegúrese de que el modo de entrada coincida con el control remoto conectado antes de usarlo.

#### CUSTOM

Modo de entrada para el control remoto del volante

#### PRESET

Modo de entrada para el control remoto conectado con excepción del control remoto del volante (seleccionado de forma automática al realizar [RESET CUSTOM]).

---

### EDIT CUSTOM

Registra las funciones (SOURCE, ATT, VOL +/-, SEEK +/-) para el control remoto del volante:

- 1 Gire el selector de control para seleccionar la función que quiere asignar al control remoto del volante, luego presiónela.
- 2 Mientras [REGISTER] está parpadeando, mantenga presionado el botón en el control remoto del volante al que quiera asignar esta función. Cuando el registro está completo, se muestra [REGISTERED].
- 3 Para registrar otras funciones, repita los pasos 1 y 2.

(Solo estará disponible cuando [STR CONTROL] está configurado en [CUSTOM]).

### RESET CUSTOM

Reinicia la configuración del control remoto del volante: [YES] [NO].

(Solo estará disponible cuando [STR CONTROL] está configurado en [CUSTOM]).

---

### Notas

- Cuando realice ajustes, sólo está disponible en la unidad el botón de operación. Por seguridad, estacione su automóvil antes de realizar este ajuste.
  - Si ocurre un error durante el registro, toda la información registrada anteriormente permanece. Reinicie el registro desde la función de donde se produjo el error.
  - Esta función puede no estar disponible en ciertos automóviles. Para detalles acerca de la compatibilidad de su automóvil, visite el sitio web de soporte técnico que figura en la cubierta posterior.
- 

### USB MODE

Cambia el modo USB: [ANDROID], [MSC/MTP].

(Solo estará disponible cuando la fuente USB está seleccionada).

---

### CT (hora del reloj)

Activa la función CT: [ON], [OFF].

---

### BTM (memoria de la mejor sintonía)

(página 8)

(Solamente estará disponible cuando la sintonización esté seleccionada).

---

---

## FIRMWARE

(Disponible solamente mientras la fuente esté apagada y se muestre el reloj).

Revisa/Actualiza la versión del firmware. Para obtener más información, visite el sitio de soporte técnico que figura en la contratapa.

**FW VERSION** (versión del firmware)

Muestra la versión actual del firmware.

**FW UPDATE** (actualización del firmware)  
Ingresa el proceso de actualización del firmware: [YES], [NO].

La actualización del firmware tardará unos minutos en finalizar. Durante la actualización, no ponga el encendido en la posición OFF, ni retire el dispositivo USB.

---

---

## Configuración del Sonido (SOUND)

Este menú de configuración también se puede abrir al presionar SOUND.

---

### EQ10 PRESET

Selecciona una curvas de equalización de las 10 disponible o entre:

[OFF], [R&B], [ROCK], [POP], [HIP-HOP], [ELECTRONICA], [JAZZ], [SOUL], [COUNTRY], [KARAOKE]\*, [CUSTOM].

El ajuste de la curva de equalizador se puede memorizar para cada fuente.

\* [KARAOKE] reduce el sonido vocal, aunque no puede ser omitido en su totalidad durante la reproducción. Además, no se admite el uso de micrófonos.

---

### EQ10 CUSTOM

Ajuste [CUSTOM] de EQ10.

Ajuste de la curva de equalización:

[BAND1] 32 Hz, [BAND2] 63 Hz, [BAND3] 125 Hz, [BAND4] 250 Hz, [BAND5] 500 Hz, [BAND6] 1 kHz, [BAND7] 2 kHz, [BAND8] 4 kHz, [BAND9] 8 kHz, [BAND10] 16 kHz.

El nivel de volumen puede ajustarse en intervalos de 1 dB entre -6 dB y +6 dB.

---

### BALANCE

Permite ajustar el balance de sonido:

[RIGHT-15] – [CENTER] – [LEFT-15].

---

---

## FADER

Permite ajustar el nivel relativo:  
[FRONT-15] – [CENTER] – [REAR-15].

---

### S.WOOFER (altavoz potenciador de graves)

**SW LEVEL** (nivel del subwoofer)

Ajusta el nivel de volumen del altavoz potenciador de graves:  
[+6 dB] – [0 dB] – [-6 dB].

([ATT] aparece en pantalla con el ajuste más bajo).

**SW PHASE** (fase de altavoz potenciador de graves)

Selecciona la fase del altavoz potenciador de graves: [NORM], [REV].

**LPF FREQ** (frecuencia de filtro de paso bajo)

Selecciona la frecuencia de corte del altavoz potenciador de graves: [80Hz], [100Hz], [120Hz].

---

### HPF FREQ (frecuencia de filtro de paso alto)

Seleccionar la frecuencia de corte de los altavoces frontales y posteriores: [OFF], [80Hz], [100Hz], [120Hz].

---

### AUX VOL (nivel de volumen AUX)

Ajusta el nivel de volumen de cada dispositivo auxiliar conectado: [+18 dB] – [0 dB] – [-8 dB].

Este ajuste elimina la necesidad de ajustar el nivel de volumen entre fuentes. (Solo estará disponible cuando AUX está seleccionado).

---

---

## Configuración de Pantalla (DISPLAY)

---

### DIMMER

Cambia el brillo de la pantalla: [ON], [OFF], [CLK].

Para activar esta función solo por un tiempo determinado, seleccione [CLK], y luego configure la hora de inicio y fin.

– Para ajustar el brillo una vez que se activa la función de atenuación:

Configure [DIMMER] a [ON] y luego ajuste el [BRIGHTNESS].

– Para ajustar el brillo una vez que se desactiva la función de atenuación:

Configure [DIMMER] a [OFF] y luego ajuste el [BRIGHTNESS].

La configuración de brillo se almacenan y aplican cuando la función de atenuación está activada o desactivada.

---

### BRIGHTNESS

Ajusta el brillo de la pantalla. El nivel de brillo se puede ajustar: [1] – [10].

---

### SND SYNC (sincronización de sonidos)

Activa la sincronía de la iluminación con el sonido: [ON], [OFF].

---

### AUTO SCR (desplazamiento automático)

Permite desplazarse por los elementos de la pantalla automáticamente: [ON], [OFF]. (No disponible cuando está seleccionado el AUX o sintonizador).

---

## Información complementaria

### Actualizar el Firmware

Para actualizar el firmware, visite el sitio de soporte técnico que figura en la contratapa y siga las instrucciones en línea.

#### Notas

- Se debe utilizar un dispositivo USB (no suministrado) para actualizar el firmware. Guarde el archivo de actualización en el dispositivo USB, y conecte el dispositivo al puerto USB, luego realice la operación de actualización.
  - La actualización del firmware tardará unos minutos en finalizar. Durante la actualización, no ponga el encendido en la posición OFF, ni retire el dispositivo USB.
- 

### Precauciones

- Deje que la unidad se enfríe antes de usarla si el automóvil ha estado estacionado bajo la luz directa del sol.
- No deje el panel frontal o los dispositivos de audio dentro del vehículo o podría causar fallas en el funcionamiento debido a las altas temperaturas bajo la luz directa del sol.
- La antena de alimentación se extiende automáticamente.

### Condensación de humedad

Si se produce condensación de humedad en el interior de la unidad, extraiga el disco y espere una hora aproximadamente hasta que se haya secado por completo la unidad. De lo contrario, la unidad no funcionará correctamente.

### Para mantener una alta calidad de sonido

No derrame ningún tipo de líquido sobre la unidad o los discos.

## Notas sobre los discos

- No exponga los discos a la luz solar directa ni a fuentes de calor como por ejemplo, conductos de aire caliente, ni los deje en el automóvil estacionado bajo la luz solar directa.
- Antes de reproducir los discos, límpielos con un paño de limpieza. Hágalo desde el centro hacia los bordes. No utilice disolventes como bencina, diluyentes ni productos de limpieza disponibles en el mercado.
- Esta unidad se diseñó para reproducir discos que cumplan con el estándar Compact disc (CD). Los DualDisc y otros discos de música codificados con tecnologías de protección de derechos de autor no cumplen el estándar Compact disc (CD), por lo que no podrán reproducirse con esta unidad.
- Discos que NO se pueden reproducir en esta unidad
  - Discos con etiquetas, autoadhesivos o cinta adhesiva o papeles adheridos. Si utiliza este tipo de discos, puede provocar una falla de funcionamiento o dañar el disco.
  - Discos con formas no estandarizadas (por ejemplo, formas de corazón, cuadrado o estrella). Si lo intenta, puede dañar la unidad.
  - Discos de 8 cm.



## Notas sobre los discos CD-R/CD-RW

- Si un disco multisesión empieza con una sesión CD-DA, se reconoce como un disco CD-DA y las otras sesiones no se reproducen.
- Discos que NO se pueden reproducir en esta unidad
  - CD-R/CD-RW de calidad de grabación deficiente.
  - CD-R/CD-RW grabados con un dispositivo de grabación no compatible.
  - CD-R/CD-RW no finalizados correctamente.

- CD-R/CD-RW que no se hayan grabado en formato CD de música o en formato MP3 que cumpla la norma ISO9660 Level 1/Level 2, Joliet/Romeo o multisesión.

## Orden de reproducción de los archivos de audio

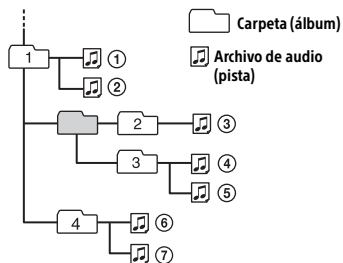

Si desea realizar alguna consulta o solucionar algún problema relativo a la unidad que no se traten en este manual, póngase en contacto con el distribuidor Sony más cercano.

## Mantenimiento

### Sustitución de la pila de litio del control remoto

Bajo condiciones normales, la batería durará aproximadamente 1 año. (La vida útil puede ser más corta, dependiendo de las condiciones de uso).

El alcance del control remoto disminuye a medida que se agota la pila.

### PRECAUCIÓN

Peligro de explosión si la batería se reemplaza incorrectamente. Reemplazarla solamente con una igual o equivalente.

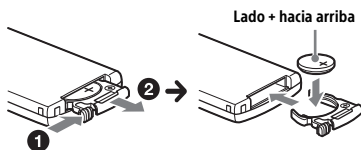

### Notas sobre la pila de litio

- Mantenga la pila de litio fuera del alcance de los niños. Si se ingiere, póngase en contacto inmediatamente con un médico.
- Limpie la batería con un paño seco para asegurar un buen contacto.
- Asegúrese de respetar la polaridad al instalarla.
- No sujete la pila con pinzas metálicas, ya que podría producirse un cortocircuito.

### Limpieza de los conectores

Es posible que la unidad no funcione correctamente si los conectores entre esta y el panel frontal están sucios. Para evitar esta situación, extraiga el panel frontal (página 6) y limpie los conectores con un hisopo de algodón. Realice esta operación con suavidad. De lo contrario, los conectores pueden dañarse.

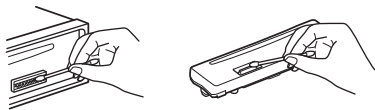

### Notas

- Por razones de seguridad, apague el motor antes de limpiar los conectores y extraiga la llave del interruptor de la llave de encendido.
- No toque nunca los conectores directamente con los dedos ni con ningún dispositivo metálico.

## Especificaciones

### Sección del sintonizador

#### FM

Rango de sintonización: 87,5 MHz – 107,9 MHz

Terminal de antena:

Conector de antena externa

Frecuencia intermedia:

FM CCIR: -1 956,5 kHz a -487,3 kHz y +500,0 kHz a +2 095,4 kHz

Sensibilidad útil: 7 dBf

Selectividad: de 75 dB a 400 kHz

Relación señal-ruido: 73 dB

Separación: de 50 dB a 1 kHz

Respuesta de frecuencia: 20 Hz – 15 000 Hz

#### AM

Rango de sintonización: 530 kHz – 1 710 kHz

Terminal de antena:

Conector de antena externa

Sensibilidad: 26  $\mu$ V

### Sección Reproductora de CD

Relación señal-ruido: 95 dB

Respuesta de frecuencia: 10 Hz – 20 000 Hz

Fluctuación y trémolo: inferior al límite medible

Número máximo de: (solamente CD-R/CD-RW)

– carpetas (álbumes): 150 (incluida la carpeta raíz)

– archivos (pistas) y carpetas: 300 (si los nombres de carpeta o archivo contienen muchos caracteres, este número puede ser inferior a 300)

– caracteres que se pueden visualizar en el nombre de una carpeta o archivo:

32 (Joliet)/64 (Romeo)

Códec correspondiente: MP3 (.mp3) y WMA (.wma)

### Sección Reproductora de USB

Interfaz: USB (velocidad máxima)

Corriente máxima: 500 mA

La cantidad máxima de pistas reconocibles:

– carpetas (álbumes): 256

– archivos (pistas) por carpeta: 256

Accesorio de protocolo abierto de Android (AOA) compatible: 2.0

Códec correspondiente:

MP3 (.mp3)

Velocidad de transferencia: 8 kbps – 320 kbps (compatible con VBR (Velocidad de transferencia variable))

Velocidad de muestreo: 16 kHz – 48 kHz

WMA (.wma)

Velocidad de transferencia: 32 kbps – 192 kbps (compatible con VBR (Velocidad de transferencia variable))

Velocidad de muestreo: 32 kHz, 44,1 kHz, 48 kHz

FLAC (.flac)

Profundidad de bits: 16 bits, 24 bits

Velocidad de muestreo: 44,1 kHz – 48 kHz

## Sección del amplificador de corriente

Salida: salidas de altavoz

Impedancia del altavoz: 4  $\Omega$  – 8  $\Omega$

Salida de potencia máxima: 55 W  $\times$  4 (a 4  $\Omega$ )

## Generales

Salidas:

Terminal de salidas de audio: (REAR, SUB)

Antena de alimentación/Terminal de control del amplificador de potencia (REM OUT)

Entradas:

Terminal de entrada del control remoto

Terminal de entrada de la antena

Toma de entrada AUX (minitoma estéreo)

Puerto USB

Requisitos de alimentación: batería de automóvil de cc 12 V (masa negativa)

Tasa de consumo actual: 10 A

Dimensiones:

Aprox. 178 mm  $\times$  50 mm  $\times$  177 mm (an/al/prf)

Dimensiones de montaje:

Aprox. 182 mm  $\times$  53 mm  $\times$  160 mm (an/al/prf)

Masa: Aprox. 1,2 kg

Contenidos del paquete:

Unidad principal (1)

Control remoto (1): RM-X211

Componentes de instalación y conexiones (1 juego)

Equipo/accesorios opcionales:

Cable para entrada del mando en el volante de dirección: RC-SRT

Es posible que su distribuidor no comercialice algunos de los accesorios que figuran en la lista anterior. Solicite información detallada.

El diseño y las especificaciones están sujetos a cambios sin previo aviso.

## Derechos de autor

Windows Media es una marca comercial registrada o una marca comercial de Microsoft Corporation en los EE. UU. y otros países.

Este producto está protegido por los derechos de propiedad intelectual de Microsoft Corporation. Queda prohibido el uso o la distribución de esta tecnología fuera de este producto si no se dispone de una licencia de Microsoft o una división autorizada de Microsoft.

Tecnología de codificación de audio MPEG Layer-3 y patentes bajo licencia de Fraunhofer IIS y Thomson.

Android es una marca comercial de Google Inc.

## libFLAC

Copyright (C) 2000-2009 Josh Coalson

Copyright (C) 2011-2013 Xiph.Org Foundation

La redistribución y el uso en formas binarias y de fuente, con o sin modificación, están permitidos siempre y cuando se cumplan las siguientes condiciones:

- Las redistribuciones de los códigos fuente deben retener la nota de copyright antes mencionada, esta lista de condiciones y el siguiente aviso.
- Las redistribuciones en forma binaria deben reproducir la noticia de copyright antes mencionada, la lista de condiciones y el siguiente aviso en el documento u otros materiales provistos con la distribución.

- Ni el nombre de Xiph.org Foundation o los nombres de sus contribuidores deben utilizarse para promocionar o publicitar los productos derivados de este software sin la autorización previa por escrito.

ESTE SOFTWARE ES PROVISTO POR LOS DUEÑOS Y CONTRIBUIDORES DEL COPYRIGHT "COMO ES" Y CUALQUIER GARANTÍA EXPRESA O IMPLÍCITA, QUE INCLUYE PERO NO SE LIMITA, A LAS GARANTÍAS IMPLÍCITAS DE MERCANTIBILIDAD O APTITUD PARA UN PROPÓSITO PARTICULAR ESTÁN DENEGADAS. BAJO NINGÚN PUNTO DE VISTA DEBERÁN LOS CONTRIBUIDORES SER RESPONSABLES POR CUALQUIER DAÑO DIRECTO, INDIRECTO, ESPECIAL, EJEMPLAR O COMO CONSECUENCIA (LO QUE INCLUYE PERO NO SE LIMITA A LA ADQUISICIÓN DE BIENES SUSTITUTOS O SERVICIOS; PÉRDIDA DE USO, INFORMACIÓN O GANANCIAS; O INTERRUPCIÓN COMERCIAL) SIN IMPORTAR CUAL SEA LA CAUSA Y EN CUALQUIER TEORÍA DE RESPONSABILIDAD, YA SEA POR CONTRATO, RESPONSABILIDAD ESTRICTA O RESPONSABILIDAD EXTRA CONTRACTUAL (LO QUE INCLUYE NEGLIGENCIA U OTROS) QUE SURJA DE CUALQUIER MANERA DEL USO DE ESTE SOFTWARE, AÚN SI HA SIDO ADVERTIDO DE LA POSIBILIDAD DE TAL DAÑO.

---

## Solución de problemas

La siguiente lista de comprobación le ayudará a solucionar los problemas que puedan producirse con la unidad.

Antes de consultarla, revise los procedimientos de conexión y de funcionamiento.

Para más detalles sobre el uso del fusible y sobre cómo quitar la unidad del tablero, ver "Conexión/Instalación" (página 21).

Si el problema no se resuelve, visite el sitio web de soporte técnico que figura en la cubierta posterior.

---

### Generales

---

#### **La unidad no recibe alimentación.**

- Si la unidad está apagada y la pantalla desaparece, no se puede operar con el control remoto.
  - Encienda la unidad.

---

#### **No hay sonido o el sonido es muy bajo.**

- La posición del control de equilibrio [FADER] no está ajustada para un sistema de 2 altavoces.
- El volumen de la unidad o dispositivo conectado es muy bajo.
  - Aumente el volumen de la unidad o del dispositivo conectado.

---

#### **No se escuchan pitidos.**

- Se encuentra conectado un amplificador de potencia opcional y no está usando el amplificador integrado.

---

#### **El contenido de la memoria se borró.**

- Se desconectó la batería o el cable de fuente de alimentación, o no están conectados correctamente.

---

#### **Las emisoras almacenadas y la hora correcta se borrarán.**

#### **El fusible se fundió.**

#### **Se escucha un ruido cuando se cambia la posición de la llave de encendido.**

- Los cables no se conectaron de forma correcta al conector de alimentación auxiliar del automóvil.

---

**Durante la reproducción o la recepción, el modo demostración se inicia.**

- Si no se realiza ninguna operación durante 5 minutos y la opción [DEMO-ON] está ajustada, se iniciará el modo de demostración.
  - Ajuste [DEMO-OFF] (página 11).

---

**Las indicaciones desaparecen del visualizador o no aparecen en él.**

- El atenuador está ajustado en [DIM-ON] (página 13).
- La pantalla se apaga si mantiene presionado OFF.
  - Presione OFF en la unidad hasta que se ilumine la pantalla.
- Los conectores están sucios (página 15).

---

**La pantalla/iluminación parpadeará.**

- La fuente de alimentación no es suficiente.
  - Revise si la batería del coche le suministra la energía necesaria a la unidad. (El requerimiento de potencia es de 12 V cc).

---

**Los botones de operación no funcionan. El disco no sale expulsado.**

- Presione DSPL y  (volver)/MODE por más de 2 segundos para reiniciar la unidad.

Los contenidos almacenados en la memoria son eliminados.  
Por su seguridad, no realice la restauración de la unidad mientras maneja.

---

**Recepción de radio****No es posible recibir emisoras. El sonido está obstaculizado por los ruidos.**

- La conexión no es correcta.
  - Si su automóvil cuenta con una antena de radio incluida en el vidrio lateral o posterior, conecte un cable REM OUT (con rayas azules y blancas) o un cable de fuente de alimentación accesorio (rojo) al cable de fuente de alimentación del amplificador de señal de la antena del automóvil.
  - Compruebe la conexión de la antena del automóvil.
  - Si la antena automática no se extiende, compruebe la conexión del cable de control de la antena motorizada.

---

**No es posible utilizar la sintonización programada.**

- La señal de emisión es demasiado débil.

---

**RDS****PTY muestra [- - - - -].**

- La emisora actual no es una emisora RDS.
- No se recibieron datos RDS.
- La emisora no especifica el tipo de programa.

---

**Reproducción de CD****No se inicia la reproducción.**

- Disco defectuoso o sucio.
- Los discos CD-R/CD-RW no son para audio (página 14).

---

**No se pueden reproducir archivos MP3/WMA.**

- El disco es incompatible con el formato y la versión de MP3/WMA. Para más información acerca de los formatos y discos aptos para reproducir, visite el sitio de asistencia en la contratapa.

---

### Los archivos MP3/WMA demoran más en reproducirse que los otros.

- El inicio de la reproducción de los siguientes discos tarda algo más de tiempo.
  - Disco grabado con una estructura de árbol complicada.
  - Disco grabado en Multi Session.
  - Disco al que es posible añadir datos.

---

### Se producen saltos de sonido.

- Disco defectuoso o sucio.

## Reproducción en dispositivo USB

---

### No es posible reproducir elementos a través de un concentrador USB.

- Esta unidad no puede reconocer dispositivos USB a través de un concentrador USB.

---

### El dispositivo USB tarda en reproducirse.

- El dispositivo USB contiene archivos con una estructura de árbol compleja.

---

### El sonido es discontinuo.

- El sonido puede ser intermitente si la velocidad de transferencia es elevada.
- En algunos casos es posible que los archivos DRM (Gestión de derechos digitales) no se reproduzcan.

---

### Un archivo de audio no puede reproducirse.

- Los dispositivos USB formateados con sistemas de archivos distintos a FAT16 o FAT32 no son soportados.\*

\* Esta unidad soporta FAT16 y FAT32, pero algunos dispositivos USB pueden no soportar todos estos FAT. Para detalles, refiérase a la instrucción de operación de cada dispositivo USB o contacte al fabricante.

---

### Las operaciones para saltar un álbum, saltar artículos (Modo saltar) y buscar una pista por su nombre (Quick-BrowZer) no se pueden realizar.

- Estas operaciones no se pueden realizar al conectar un dispositivo USB en modo Android.
  - Establecer [USB MODE] a [MSC/MTP] (página 11).
- El modo USB del dispositivo no está configurado en el modo apropiado.
  - Asegúrese de que el modo USB del dispositivo esté configurado en modo MSC/MTP.

---

### El sonido no se emitirá durante la reproducción en modo Android.

- Mientras la unidad está en modo Android, el sonido se emite solo desde el smartphone con Android.
  - Verifique el estado de la aplicación de reproducción de audio en el smartphone con Android.
  - La reproducción podría no realizarse correctamente, dependiendo del smartphone con Android.

---

## Mensajes

El siguiente mensaje puede aparecer o parpadear durante la operación.

---

**CD ERROR:** No puede reproducirse el disco. El disco será expulsado automáticamente.

- Limpie o inserte el disco correctamente, o asegúrese de que el disco no esté en blanco o defectuoso.

---

**CD NO MUSIC:** No hay ningún archivo apto para reproducir. El disco será expulsado automáticamente.

- Inserte un disco que contenga archivos aptos para reproducir (página 15).

---

**CD PUSH EJT:** No puede expulsarse el disco correctamente.

- Presione  (expulsar).

---

**HUB NO SUPRT:** Los concentradores USB no son compatibles.

---

**INVALID**

- Puede que la operación seleccionada no sea válida.

---

**NOT SUPPORT - ANDROID MODE**

- Un dispositivo USB que no admite AOA (Android Open Accessory) 2.0 estará conectado a la unidad mientras [USB MODE] se encuentre configurado en [ANDROID].
  - Establecer [USB MODE] a [MSC/MTP] (página 11).

---

**OVERLOAD:** El dispositivo USB se encuentra sobrecargado.

- Desconecte el dispositivo USB, luego presione SRC para seleccionar otra fuente.
- El dispositivo USB tiene una falla, o se ha conectado un dispositivo incompatible.

---

**READ:** Leyendo información.

- Espere hasta que finalice la lectura y se inicie la reproducción automáticamente. Esto puede demorar un poco según la estructura de la información.

---

**USB ERROR:** No puede reproducirse el dispositivo USB.

- Conecte el dispositivo USB nuevamente.

---

**USB NO DEV:** No reconoce un dispositivo USB o no está conectado.

- Asegúrese de que el dispositivo USB o el cable USB esté conectado de forma segura.

---

**USB NO MUSIC:** No existe un archivo reproducible.

- Conecte un dispositivo USB que contenga archivos reproducibles (página 15).

---

**USB NO SUPRT:** El dispositivo USB no es compatible.

- Para obtener más información acerca de la compatibilidad del dispositivo USB, visite el sitio web de soporte técnico que figura en la cubierta posterior.

---

**LLLL o ׀׀׀׀:** Ha llegado al comienzo o al final del disco.

---

**\_ (guion bajo):** el carácter no puede visualizarse.

---

**Para funcionamiento con control remoto de mando:**

---

**ERROR:** Ocurrió un error durante el registro de la función.

- Realice el registro nuevamente desde la función donde ocurrió el error (página 11).

---

**TIMEOUT:** Falló el registro de la función debido a que se agotó el tiempo de espera.

- Intente completar el registro mientras [REGISTER] parpadea (alrededor de 6 segundos) (página 11).

Si estas soluciones no ayudan a solucionar el problema, póngase en contacto con el distribuidor Sony más cercano.

Si entrega la unidad para su reparación a causa de problemas en la reproducción de CD, lleve el disco que se utilizó cuando se produjo el problema.

## Conexión/Instalación

### Advertencias

- Conecte todos los cables hacia un punto a tierra en común.
- No deje que los cables queden atrapados debajo de un tornillo o que se enganchen en piezas móviles.
- Antes de hacer conexiones, apague el auto para evitar cortocircuitos.
- Conecte los cables **amarillo** y **rojo** del sistema de alimentación únicamente después de que todos los demás cables hayan sido conectados.
- Asegúrese de aislar cualquier cable suelto sin conexión con cinta aislante para mayor seguridad.

### Precauciones

- Elija la ubicación de la instalación con cuidado para que la unidad no interfiera con las operaciones de conducción normales.
- Evite instalar la unidad en áreas expuestas a polvo, tierra, vibración excesiva o alta temperatura, como luz solar directa o cerca de calefactores.
- Utilice solamente el hardware de montaje suministrado para obtener una instalación segura.

#### Observe el cable del sistema de alimentación (amarillo)

Cuando conecte esta unidad junto con otros componentes estéreo, la capacidad nominal de la corriente del circuito del auto al cual la unidad se encuentra conectada debe ser mayor que la suma de la capacidad nominal del fusible de cada componente.

#### Montar el ajuste del ángulo

Ajustar el ángulo de montaje a menos de 45°.

## Lista de piezas para la instalación

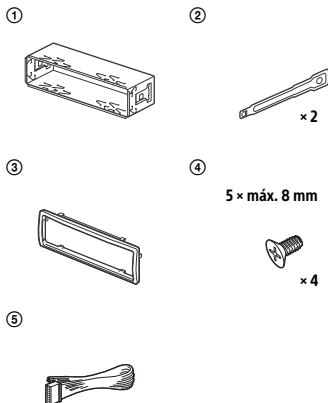

- Esta lista de piezas no incluye todo el contenido del paquete.
- El soporte ① y el marco de protección ③ se unen a la unidad antes del envío. Antes de montar la unidad, utilice las claves de liberación ② para quitar el soporte ① de la unidad. Para obtener más información, consulte "Quitar el marco de protección y el soporte" (página 24).
- Conserve las claves de liberación ② para un uso futuro ya que son también necesarias si quita la unidad de su auto.

# Conexión

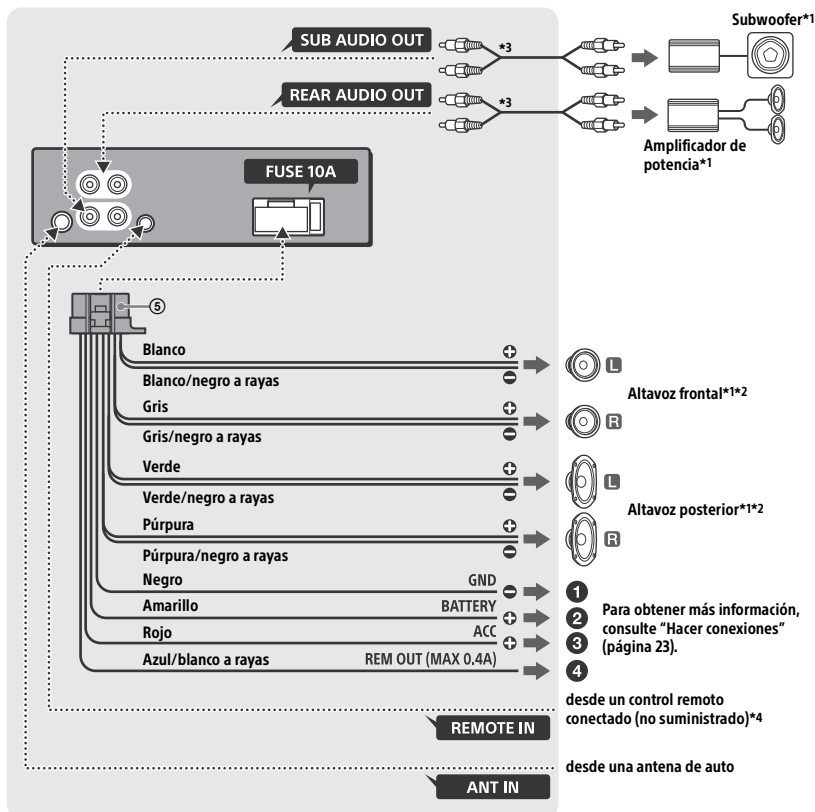

\*1 No suministrado

\*2 Impedancia del altavoz:  $4 \Omega - 8 \Omega \times 4$

\*3 Cable con clavija RCA (no suministrado)

\*4 Dependiendo del tipo de automóvil, utilice un adaptador para un control remoto conectado (no suministrado). Para más información sobre el uso del control remoto conectado, consulte "Uso del control remoto conectado" (página 23).

## Hacer conexiones

### 1 Para un punto de puesta a tierra

Primero conecte el conector a tierra, luego conecte los cables amarillo y rojo del sistema de alimentación.

### 2 A la terminal de potencia +12 V que se encuentra energizada en todo momento

Asegúrese de conectar primero el cable a tierra negro a un punto de puesta a tierra.

### 3 A la terminal de potencia +12 V que se encuentra energizada cuando el interruptor de encendido se encuentra fijo en la posición accesorio

Si no existe la posición accesorio, conecte la terminal de potencia +12 V (batería) la cual se encuentra energizada en todo momento.

Asegúrese de conectar primero el cable a tierra negro a un punto de puesta a tierra.

### 4 Al cable de control de la antena motorizada o al cable de la fuente de alimentación del amplificador

No es necesario conectar este cable si no hay antena motorizada o al amplificador de la antena, o con una antena telescópica operada manualmente.

#### Para AMP REMOTE IN de un amplificador de potencia opcional

Esta conexión se usa solamente para amplificadores y para una antena motorizada. Conectar cualquier otro sistema puede dañar la unidad.

## Conexión fácil de subwoofer

Puede utilizar un subwoofer sin un amplificador de potencia cuando está conectado al cable del altavoz posterior.

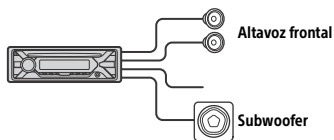

### Nota

Utilice un altavoz potenciador de graves con una impedancia de 4  $\Omega$  a 8  $\Omega$  que cuente con las capacidades adecuadas para el manejo de la alimentación para evitar daños.

## Conexión para sostener la memoria

Cuando el cable de la fuente de alimentación amarillo está conectado, la alimentación siempre abastecerá al circuito de la memoria incluso cuando el interruptor de encendido se encuentre apagado.

## Conexión del altavoz

- Antes de conectar los altavoces, apague la unidad.
- Utilice altavoces con una impedancia de 4  $\Omega$  a 8  $\Omega$  que cuenten con las capacidades adecuadas para el manejo de la alimentación para evitar daños.

## Uso del control remoto conectado

### Cuando use el control remoto del volante

El cable de conexión RC-SR1 (no suministrado) debe estar instalado antes de poder ser usado.

#### 1 Para habilitar el control remoto del volante, seleccione [SET STEERING] → [EDIT CUSTOM] para realizar el registro (página 11).

Una vez finalizado el registro, el control remoto del volante estará disponible.

### Notas sobre la instalación del cable de conexión RC-SR1 (no suministrado)

- Refiérase a los sitios de soporte técnico que figuran en la cubierta posterior para obtener detalles, luego conecte adecuadamente cada cable con los cables correspondientes. Una conexión incorrecta puede dañar la unidad.
- Según el tipo de vehículo, asegúrese de aislar los cables que no se utilizan con cinta aislante para mayor seguridad.
- No conecte este cable cuando no se utiliza el control remoto del volante.
- Se recomienda consultar con el vendedor o un técnico experimentado para obtener ayuda.

### Cuando se usa el control remoto conectado

#### 1 Para habilitar el control remoto conectado, ajuste [STR CONTROL] en [SET STEERING] en [PRESET] (página 11).

# Instalación

## Quitar el marco de protección y el soporte

Antes de instalar la unidad, quite el marco de protección ③ y el soporte ① de la unidad.

- 1 Apriete ambos ejes del marco de protección ③, luego retírelo.

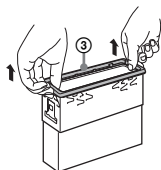

- 2 Inserte ambas llaves ② hasta que hagan clic y empuje el soporte ①, luego retire la unidad para separar.

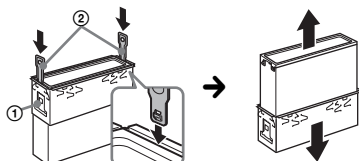

Coloque el gancho hacia adentro.

### Nota

Antes de instalar esta unidad, extraiga el tornillo y el compartimento que se encuentran en la parte posterior de la unidad. No utilice las piezas anteriores que extrajo al instalar la unidad.

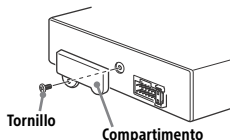

## Montar la unidad en el panel

- Antes de efectuar la instalación, asegúrese de que los pestillos en ambos lados del soporte ① estén doblados hacia adentro 2 mm.
- Para los automóviles japoneses, consulte "Montar la unidad en un auto japonés" (página 25).

- 1 Coloque el soporte ① dentro del panel, luego doble las pinzas hacia afuera hasta que queden bien ajustadas.

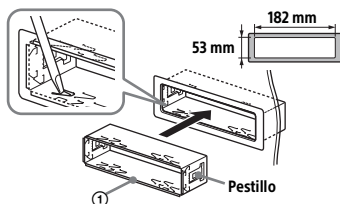

- 2 Monte la unidad dentro del soporte ①, luego una el marco de protección ③.

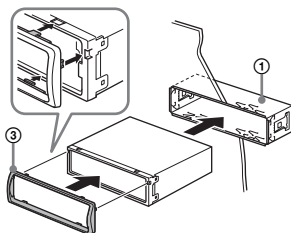

### Notas

- Si los pestillos están derechos o doblados hacia afuera, la unidad no se instalará de manera segura y se puede salir.
- Asegúrese de que los 4 pestillos en el marco de protección ③ se encuentren sujetos correctamente a las ranuras de la unidad.

## Montar la unidad en un auto japonés

Tal vez no pueda instalar esta unidad en algunas marcas de autos japoneses. En dicho caso, consulte con su distribuidor Sony.

### TOYOTA

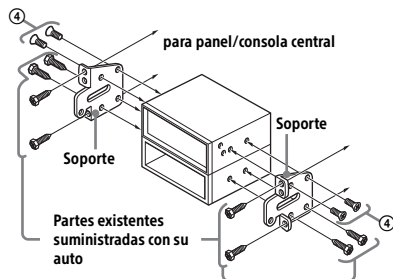

### NISSAN

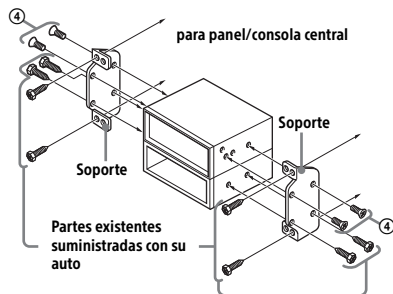

### Nota

Para evitar el mal funcionamiento, instale la unidad solamente con los tornillos suministrados (4).

## Desenganchar y enganchar el panel frontal

Para obtener más información, consulte "Extracción del panel frontal" (página 6).

## Reinicio de la unidad

Para obtener más información, consulte "Reinicio de la unidad" (página 6).

## Reemplazo del fusible

Cuando reemplace el fusible, asegúrese de utilizar uno que coincida con la capacidad nominal del fusible original. Si el fusible se quema, verifique la conexión eléctrica y reemplace el fusible. Si el fusible se quema nuevamente después de reemplazarlo, puede haber un mal funcionamiento interno. En dicho caso, consulte con su distribuidor Sony más cercano.

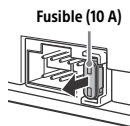





### Support site

If you have any questions or for the latest support information on this product, please visit the web site below:

### Site d'assistance

Si vous avez des questions ou si vous souhaitez consulter les toutes dernières informations techniques sur ce produit, rendez-vous sur le site Web suivant :

### Sitio Web de soporte técnico en línea

Para resolver cualquier duda u obtener la información más reciente sobre el soporte técnico de este producto, visite el siguiente sitio Web:

<http://esupport.sony.com/>

**If you have any questions/problems regarding this product, try the following:**

- 1 Read Troubleshooting in these Operating Instructions.**
- 2 Please contact (U.S.A. only);**  
Call **1-800-222-7669**  
URL **<http://www.SONY.com>**

