

## LCD TV/ Televisor digital a color con pantalla de cristal líquido

Operating Instructions US

Manual de instrucciones ES

Read this manual before using the product

### Sony Customer Support

<http://esupport.sony.com/ES/LA/>

Please Do Not Return  
the Product to the Store

Lea este manual antes de usar el producto

### Centro de Asistencia de Sony

<http://esupport.sony.com/ES/LA/>

Por favor no devuelva el producto a la tienda

# BRAVIA

## Owner's Record

The model and serial numbers are located at the side and rear of the TV. Record these numbers in the spaces provided below. Refer to them whenever you call upon your Sony dealer regarding this TV.

Model Name

\_\_\_\_\_

Serial No.

\_\_\_\_\_

## CAUTION

To prevent electric shock and blade exposure, do not use this polarized AC plug with an extension cord, receptacle or other outlet unless the blades can be fully inserted.

- Operate the TV only on 110-240 V AC (USA/Canada/Mexico 120 V AC).
- Avoid operating the TV at temperatures below 41°F (5°C).

## Licensing Information

MHL, Mobile High-Definition Link and the MHL Logo are trademarks or registered trademarks of MHL Licensing, LLC.

HDMI, the HDMI logo, and High-Definition Multimedia Interface are trademarks or registered trademarks of HDMI Licensing, LLC in the United States and other countries.

Ferguson Patent Properties, LLC:

U.S. Patent No. 5,717,422

U.S. Patent No. 6,816,141

Manufactured under license from Dolby Laboratories.

Blu-ray Disc is a trademark.

"BRAVIA" and BRAVIA, BRAVIA Sync, and  are trademarks or registered marks of Sony Corporation.

"PlayStation" is a registered trademark and "PS3" is a trademark of Sony Computer Entertainment Inc.

## Cleaning

When cleaning, be sure to unplug the power cord to avoid any chance of electric shock.

- Wipe the LCD screen gently with a soft cloth.
- Stubborn stains may be removed with a cloth slightly moistened with a solution of mild soap and warm water.
- If using a chemically pretreated cloth, please follow the instruction provided on the package.
- Never use strong solvents such as a thinner, alcohol or benzene for cleaning.
- See the supplied Safety Booklet for additional information.



The 24 class has a 23.6 inch viewable image size (measured diagonally).

# Contents

## **Introducing Your New BRAVIA®**

Welcome to the World of BRAVIA® .....	4
Experiencing Stunning HD with Your BRAVIA .....	4
The Four Steps to a Stunning HD Experience .....	5
TV Feature Highlights .....	5

## **Getting Started**

Setting Up Your TV .....	7
Attaching the Table-Top Stand .....	8
Locating Inputs and Outputs .....	10
Connecting the TV .....	12
Connecting Other Equipment .....	15
When Installing the TV Against a Wall or Enclosed Area .....	16
Securing the TV .....	17
Running Initial Setup .....	20

## **Operating the TV**

Using the Remote Control .....	22
Remote Control Button Description .....	23
TV Controls and Indicators .....	26

## **Using Features**

BRAVIA Sync Control .....	27
Using PIP Feature .....	28
Favorites .....	29
Wide Mode .....	30
Wide Mode with PC .....	31
Inputs .....	31
Playing back Photo/Music/Video via USB .....	32
Photo Frame .....	33

## **Using the Menus**

Navigating through TV Menus .....	35
Using the Picture Settings .....	37
Using the Sound Settings .....	39
Using the Screen Settings .....	41
Using the Channel Settings .....	43
Using the Parental Lock Settings .....	44
Using the Setup Settings .....	47
Using the Eco Settings .....	51

## **Other Information**

PC Input Signal Reference Chart for HDMI IN .....	52
Using a Wall-Mount Bracket .....	53
Troubleshooting .....	55
Important Notices .....	60
Specifications .....	61
Index .....	63



### **Customer Support**

<http://esupport.sony.com/ES/LA/>

### **On-line Registration**

<http://esupport.sony.com/LA/perl/registration.pl>

# Welcome to the World of BRAVIA®

---

Thank you for choosing this Sony BRAVIA® high-definition television. Use the documentation listed below to get the most out of your TV.



## **Safety Booklet**

Contains precautionary measures to keep you and your TV safe. Read this information prior to setting up your TV.



## **Quick Setup Guide**

Provides TV setup information with sample connection diagrams.



## **Operating Instructions**

Provides the most detailed information to operate your TV.

## Experiencing Stunning HD with Your BRAVIA

---

The quality of the image you see on your **BRAVIA** TV is only as good as the quality of the signal it receives. To experience the stunning detail of your new **BRAVIA** TV, you need access to HD programming. Your **BRAVIA** TV can receive and display HD programming from:

- Over-the-air broadcasting via HD-quality antenna
- HD cable subscription
- HD satellite subscription
- Blu-ray Disc™ player or other HD compatible external equipment

Contact your cable, satellite or HD service provider for information on upgrading to HD programming.

# The Four Steps to a Stunning HD Experience

## Set, Source, Sound, and Setup

Along with your **BRAVIA TV set**, a complete HD system requires a **source** of HD programming, an HD **sound** system, and a proper connection **setup**. Refer to the Quick Setup Guide, enclosed separately, for connecting optional equipment.



You can enjoy crisp, clear images, smooth movement, and high-impact visuals from 1080 HD signals as shown here.

When you compare a high-definition signal to a standard analog signal, you will notice a big difference in picture quality. If black bars appear as shown here, press **WIDE** on the remote control to fill the screen.

## TV Feature Highlights

Your **BRAVIA** comes with many convenient features, such as:

- **MHL (Mobile High-Definition Link) input:** You can connect your MHL device using an MHL cable (page 14).
- **BRAVIA® Sync™:** Allows your **BRAVIA TV** to communicate with other Sony equipment supporting the **BRAVIA Sync Control** function (page 27).
- **Digital Media Accessibility:** Use the **Photo**, **Music**, and **Video** icons to access photo, music, and video files from Sony USB equipment (page 32).
- **PIP (Picture in Picture):** You can work on your PC and watch your favorite TV program simultaneously (page 28).
- **Favorites:** Your favorite channels and inputs are at your finger tips for easy access (page 29).
- **Auto Wide Mode:** Set your TV to automatically adjust the screen based on the signal resolution (page 30).
- **Input Selection:** Allows you to easily switch between the connected equipment (page 31).

- **Scene Select:** Allows you to easily adjust your TV to the most suitable picture and sound settings based on the scenes for the best quality result for the contents genre you are watching.
- **Photo Frame:** You can enjoy the large photo frame display with music (page 33).
- **On Timer:** Set timer to wake up TV automatically with preferred setting of input and volume. You can also wake up with your favorite photo and music through photo frame feature (page 48).

# Setting Up Your TV

Some TV models are packaged with a detached Table-Top Stand so you can mount your TV to a wall right away. If you are not mounting the TV to a wall, you will need to attach the Table-Top Stand. You will need a Phillips screwdriver (not supplied) and the supplied screws to complete the task. Look for the supplied Table-Top Stand instruction leaflet.

Be sure to consider the following while setting up your TV:

- Disconnect all cables when carrying the TV.
- Carry the TV with the adequate number of people; larger size TVs require two or more people.
- Correct hand placement while carrying the TV is very important for safety and to avoid damage.
- Do not put stress on the LCD panel or the frame around the screen.



**KDL-24R400A**

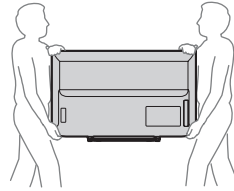

**KDL-46R450A**

- Ensure your TV has adequate ventilation, see page 16.
- For best picture quality, do not expose the screen to direct illumination or sunlight.
- Avoid installing the TV in a room with reflective wall and floor materials.
- Avoid moving the TV from a cold area to a warm area. Sudden room temperature changes may cause moisture condensation. This may cause the TV to show poor picture and/or poor color. Should this occur, allow moisture to evaporate completely before powering the TV on.

# Attaching the Table-Top Stand



- Refer to the supplied Table-Top Stand instruction leaflet for proper attachment.
- For best picture quality, do not expose the screen to direct illumination or sunlight.

- 1 Place the TV with its screen facing down on a level and stable surface covered with a thick and soft cloth.
- 2 Fix the TV to the Table-Top Stand using the supplied screws.

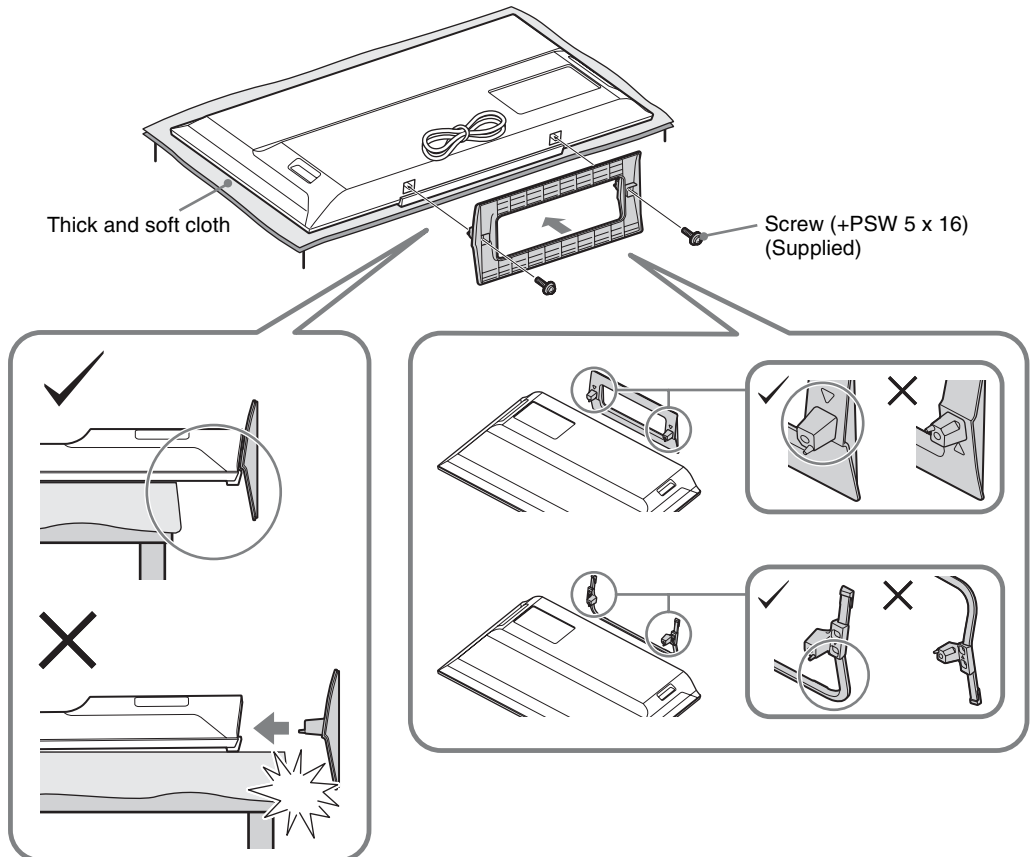

\* Be careful not to hit the Table-Top Stand against the edge of the surface when attaching it.



- Hold the Table-Top Stand with one hand to avoid it dropping when attaching.

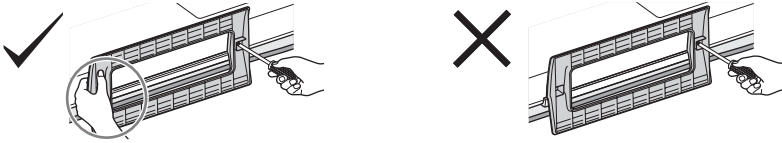

- This TV is very heavy, so two people should place the TV onto thick and soft cloth.
- If using an electric screwdriver, set the tightening torque at approximately 1.5 N·m (15 kgf·cm).
- Be sure to securely tighten the supplied screws, otherwise the TV may fall down.
- Use an appropriate screwdriver to attach the screws tightly without damaging the screw head.
- Please ensure the AC power cord is away from the Table-Top Stand installation location when you attach the Table-Top Stand.
- When detaching the Table-Top Stand, reverse the attaching procedure. Do not remove any screws other than those used when attaching the Table-Top Stand. Do not power on the TV with its LCD panel facing down to avoid uneven picture uniformity.

# Locating Inputs and Outputs

Rear Panel

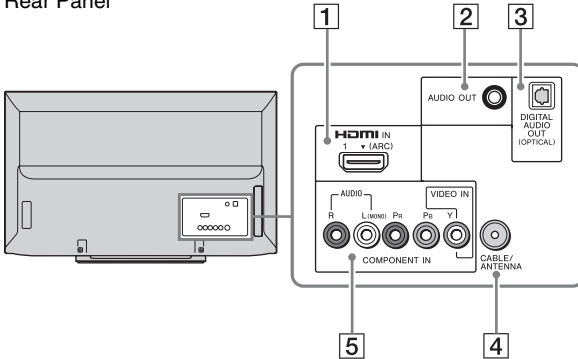

Side Panel

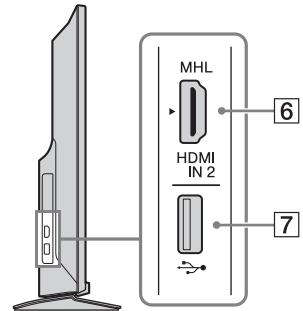

Item	Description
<b>1</b>	<b>HDMI IN 1 (ARC)</b> HDMI (High-Definition Multimedia Interface) provides an uncompressed, all-digital audio/video interface between this TV and any HDMI-equipped audio/video equipment, such as a set-top box, DVD player, and A/V receiver. HDMI supports enhanced, or high-definition video, plus digital audio.
<b>6</b>	<b>HDMI IN 2/MHL</b> You can also connect your MHL (Mobile High-Definition Link) device to HDMI IN 2/MHL using an MHL cable. In addition, when you connect BRAVIA Sync-compatible equipment, communication with the connected device is supported. If connecting a digital audio system that is compatible with Audio Return Channel (ARC) technology, use HDMI IN 1 (ARC). If not, an additional connection with DIGITAL AUDIO OUT (OPTICAL) is necessary.
<b>2</b>	<b>AUDIO OUT</b> Connects to the audio input jacks of your analog audio equipment. You can use these outputs to listen to your TV's audio through your stereo system.
<b>3</b>	<b>DIGITAL AUDIO OUT (OPTICAL)</b> Connects to the optical audio input of digital audio equipment that is PCM/Dolby* <sup>1</sup> Digital compatible.

\*<sup>1</sup>Manufactured under license from Dolby Laboratories.



- An HDMI or Component video (YPbPr) connection is required to view 480i, 480p, 720p, 1080i and 1080p video formats. 1080/24p is available only with HDMI/MHL connection.
- Be sure to use only an authorized HDMI cable bearing the HDMI logo. We recommend that you use a Sony HDMI cable (high speed type).

Item	Description
4 <b>CABLE/ ANTENNA</b>	RF input that connects to your Cable or VHF/UHF antenna.
5 <b>VIDEO IN/ COMPONENT IN/R-AUDIO-L (MONO)</b>	<p>This input port can be used as a composite video input (VIDEO) or as a component video input (COMPONENT). For composite use, connect the yellow jack to Y for video and use audio L (mono) and R for audio signal. For component connection, use Y, Pb, Pr for video signals and also connect the audio L (mono) and R for audio signal.</p> <p>This TV can auto detect and switch between the VIDEO and COMPONENT when VIDEO or COMPONENT is connected.</p> <p>To set to auto detection, press <b>HOME</b>, select <b>Settings</b>, and then select the <b>Setup</b> settings. Select the <b>Video/Component Selection</b> option in <b>AV Setup</b> then set to <b>Auto</b>.</p>
7 <b>USB</b>	Connects to USB equipment to access photo, music, and video files.

# Connecting the TV

## Cable System or VHF/UHF Antenna System

You can enjoy high-definition and standard-definition digital programming (if available in your area) along with standard-definition analog programming.

This TV is capable of receiving unscrambled digital programming for both cable (QAM and 8VSB) and external VHF/UHF antenna (ATSC).

### ■ Cable or VHF/UHF (or VHF only)



- It is strongly recommended that you connect the CABLE/ANTENNA input using a 75-ohm coaxial cable to receive optimum picture quality. A 300-ohm twin lead cable can easily be affected by radio frequency interference, resulting in signal degradation.

## Cable System and VHF/UHF Antenna System

Use an optional A-B RF switch (not supplied) to switch between the cable and over-the-air antenna programming, as indicated below.

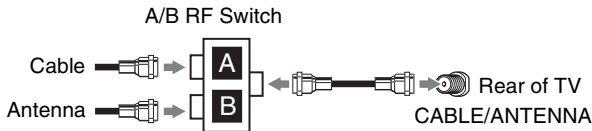

- Be sure to set the **Signal Type** setting to **Cable** or **Antenna** found under the **Channel** settings for your input signal (page 43).

## HD Cable Box/HD Satellite Box

You can enjoy high-definition programming by subscribing to a high-definition cable service or a high-definition satellite service. For the best possible picture, make sure you connect this equipment to your TV via the HDMI or component video (with audio) input located on the back of your TV.

### ■ Shown with HDMI Connection

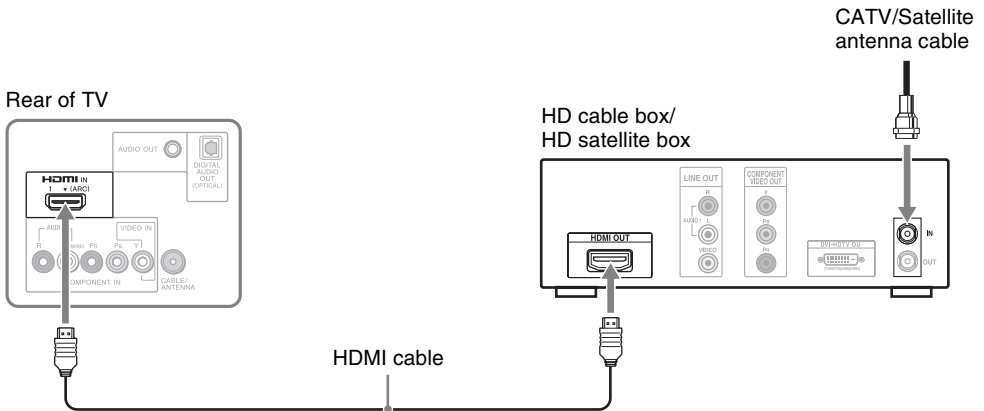

### ■ Shown with Component Connection

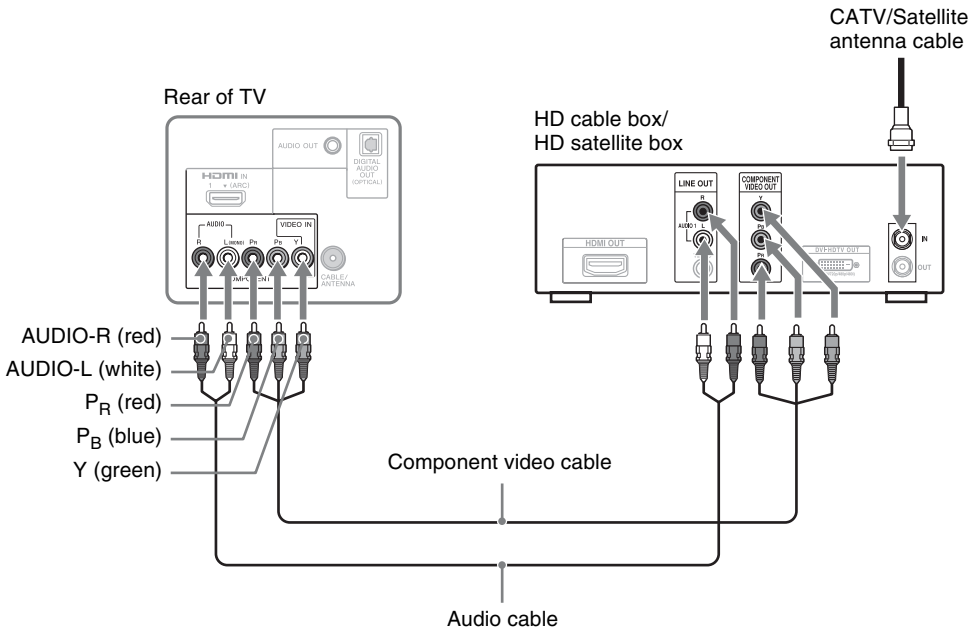

## MHL device

The MHL (Mobile High-Definition Link) enables the TV to communicate with connected MHL-compatible device. When connecting MHL-compatible device, TV simultaneously charges the connected device while playing photo/music/video from it. You can use the TV remote control to control the connected MHL-compatible device.

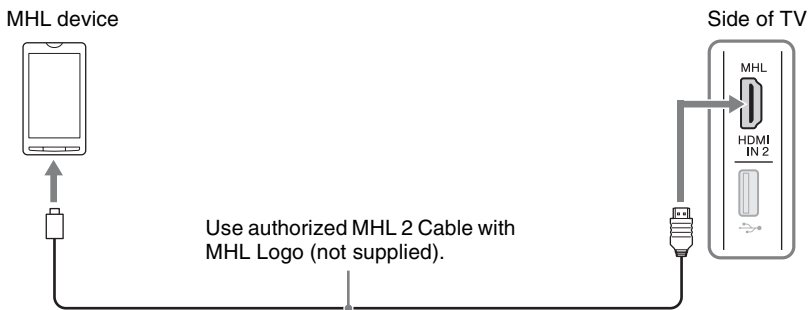

- You can continue normal usage of the connected MHL-compatible device (such as receiving calls) depending on its capability.
- Some remote control functions may not be available depending on features of the connected MHL-compatible device. Refer to the device manual for details.
- This product is officially MHL-certified for guaranteed operation with other MHL-certified devices. If you encounter any problems when using the MHL function, consult the device manufacturer for support.
- If **Auto Input Change(MHL)** is set to **On**, the TV automatically switches to HDMI IN 2/MHL from other input when MHL-compatible device is connected to HDMI IN 2/MHL jack. The availability of **Auto Input Change(MHL)** depends on whether the MHL-compatible device can support this feature.
- The TV can connect to the MHL-compatible device via its MHL 2 connection.

# Connecting Other Equipment

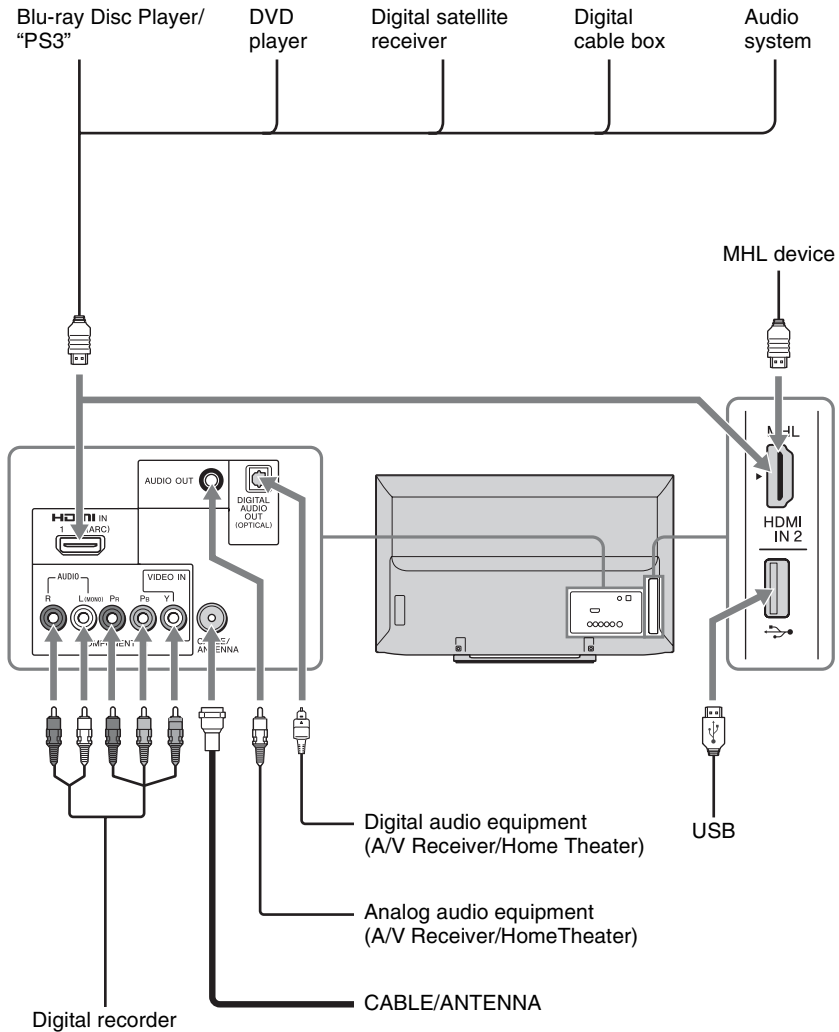

- Refer to the Quick Setup Guide (supplied) when connecting other equipment to your TV.

# When Installing the TV Against a Wall or Enclosed Area

Make sure that your TV has adequate ventilation. Allow enough space around the TV as shown below. Avoid operating the TV at temperatures below 41 °F (5 °C).

## Installed with stand

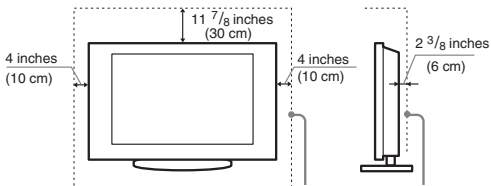

Leave at least this much space around the set.

## Installed on the wall

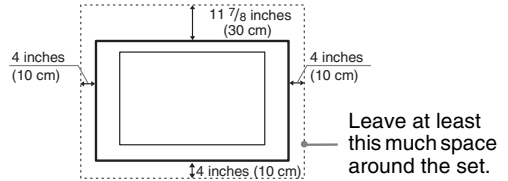

Never install the TV set as follows:

Air circulation is blocked.

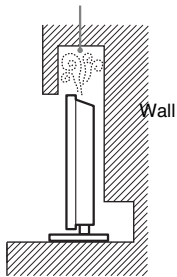

Air circulation is blocked.

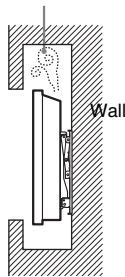

- Inadequate ventilation can lead to overheating of the TV and may cause damage to your TV or cause a fire.

# Securing the TV



Sony strongly recommends taking measures to prevent the TV from toppling over. Unsecured TVs may topple and result in property damage, serious bodily injury or even death.

## Preventing the TV from Toppling

- Secure the TV to a wall and/or stand.
- Do not allow children to play or climb on furniture and TV sets.
- Avoid placing or hanging items on the TV.
- Never install the TV on:
  - slippery, unstable and/or uneven surfaces.
  - furniture that can easily be used as steps, such as a chest of drawers.
- Install the TV where it cannot be pulled, pushed, or knocked over.
- Route all AC power cords and connecting cables so that they are not accessible to curious children.

## Recommended Measures to Secure the TV

Consider the following measures when securing your TV to a TV stand (not supplied).

### 1 Secure the stand for the TV.

Make sure the TV stand can adequately support the weight of the TV. Use two angle braces (not supplied) to secure the stand.

For each angle brace use the appropriate hardware to:

- attach one side of the angle brace to the wall stud.
- attach the other side to the TV stand.

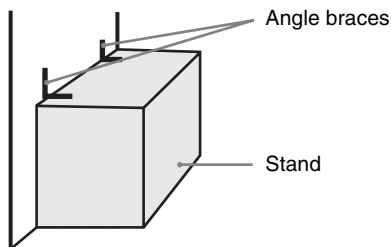

## 2 Secure the TV to the stand.

Use the optional hardware listed below (not supplied):

- M4 machine screw (screwed into the screw hole of the TV).
- A screw or similar (attach it to the TV stand).
- Rope or chain (strong enough to support the weight of the TV). Make sure that there is no excess slack in the rope or chain.

An alternative way to secure the TV is with an optional Sony Support Belt Kit.

The Sony Support Belt Kit is available as an optional accessory, depending on your TV model.

**KDL-24R400A**

**KDL-46R450A**

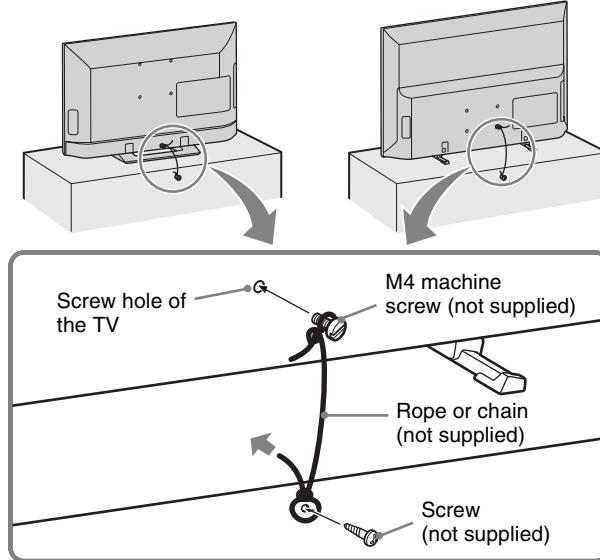

The length of the M4 machine screw differs depending on the rope or chain diameter. Please refer to below illustration.

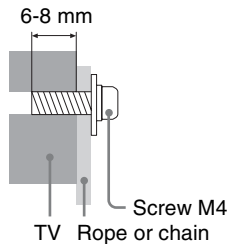

### 3 Anchor the TV to the wall.

Anchor the TV to the wall by using bolts, wall anchor and chain (or rope).

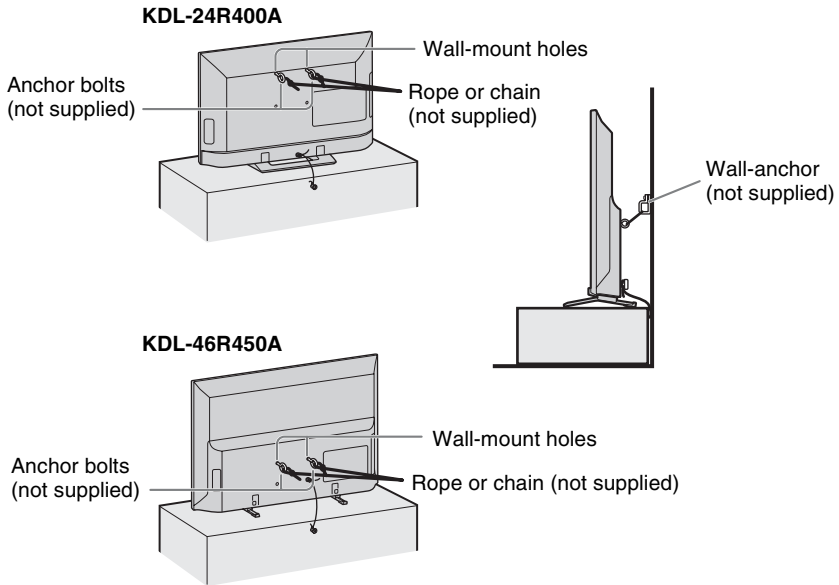

- Contact Sony Customer Support to obtain the optional Support Belt Kit by providing your TV model name.  
Visit: <http://esupport.sony.com/ES/LA>
- Securing the TV to the stand without securing the TV and the stand to the wall provides minimum protection against the TV toppling over. For further protection, be sure to follow the three measures recommended.

# Running Initial Setup

During initial setup, you will perform the following:

- Set the language for the On Screen Display (OSD) text
- Choose your viewing environment
- Scan for digital and analog channels
- Set the current date and time after **Auto Program**.

Complete your cable connections before beginning the **Initial Setup**. Refer to the Quick Setup Guide (supplied) for sample connection diagrams.



- 1 Turn on the TV.  
The **Initial Setup** screen will appear.

- 2 Use the remote control buttons described below to navigate through the **Initial Setup**.

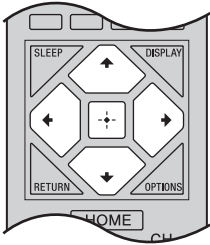

#### ↑/↓/←/→ buttons:

Allow you to navigate and highlight options where applicable.

#### + button:

Allows you to select the highlighted option and advance to the next screen.

- 3 **Auto Program** will scan for available channels from the signal source directly connected to the TV's CABLE/ANTENNA input. Follow the help text provided on the screen to run the **Auto Program**.
- 4 Set the current date and time.

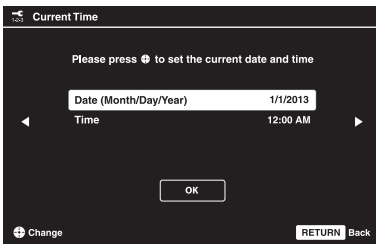



- If you cancel the **Auto Program**, any channels you have selected are not registered. To rescan for available channels, run **Auto Program**.
- Connect either your cable or antenna to the TV (you can connect both using an A-B RF switch (not supplied)); for more details see page 12.

# Using the Remote Control

## To Insert Batteries into the Remote Control

Insert two size AAA batteries (supplied) by matching **+** and **-** on the batteries to the diagram inside the battery compartment of the remote control.

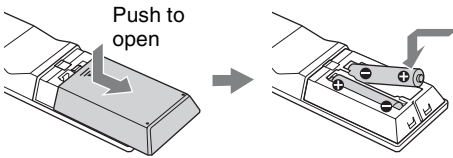

## Guidelines to follow

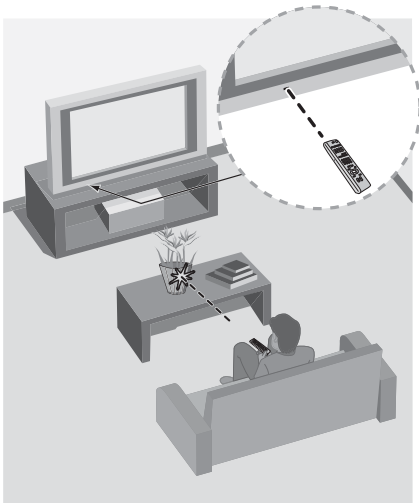

- Point your remote control directly at the IR sensor located on your TV.
- Make sure that no objects are blocking the path between the remote control and the IR sensor on your TV.
- Fluorescent lamps can interfere with your remote control; try turning off the fluorescent lamps.
- If you are having problems with the remote control, reinsert or replace your batteries and make sure that they are correctly inserted.

# Remote Control Button Description

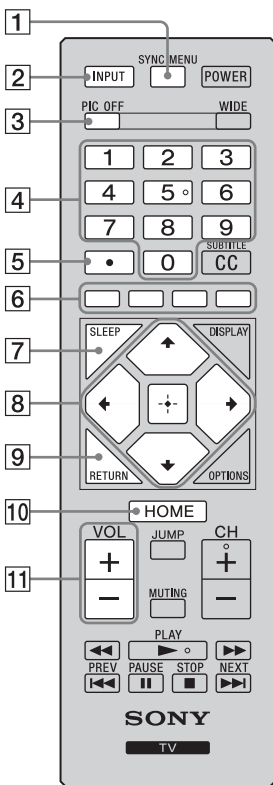

Button	Description
1 <b>SYNC MENU</b>	Press to display the <b>BRAVIA Sync Menu</b> and then select connected HDMI/MHL equipment from <b>Device Selection</b> .
2 <b>INPUT</b>	Press to display the list of External Inputs and TV mode. Press repeatedly to toggle through the inputs. See page 31.
3 <b>PIC OFF</b>	Press to turn picture off, and sound remains on.
4 <b>0-9</b>	Press <b>0-9</b> to select a channel.
5	Use with <b>0-9</b> to select digital channels. For example, to enter 2.1, press , ,  and .
6 <b>Colored buttons</b>	When the colored buttons are available, an operation guide appears on the screen.
7 <b>SLEEP</b>	Press repeatedly until the TV displays the time in minutes ( <b>Off/15/30/45/60/90/120</b> ) that you want the TV to remain on before shutting off. To cancel the sleep timer, press <b>SLEEP</b> repeatedly until <b>Off</b> appears.
8	Press , , ,  to move focus/highlight. Press  to select/confirm an item.
9 <b>RETURN</b>	Press to go back to the previous screen or exit from the screen when displaying menu items and settings.
10 <b>HOME</b>	Press to display the menu with TV functions and settings. See "Using the Menus" on page 35.
11 <b>VOL +/-</b>	Press to adjust the volume.



- The 5, and **CH +** buttons have a tactile dot. Use them as a reference when operating the TV.

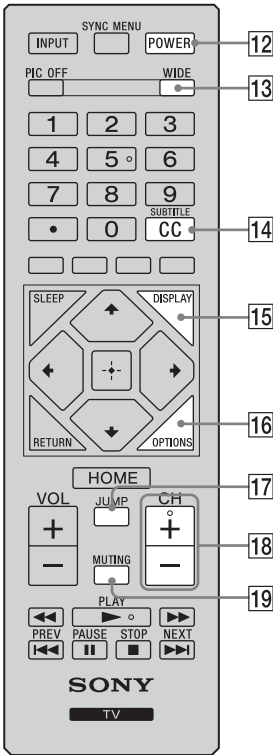

Button	Description
12 <b>POWER</b>	Press to turn on and off the TV.
13 <b>WIDE</b>	Press repeatedly to cycle through the available <b>Wide Mode</b> settings. See page 30.
14 <b>CC/ SUBTITLE</b>	Press to cycle through the available settings for <b>Closed Captions (CC)</b> : <b>On</b> , <b>Off</b> , and <b>On when Muting</b> .
15 <b>DISPLAY</b>	Press once to display the banner with channel/ program information you are watching. The banner will time out in a few seconds or press again to exit.
16 <b>OPTIONS</b>	Press to display a list of convenient functions and menu shortcuts. The options menu items vary based on current input and content.
17 <b>JUMP</b>	Press to jump back and forth between two channels and external inputs. The TV alternates between the current/last channel or external input selected.
18 <b>CH +/-</b>	Press to scan through channels. To scan quickly through channels, press and hold down either <b>CH +/-</b> .
19 <b>MUTING</b>	Press to mute the sound. Press again or press <b>VOL +</b> to restore the sound.



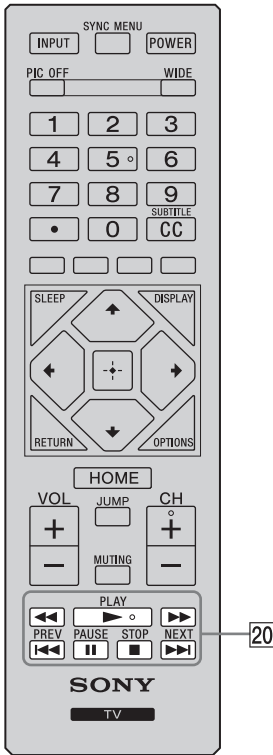

Button	Description
<b>20</b> <b>Equipment Control</b>	<p>These buttons are used to control the equipment connected to the TV by using the <b>BRAVIA Sync Control</b> function (not available on all <b>BRAVIA Sync Control</b> equipment). Some other buttons on the remote control may also operate <b>BRAVIA® Sync™</b> equipment.</p> <p><b>◀◀ (fast reverse):</b> Press to play a program in fast rewind mode.</p> <p><b>▶ (PLAY):</b> Press to play a program at a normal speed.</p> <p><b>▶▶ (fast forward):</b> Press to play a program in fast forward mode.</p> <p><b>◀◀ (PREV):</b> Press to replay the current program from the previous chapter mark.</p> <p><b>   (PAUSE):</b> Press to pause playback.</p> <p><b>■ (STOP):</b> Press to stop playback.</p> <p><b>▶▶  (NEXT):</b> Press to advance forward to the next chapter mark.</p>

# TV Controls and Indicators

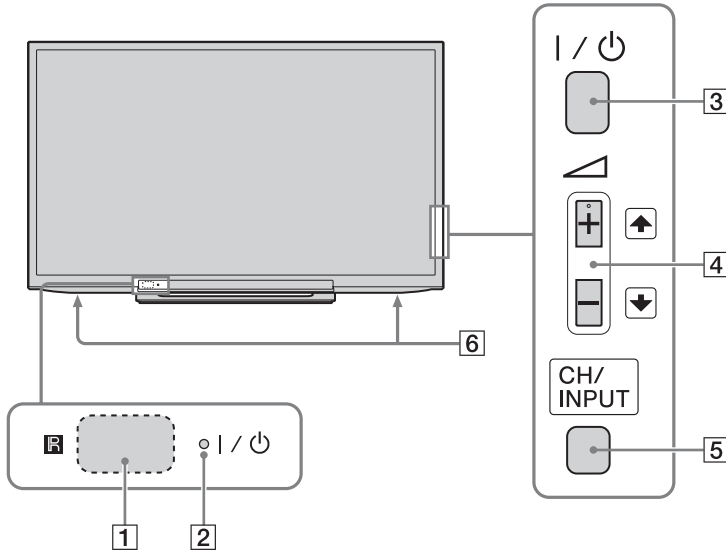

Item	Description
<b>1 (IR) Infrared Receiver</b>	Receives IR signal from the remote control. Do not put anything over the sensor, doing so may affect its function.
<b>2 I/Power LED</b>	<ul style="list-style-type: none"> <li>Lights up in red when the TV is in standby mode.</li> <li>Lights up in green when the TV is turned on.</li> <li>Lights up in orange when the timer is set or the TV is in <b>Photo Frame Mode</b>. Lights up in green when the <b>Power Saving</b> is set to <b>Picture Off</b>.</li> </ul>
<b>3 I/Power (Power)</b>	Press to turn on and off the TV.
<b>4 - / + / CH/INPUT</b>	<ul style="list-style-type: none"> <li><b>- / +</b>: Press to adjust the volume, or select a channel/external input. When the volume Up/Down screen is displayed by pressing <b>▲ +/-</b>, volume can be adjusted. When the channel Up/Down screen is displayed by pressing <b>CH/INPUT</b>, channels can be selected. When the input select screen is displayed by pressing <b>CH/INPUT</b>, external input can be selected.</li> <li><b>▲ / ▼</b>: (Volume/Channel selection)</li> </ul>
<b>5 CH/INPUT</b>	Switches between the channel Up/Down screen and input select screen.
<b>6 Speaker</b>	Outputs audio signal.



- For more information about setting up the external inputs labels, see page 49.
- The **▲ +** button has a tactile dot. Use it as a reference when operating the TV.
- Make sure that the TV is completely switched off before unplugging the power cord.

# BRAVIA Sync Control

With the **BRAVIA Sync Control** function, **BRAVIA Sync** helps to communicate with **BRAVIA Sync**-compatible equipment using HDMI CEC (Consumer Electronics Control). Use the following settings and tips to help unify control of your connected equipment.

- 1 Press **HOME** and select **Settings**, then select the **Setup** settings.
- 2 Select the **BRAVIA Sync Settings**, then highlight **BRAVIA Sync Control**, and set to **On**.

## ■ Controlling BRAVIA Sync-Compatible Equipment

To control the equipment by using the remote control, press **SYNC MENU** and select the desired equipment from **Device Selection**.



## ■ BD/DVD Player

- Automatically turns the **BRAVIA Sync**-compatible equipment on and switches the input to that equipment when you select it from the **Sync Menu**.
- Automatically turns the TV on and switches the input to the connected equipment when the equipment starts to play.
- Automatically turns the connected equipment off when you switch the TV to standby mode.

## ■ AV Amplifier

- Automatically turns the connected AV amplifier on and switches the sound output from the TV speaker to the audio system when you turn the TV on.
- Automatically switches the sound output to the AV amplifier by turning the AV amplifier on when the TV is turned on.
- Automatically turns the connected AV amplifier off when you switch the TV to standby mode.
- Adjusts the volume (**VOL +/-**) and mutes the sound (**MUTING**) of the connected AV amplifier through the TV's remote control.

## ■ Video Camera

- Automatically turns the TV on and switches the input to the connected video camera when the connected video camera is turned on.
- Automatically turns the connected video camera off when you switch the TV to standby mode.



- **BRAVIA Sync Control** is only available for the connected Sony equipment that has the **BRAVIA Sync** or is compatible with **BRAVIA Sync Control**.
- The **BRAVIA Sync Control** settings must be set on both the TV and connected equipment. For settings on the connected equipment, refer to their instruction manuals.
- When specific Sony equipment compatible with **BRAVIA Sync Control** is connected, **BRAVIA sync** is automatically activated on the equipment.

# Using PIP Feature

**PIP** (picture in picture) displays a picture from a connected PC in full screen, and a TV program or other external input (see below “To Enter PIP” table) in an inset window. (**Closed Captions (CC)** is not available with **PIP** mode.)



## To Enter PIP

PIP Supported Inputs	
In main window	In sub window
HDMI IN (PC timing)	TV channel (CABLE/ANTENNA), VIDEO IN, COMPONENT IN

- 1 Press **OPTIONS** while images from a PC appear on the screen.
- 2 Select **PIP** from the **OPTIONS** menu.
- 3 The sub window will appear.

## ■ To Change Channels

You can change the channel of the sub window by pressing **CH +/-** or entering the channel number using the **0-9** numeric and **[.]** buttons.

## ■ To Exit from PIP

You can exit from PIP, using any of the following methods:

- ① Press **OPTIONS**, press **↑/↓** to highlight **Exit PIP**, then press **[+]** to exit to the full PC screen.
- ② Press **RETURN**.

## ■ To Swap Audio

You can swap audio between the main and sub window.

- 1 Press **OPTIONS**.
- 2 Press **↑/↓** to highlight **Audio Swap** and press **[+]**.
- 3 Press **↑/↓** to highlight the window to be audible, then press **[+]**.

# Favorites

Your favorite channels and external inputs can be accessed by pressing the **HOME** button once they are added to the list.

- 1 Press **HOME**.
- 2 Press **▲/▼** to select **Favorites**, then press .

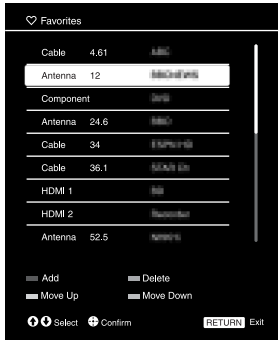

The favorites list appears.

- 3 Press **▲/▼** to select a channel or input, then press .

## ■ To add to Favorites

While tuned to the channel you want to watch or viewing connected equipment, press **HOME** and select **Favorites** to display the list. Press the yellow button to add to the list. Your newly added item will be listed at the top of the list. When you continue to add items beyond the 18th item, the item listed at the bottom of the list will be automatically removed from the list.

## ■ To delete from Favorites

Select the item to delete, then press the blue button.

## ■ To move items in Favorites

Select the item to move, then press the red/green button.



- Favorite channels and external inputs can also be added using the **OPTIONS** button on the remote control.
- Your **Favorites** list will be cleared each time you run the **Auto Program**.

# Wide Mode

The **Wide Mode** feature allows you to select the screen display of your preference. Based on the original signal source, you may see black bars around the picture or just on the both sides of the screen. Sometimes you will see the picture filled the full screen. This is due to the signals your TV receives.





You can manually select available **Wide Mode** settings as you watch your TV by pressing the **WIDE** button on your remote control or you can set your TV to **Auto Wide**.

## ■ To set Auto Wide

Press **HOME** and select **Settings**, then select the **Screen** settings. Select **Auto Wide** and set to **On**.

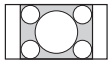
## ■ To change the Wide Screen Mode

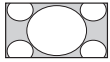
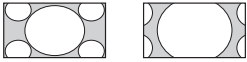
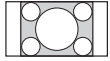
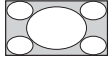
Press **WIDE** repeatedly to cycle through the available modes.

4:3 Original source	16:9 Original source
Standard-definition source 	High-definition source 
↓	↓
<b>Wide Zoom</b> 	<b>Wide Zoom</b> 
<b>Normal</b> 	<b>Normal</b> This mode is not available.
<b>Full</b> 	<b>Full</b> 

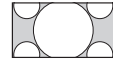
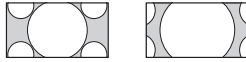
4:3 Original source	16:9 Original source
<b>Zoom</b> 	<b>Zoom</b> 

**Normal** is available with 480i or 480p sources only.

# Wide Mode with PC

**Wide Mode** is also available for the **PC** settings. When a PC is connected to the TV and HDMI input is selected, you can change the PC Screen settings.

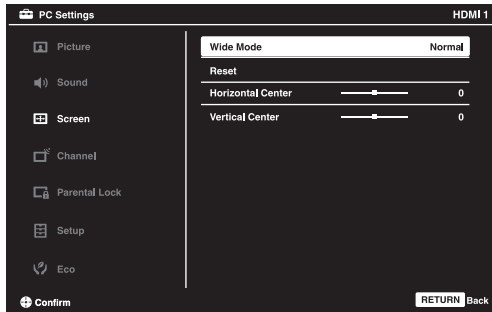

## ■ To change the Wide Screen Mode for PC Timing

Press **WIDE** repeatedly to cycle through the available modes while in the HDMI input (PC timing) mode.

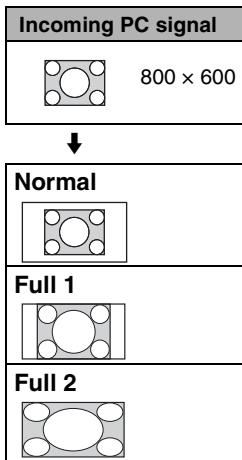

# Inputs

Press **INPUT** to display the **Input** menu and toggle through the external inputs to select your video signal for viewing including the TV mode. The inputs list consists of TV mode and other equipment connected to the TV.

You can label your external inputs to identify them easily.

## ■ To Manage on Input

Press **HOME** and select **Settings**, then select the **Setup** settings. Select the **Manage Inputs** option in **AV Setup**. Press **↑/↓** to highlight the video input (**HDMI 1-2, Video, Component**) to which you want to assign a label; press **+** to select the input of your choice.

## ■ To Manage Label

Press **←/→** to highlight one of the displayed labels that corresponds to your connected equipment, then press **+**.

## ■ To Manage Enable

- 1 Press **←/→** to select enable column.
- 2 Press **↑/↓** to select **Auto, Always** or **Off**. The selected input will be listed always.

# Playing back Photo/ Music/Video via USB

You can enjoy photo/music/video files stored in a Sony digital still camera or camcorder through a USB cable or USB storage device on your TV.

- 1 Connect a supported USB device to the TV.
- 2 Press **HOME**.
- 3 Press **▲/▼** to select **Photo**, **Music**, or **Video**, then press **[+]**.  
The file or folder list appears.
- 4 Press **▲/▼/◀/▶** to select a file or folder, then press **[+]**.  
When you select a folder, select a file, then press **[+]**.  
Playback starts.



- If you connect the USB device when **USB Auto Start** is set to **On** (page 47), the thumbnail view of the last played Photo/Music/Video appears automatically.

## ■ Notes when playing back files

- While the TV is accessing the data on the USB device, observe the following:
  - Do not turn off the TV.
  - Do not disconnect the USB cable.
  - Do not remove the USB device.The data on the USB device may be damaged.
- Sony will not be held liable for any damage to, or loss of, data on the recording media due to a malfunction of any connected devices or the TV.
- USB playback is supported for the following photo file formats:
  - JPEG (JPEG format files with the extension “.jpg” and conforming to DCF 2.0 or Exif 2.21)
- USB playback is supported for the following music file format:
  - MP3 (files with the extension “.mp3” that have not been copyrighted)
- USB playback is supported for the following video file format:
  - MPEG1, MPEG2 (files with the extension “.mpg”)
- USB Auto Start shows photo files in the newest digital still camera folder (DCF-compliant, highest-numbered “DCIM” folder).
- USB Auto Start may not work automatically when some digital still cameras are connected.
- The file name and folder name are only supported in English.
- When you connect a Sony digital still camera, set the camera’s USB connection mode to “Auto” or “Mass Storage.” For more information about USB connection mode, refer to the instructions supplied with your digital camera.

- Use a USB storage device that is compliant with USB Mass Storage Class standards.
- The file system on the USB device supports FAT16, FAT32 and NTFS.

## Photo Frame

You can enjoy looking at photos, listening to music, or seeing the clock and calendar, at the same time.

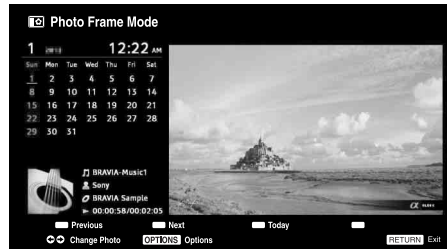

You can enter photo frame mode using any of the following methods:

- ① Press **HOME**, and then select **Photo Frame Mode**.
- ② Press **OPTIONS**, when you are playing back the photo/music files.

You can switch the frame, e.g. image and clock, full screen image or full screen clock.

For more details, see page 47.

### ■ To select photo

You can select photos from USB memory, using any of the following methods:

- ① Press **HOME** and select **Settings**, then **Setup > Photo Frame Settings > Image Selection**. Press **[+]** to select the file from thumbnail view.
- ② In photo frame mode, press **OPTIONS > Image Selection**. Press **[+]** to select the file from thumbnail view.
- ③ Press **HOME**, and select **Photo**. When playing back a photo, press **OPTIONS > Photo Frame Mode** to launch **Photo Frame** with the selected photo.

## ■ To select music

You can select music from USB memory, using any of the following methods:

- ① Press **HOME** and select **Settings**, then **Setup > Photo Frame Settings > Music Selection**.  
Press **[+]** to select the file from thumbnail view.
- ② In photo frame mode, press **OPTIONS > Music Selection**.  
Press **[+]** to select the file from thumbnail view.
- ③ Press **HOME**, and select **Music**. When playing back music, press **OPTIONS > Photo Frame Mode** to launch **Photo Frame** with the selected music.

## ■ To select Display mode

You can change the photo frame display by selecting **Display Mode** (page 47).

### • Image and Clock



### • Full Screen Image



### • Full Screen Clock



## ■ To select Clock Display mode

There are five calendar display modes. When the **Display Mode** setting is set to **Image and Clock**, you can set to **Calendar**, **Analog Clock** or **Digital Clock**. When the **Display Mode** setting is set to **Full Screen Clock**, you can set to **Calendar**, **Calendar and Clock** or **Clock**. For more details, see page 47:

- **Calendar**
- **Analog Clock**
- **Digital Clock**
- **Calendar and Clock**
- **Clock**

## ■ Duration

To save power, photo frame mode will shut down after 24 hours of TV with power off automatically. After running photo frame mode for 24 hours, not use this mode for at least one hour, to avoid panel burn-in.

Duration time can be set to **Duration** in **Photo Frame Settings**. For more details, see page 47.

To avoid panel burn-in, the position of the photo, clock and calendar are switched automatically every hour.

# Navigating through TV Menu

The **HOME** button allows you to access a variety of TV settings and USB media files.

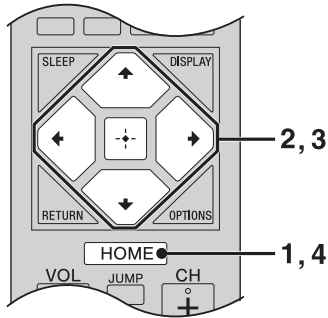

- 1 Press **HOME** on the remote control to display the menu options.
- 2 Press **↑/↓/←/→** to navigate on the menu or adjust the settings.
- 3 Press **+** to select or confirm.
- 4 Press **HOME** to exit.



Favorites

The **Favorites** feature provides quick access to your frequently used items, such as preferred TV channels or external inputs (e.g. game console, DVD player). For details, see page 29.



Photo



Music



Video

The **Photo**, **Music**, and **Video** icons organize your photo, music, and video files from USB connected equipment. Be sure to select the correct icon when accessing files. Refer to the feature section for more information on these icons (page 32).



Photo Frame Mode

You can select **Photo Frame Mode** which enables you to enjoy photo, music and clock. For details, see page 33.



The **Settings** icon contains all of the necessary configurations to customize your TV settings. The options you can select may vary. Unavailable options are grayed out or not displayed.



**Picture:** adjust the picture on your TV to fit your viewing preference.



**Sound:** customize your sound settings to suit your audio preference. You can also change the settings to output the sound to your connected audio equipment.



**Screen:** adjust the size and shape of the images you see on the screen.



**Channel:** navigate your favorite channels and inputs and select the signal type, as well as autoprogram channels. You can also customize the channels you see and the labels assigned to them.



**Parental Lock:** set the password and limit access to programming based on rating levels. You can also block channels and inputs.



**Setup:** modify and customize a variety of general setting options.



**Eco:** changes the settings related to power consumption.

---

## Using the Picture Settings

Option	Description
<b>Picture Mode</b> Customized picture viewing	Displays the options selected in the <b>Scene Select</b> settings. When <b>Scene Select</b> is set to <b>General</b> , the first three options below can be selected.
	<b>Vivid</b> Select for enhanced picture contrast and sharpness.
	<b>Standard</b> Select for standard picture settings. Recommended for home entertainment.
	<b>Custom</b> Select to store your preferred settings.
	<b>Cinema</b> For film-based content. Suitable in a theater-like environment.
	<b>Graphics</b> Optimizes picture quality for viewing graphics.
<b>Reset</b>	Resets the current <b>Picture</b> settings to their defaults, except <b>Picture Mode</b> .
<b>Backlight</b>	Adjust to brighten or darken the backlight.
<b>Picture</b>	Adjust to increase or decrease picture contrast.
<b>Brightness</b>	Adjust to brighten or darken the picture.
<b>Color</b>	Adjust to increase or decrease color intensity.
<b>Hue</b>	Adjust to increase or decrease the green tones.
<b>Sharpness</b>	Adjust to sharpen or soften the picture.
<b>Color Temperature</b> White adjustment	<b>Cool</b> Select to give the white colors a bluish tint.
	<b>Neutral</b> Select to give the white colors a neutral tint.
	<b>Warm</b> Select to give the white colors a reddish tint.
<b>Noise Reduction</b>	Select to reduce the picture noise level. Select from <b>Auto</b> , <b>High</b> , <b>Medium</b> , <b>Low</b> and <b>Off</b> .
<b>MPEG Noise Reduction</b>	Select to reduce the picture noise in MPEG-compressed videos. This is effective when viewing a DVD or digital broadcast. Select from <b>High</b> , <b>Medium</b> , <b>Low</b> and <b>Off</b> .
<b>CineMotion</b>	Provides improved picture movement and reduces picture blur and graininess for film-based content. Select <b>Auto</b> to represent original film-based content as is.

Option	Description
<b>Advanced Settings</b>	<b>Reset</b> Resets the advanced settings to the default values.
	<b>Adv. Contrast Enhancer</b> Automatically adjusts backlight and contrast to the most suitable settings judging from the brightness of the screen. This setting is especially effective for dark scenes, and will increase the contrast distinction of the darker picture scenes. Select from <b>High, Medium, Low</b> and <b>Off</b> .
	<b>Black Corrector</b> Enhances black areas of the picture for stronger contrast. Select from <b>High, Medium, Low</b> and <b>Off</b> .
	<b>Gamma</b> Adjusts the balance between bright and dark areas of the picture.
	<b>Clear White</b> Emphasizes white colors. Select from <b>High, Low</b> and <b>Off</b> .
	<b>Live Color</b> Makes colors more vivid. Select from <b>High, Medium, Low</b> and <b>Off</b> .
	<b>LED Motion Mode (except KDL-24R400A)</b> Lights up the backlight adequately, reducing blur in movies, but the brightness decreases.



- Available **Picture** options, including options in **Advanced Settings** depend on **Scene Select** and **Picture Mode**.

## Using the Sound Settings

Option	Description
<b>Sound Mode</b> Customized sound listening	<b>Standard</b> Optimizes sound quality for general content.
	<b>Music</b> Lets you experience dynamic and clear sound, like that of a concert.
	<b>Cinema</b> Optimizes surround sound for movies.
	<b>Game</b> Broadens your game-playing experience with superb sound quality.
	<b>Sports</b> Reproduces realistic sound, like that in a stadium.
	<b>Reset</b> Resets the current <b>Sound</b> settings to their defaults, except <b>MTS Audio</b> , <b>Alternate Audio</b> and <b>Speakers</b> .
<b>Equalizer</b>	<b>Adjust</b> allows you to select your frequency response curve. Select <b>Reset</b> to reset the <b>Equalizer</b> settings to the default values.
<b>Sound Booster</b>	Select <b>On</b> to enhance treble/bass and reproduces dynamic sound, or <b>Off</b> to provide natural sound.
<b>Clear Voice</b>	Select <b>On</b> for spoken dialog.
<b>Steady Sound</b>	Select <b>On</b> to stabilize the volume across all programs and commercials. Select <b>Off</b> to disable this function.
<b>Balance</b>	Adjust to emphasize left or right speaker balance.
<b>Volume Offset</b>	Adjust the volume level of the current input relative to other inputs.
<b>MTS Audio</b> Enjoy stereo, bilingual and mono programs	<b>Stereo</b> Select for stereo reception when viewing a program broadcast in stereo.
	<b>Auto SAP</b> Select to automatically switch the TV to second audio programs when a signal is received. If no <b>SAP</b> signal is present, the TV remains in <b>Stereo</b> mode.
	<b>Mono</b> Select for mono reception. Use to reduce noise during weak stereo broadcasts.
<b>Alternate Audio</b> Digital channels only	Select among the available options to switch among the alternate audio streams. The program you are tuned to may be broadcasted in a different language in the alternate audio streams.
<b>Speakers</b>	<b>TV Speakers</b> Select to use the TV speakers.
	<b>Audio System</b> Select to use an external audio system for the TV sound. By selecting this option you are disabling the TV speakers.
<b>Audio Out</b>	<b>Variable</b> Adjusts the volume with the TV's remote control, when using an external audio system.
	<b>Fixed</b> Adjusts the volume using the connected audio system's remote control.



- **MTS Audio** is only available for analog programs.
- **Alternate Audio** is only available if the program is broadcast with alternate audio streams.
- You can also access **Sound Mode**, **MTS Audio** and **Alternate Audio** by using the **OPTIONS** button on the remote control.

# Using the Screen Settings

Option	Description
<b>Wide Mode</b>	<b>Wide Zoom</b> Fills the screen with minimum distortion.
	<b>Normal</b> Select to display 4:3 picture in original size when the original source is 4:3.
	<b>Full</b> Select to enlarge the picture horizontally to fill the screen when the original source is 4:3 (Standard definition source). When the original source is 16:9 (High-definition source), select this mode to display the 16:9 picture in its original size.
	<b>Zoom</b> Select to enlarge the original picture without distorting the aspect ratio.
<b>Auto Wide</b>	<b>On</b> Select <b>On</b> to automatically change <b>Wide Mode</b> setting based on the content.
	<b>Off</b> If frequent screen changes are disturbing to you, select <b>Off</b> . Choose one of the <b>Wide Mode</b> options when this function is set to <b>Off</b> .
<b>4:3 Default</b> Select the default Screen Mode to use for 4:3 sources	<b>Wide Zoom</b> Enlarges the 4:3 picture to fill the 16:9 screen, displaying as much of the original image as possible.
	<b>Normal</b> Select to display the 4:3 picture in its original size.
	<b>Off</b> Select to continue using the current <b>Wide Mode</b> setting when the channel or input is changed.
<b>Auto Display Area</b>	Select <b>On</b> to automatically adjust the picture to the most appropriate display area. Select <b>Off</b> to disable this function.
<b>Display Area</b>	<b>Full Pixel</b> Displays pictures in their original size when parts of the picture are cut off (available depending on the TV model).
	<b>+1</b> Displays pictures in their original size. This option is only available for Digital TV and HDMI/MHL input signals (non 1080i and 1080p video formats).
	<b>Normal</b> Displays pictures in their recommended size.
	<b>-1</b> Enlarges the picture so that the edges are outside the visible display area.
<b>Horizontal Center</b>	Allows you to move the position of the picture left and right. (Available in <b>Wide Zoom</b> and <b>Zoom</b> .)



- **Normal** in the **Wide Mode** setting is not available when you are watching a 720p, 1080i or 1080p source.
- If **4:3 Default** is set to anything but **Off**, the **Wide Mode** setting changes only for the current channel. When you change channels (or inputs), **Wide Mode** is automatically replaced with the **4:3 Default** setting for 4:3 sources. To retain the current **Wide Mode** setting as channels and inputs are changed, set **4:3 Default** to **Off**.
- **4:3 Default** is not available if **Auto Wide** is set to **Off**.

Option	Description						
<b>Vertical Center</b>	Allows you to move the position of the picture up and down. (Available in <b>Wide Zoom</b> and <b>Zoom</b> .)						
<b>PC Settings</b>	When a PC is connected to the TV, the <b>PC</b> settings screen appears instead of the <b>Screen</b> settings. You can also select the <b>PIP</b> feature which allows you to view two pictures simultaneously from <b>OPTIONS</b> button (page 28).						
<b>Wide Mode</b>	<table border="1"> <tbody> <tr> <td><b>Normal</b></td> <td>Select to display in the original image size.</td> </tr> <tr> <td><b>Full 1</b></td> <td>Select to enlarge the picture to fill the display area, keeping its original aspect ratio.</td> </tr> <tr> <td><b>Full 2</b></td> <td>Select to enlarge the picture to fill the display area.</td> </tr> </tbody> </table>	<b>Normal</b>	Select to display in the original image size.	<b>Full 1</b>	Select to enlarge the picture to fill the display area, keeping its original aspect ratio.	<b>Full 2</b>	Select to enlarge the picture to fill the display area.
<b>Normal</b>	Select to display in the original image size.						
<b>Full 1</b>	Select to enlarge the picture to fill the display area, keeping its original aspect ratio.						
<b>Full 2</b>	Select to enlarge the picture to fill the display area.						
<b>Reset</b>	Resets all PC settings to the default values.						
<b>Horizontal Center</b>	Allows you to move the position of the picture left and right.						
<b>Vertical Center</b>	Allows you to move the position of the picture up and down.						



- For the PC Input Signal Reference Chart, see page 52.



# Using the Channel Settings

Option	Description
<b>Signal Type</b>	<b>Cable</b> Select if you are receiving cable channels via Cable TV provider.
	<b>Antenna</b> Select if you are using an antenna.
<b>Auto Program</b>	Automatically sets up the channel list on the TV for all receivable channels. <b>1</b> Select <b>Auto Program</b> . <b>2</b> Select <b>OK</b> to start <b>Auto Program</b> .
<b>Add Digital Channels</b>	<b>1</b> Select <b>Add Digital Channels</b> . <b>2</b> Select <b>OK</b> to add digital channels.
<b>Show/Hide Channels</b>	Allows you to show or hide channels that appear when you use the <b>CH +/-</b> buttons. <b>1</b> Press <b>▲/▼</b> to scroll through the channels until you find the channel you want to show or hide. Then press <b>[+]</b> to select it. <b>2</b> Press <b>▲/▼</b> to determine if the channel will be shown or hidden. Then press <b>[+]</b> to select it.
<b>Edit Channel Labels</b>	Allows you to assign labels (such as station call letters) to channel numbers. <b>1</b> Press <b>▲/▼</b> to scroll through the channel numbers. Then press <b>[+]</b> to select the channel number that you want to assign a label. <b>2</b> Press <b>▲/▼</b> to scroll through the label characters (A-Z, 0-9, etc.). Press <b>▶</b> to move to the next character. Repeat the previous steps to add up to seven characters to the label. When finished, press <b>[+]</b> .
<b>Analog Fine Tune</b>	Allows you to fine-tune the selected analog channel manually if you feel that a slight tuning adjustment may improve picture quality. Select <b>Auto</b> to adjust to the most appropriate analog channel.



- You should run **Auto Program** after changing the **Signal Type** setting.
- Running **Auto Program** will clear the **Favorites** list.
- Channels that you set to be hidden can be accessed by the **0-9** and **[•]** buttons.
- You can set channels to be hidden that are automatically set in **Auto Program**.

# Using the Parental Lock Settings

Option	Description
<b>Password</b>	The <b>Parental Lock</b> settings allow you to set up the TV to block programs according to their content and rating levels. Use <b>0-9</b> on the remote control to enter a four-digit password. The first time you create a password, confirm the password by entering it again.
<b>Change Password</b>	Select to change your password.
<b>Country</b>	<p><b>U.S.A.</b> Select to use U.S.A. ratings (page 45).</p> <p><b>Canada</b> Select to use Canadian ratings (page 46).</p>
<b>Rating</b>	<p><b>Off</b> Turn <b>Parental Lock</b> off. No programs are blocked from viewing.</p> <p><b>Child</b> Maximum ratings permitted are: U.S.: TV-Y, TV-G, G Canada: C, G, TV-Y</p> <p><b>Youth</b> Maximum ratings permitted are: U.S.: TV-PG, PG Canada: C8+, PG, 8 ans+, TV-PG</p> <p><b>Young Adult</b> Maximum ratings permitted are: U.S.: TV-14, PG-13 Canada: 14+, 13 ans+, TV-14</p> <p><b>Custom</b> Select to set ratings manually. U.S.: See page 45 for details. Canada: See page 46 for details.</p>
<b>Downloadable U.S. Rating</b> (Available only in U.S.A. where advanced ratings exist)	<p><b>Off</b> Turn <b>Downloadable U.S. Rating</b> off. No programs that contain downloadable ratings are blocked from viewing.</p> <p><b>Custom</b> Select to block programs based on downloadable ratings.</p> <p><b>Clear All</b> Select to clear the entire downloadable rating system.</p>
<b>Unrated</b> (Available only when Country is set to U.S.A.)	<p><b>Allow</b> Allows programs and movies that are broadcasted without a rating.</p> <p><b>Block</b> Blocks all programs and movies that are broadcasted without a rating.</p>
<b>Channel Block</b>	<p>Allows you to block channels regardless of program ratings.</p> <p><b>To View a Blocked Channel</b> Press  when tuned to the blocked channel then enter the password.</p>
<b>External Input Block</b>	<p>Allows you to block external inputs regardless of program ratings.</p> <p><b>To View a Blocked External Input</b> Press  when tuned to the blocked input then enter the password.</p>



- You need your password for any future access into the **Parental Lock** settings. If you lose your password, see “Lost password” on page 59.
- Selecting **Clear All** will delete the current **Downloadable U.S. Rating** menu and the menu will no longer be available until the TV is tuned to a channel that contains downloadable ratings.
- If you block unrated TV programs, be aware that the following types of programs may be blocked: programs broadcasted from another country, emergency broadcasts, political programs, sports, news, public service announcements, religious programs and weather.

## US Models: Selecting Custom Parental Lock Rating Options

To select custom rating options for the U.S., select **U.S.A.** in the **Country** setting (page 44).

Option	Description
<b>Movie Rating</b>	<b>G</b> All children and general audience.
	<b>PG</b> Parental guidance suggested.
	<b>PG-13</b> Parental guidance for children under 13.
	<b>R</b> Restricted viewing, parental guidance is suggested for children under 17.
	<b>NC-17 and X</b> No one 17 or under allowed.
<b>TV Rating</b> Block programs by their rating, content or both	Age-Based Ratings
	<b>TV-Y</b> All children.
	<b>TV-Y7</b> Directed to children age 7 and older.
	<b>TV-G</b> General audience.
	<b>TV-PG</b> Parental guidance suggested.
	<b>TV-14</b> Parents strongly cautioned.
	<b>TV-MA</b> Mature audience only.
	Content-Based Ratings
	<b>FV</b> Fantasy violence.
	<b>D</b> Suggestive dialog.
	<b>L</b> Strong language.
	<b>S</b> Sexual situations.
	<b>V</b> Violence.



- To ensure maximum blocking capability, set the Age-Based Ratings.

## Canadian Models: Selecting Custom Parental Lock Rating Options

To select custom rating options for Canada, select **Canada** in the **Country** setting (page 44).

Option	Description
<b>English Rating</b>	<b>C</b> All children.
	<b>C8+</b> Children 8 years and older.
	<b>G</b> General programming.
	<b>PG</b> Parental guidance.
	<b>14+</b> Viewers 14 and older.
	<b>18+</b> Adult programming.
<b>French Rating</b>	<b>G</b> General programming.
	<b>8 ans+</b> Not recommended for young children.
	<b>13 ans+</b> Not recommended for ages under 13.
	<b>16 ans+</b> Not recommended for ages under 16.
	<b>18 ans+</b> Programming restricted to adults.
<b>U.S.A. Rating</b>	See "US Models" on page 45 for details.

## Viewing Blocked Programs

You can view blocked programs by entering your password. Press  when tuned to a blocked program, then enter the password. This temporarily deactivates the parental control feature. To reactivate the **Parental Lock** settings, turn off the TV. When the TV is turned on again, your **Parental Lock** settings are reactivated.



# Using the Setup Settings

Option	Description
<b>Photo Frame Settings</b>	<b>Display Mode</b> Allows you to select the display mode. Select from <b>Image and Clock</b> , <b>Full Screen Image</b> or <b>Full Screen Clock</b> . See page 34.
	<b>Clock Display</b> Allows you to select the clock display. Select from <b>Calendar</b> , <b>Analog Clock</b> , <b>Digital Clock</b> , <b>Calendar and Clock</b> or <b>Clock</b> . <b>Calendar and Clock</b> and <b>Clock</b> can be displayed only when <b>Display Mode</b> is <b>Full Screen Clock</b> .
	<b>Audio Music</b> You can enjoy music with this function.
	<b>Application Off</b> Turns off the music.
	<b>Image Selection</b> Select image.
	<b>Music Selection</b> Select music.
	<b>Slideshow Setting Slideshow</b> You can play a slideshow of photos.
	<b>Single View</b> Displays one photo only.
	<b>Music Playback Setting All Tracks</b> Listen to all music tracks.
	<b>Single Track</b> Set to listen to a single music track.
	<b>Duration</b> Selects the time period ( <b>1 h</b> , <b>2 h</b> , <b>4 h</b> or <b>24 h</b> ) after which the TV automatically switches to standby mode.
	<b>First day of the week</b> Set <b>Sunday</b> or <b>Monday</b> as the first day of the week on the calendar.
	<b>USB Auto Start</b> Select <b>On</b> to show the thumbnail view automatically when the TV is turned on and a digital still camera or other device containing photo, music or video files is still connected to the USB port then turned on.
<b>Closed Captions (CC)</b>	Allows you to select from several closed caption modes (for programs that are broadcast with closed captioning).
	<b>CC Display On</b> <b>Closed Captions (CC)</b> is turned on.
	<b>Off</b> <b>Closed Captions (CC)</b> is turned off.
	<b>On when Muting</b> <b>Closed Captions (CC)</b> is turned on when the TV is muted.
	<b>Analog CC</b> Allows you to select basic analog (EIA-608) closed caption options.
	<b>CC1, CC2, CC3, CC4</b> Displays a printed version of the dialog or sound effects of a program. (Should be set to <b>CC1</b> for most programs.)
<b>Text1, Text2, Text3, Text4</b> Displays network/station information presented using either half or the whole screen (if available).	
<b>Digital CC</b> When the digital closed caption service is available, select from the <b>Service 1-6</b> or <b>CC1-4</b> .	

Option	Description
<b>Digital CC Options</b>	Allows you to make additional settings for digital closed caption options. Select <b>As Broadcast</b> or <b>Custom</b> . The <b>Custom</b> option is available on the <b>Digital CC</b> setting.
<b>Custom</b>	Allows you to customize the following settings:
<b>Character Size</b>	Small, Standard, Large
<b>Character Style</b>	Style 1-7
<b>Character Color</b>	Color 1-8
<b>Character Opacity</b>	Solid, Translucent
<b>Edge Type</b>	None, Raised, Depressed, Outline, Left Shadow, Right Shadow
<b>Edge Color</b>	Color 1-8
<b>Background Color</b>	Color 1-8
<b>Background Opacity</b>	Solid, Translucent

<b>Audio Description</b>	Provides an audio description (narration) of visual information, when available.
--------------------------	--



- You can turn on **Closed Captions (CC)** options (**On**, **Off** or **On when Muting**) by pressing the **CC** button on the remote control.

Option	Description
<b>Info Banner</b>	Displays the information related to the input signal you are watching. Select <b>Small</b> to display minimal channel and program title or select <b>Large</b> to display detailed channel and program information along with the TV icon if you are viewing the TV. Select <b>Hidden</b> to hide information about the TV channel or program. This information will appear if it is available from the broadcaster. <b>Info Banner</b> appears on the screen each time the channel and external inputs are changed or when <b>DISPLAY</b> on the remote control is pressed.
<b>Clock/Timers</b>	
<b>Sleep Timer</b>	Set the time in minutes ( <b>Off</b> , <b>15</b> , <b>30</b> , <b>45</b> , <b>60</b> , <b>90</b> , or <b>120</b> ) that you would like the TV to remain on before shutting off automatically.
<b>On Timer</b>	Turns on the TV from standby mode at a time you set, and tuned to a TV channel or input of your preference. Before setting this function, make sure you set the correct current Time.

Option	Description
<b>Current Time</b>	You can set the current time manually. Select <b>Date (Month/Day/Year)</b> to set the date, then select <b>Time</b> to set the time.  <ul style="list-style-type: none"> <li>This TV does not have a battery powered backup for the clock. Therefore, if there is a power failure or if you disconnect the power cord, be sure to reset the current date and time.</li> </ul>
<b>Initial Setup</b>	If you miss the <b>Initial Setup</b> when you first connect the TV or if you want to scan all receivable channels, select <b>Initial Setup</b> . Follow the instructions on the screen. Some settings such as <b>Picture</b> , <b>Sound</b> , and <b>Parental Lock</b> will not be affected by this <b>Initial Setup</b> . If you wish to return your TV to factory settings, please see the Troubleshooting section on page 55.
<b>Language</b>	Select to display all on-screen settings in your language of choice: <b>English</b> , <b>Español</b> , <b>Français</b> .
<b>Startup Logo</b>	Select <b>On</b> to display the logo when the TV is turned on. Select <b>Off</b> to disable it.
<b>AV Setup</b>	<b>Manage Inputs</b> Assigns a name to external equipment. Select <b>Auto</b> to display names when the equipment is connected and/or the signal of the equipment is ready to be shown, or <b>Always</b> to display regardless of connection status or <b>Off</b> to disable input (only for TV).
	<b>Video/Component Selection</b> Select <b>Auto</b> to have the TV detect and switch between the <b>Video</b> or <b>Component</b> when <b>Video</b> or <b>Component</b> is connected.



- You can assign following labels for each input (except TV):  
—, **Cable**, **Satellite**, **VCR**, **DVD/BD**, **Home Theater**, **Game**, **Camcorder**, **Digital Camera**, **PC**, **Edit**
- “—” indicates that no labels are assigned.
- If you select **Edit**, you can edit video labels. Follow the same steps for **Edit Channel Labels** on page 43.

Option	Description
<b>BRAVIA Sync Settings</b>	Communicates with equipment compatible with the <b>BRAVIA Sync Control</b> function.
<b>BRAVIA Sync Control</b>	Links the operations of the TV and the equipment. For specific Sony equipment compatible with <b>BRAVIA Sync Control</b> , this setting is applied automatically to the connected equipment when set to <b>On</b> .
<b>Device Auto Power Off</b>	Select <b>On</b> to have your connected equipment with <b>BRAVIA Sync Control</b> function power off automatically when the TV is turned off. Select <b>Off</b> to disable this function. This feature is available when <b>BRAVIA Sync Control</b> is <b>On</b> .

Option	Description
<b>TV Auto Power On</b>	Select <b>On</b> to control your TV's power on from your connected equipment (except MHL-compatible device) with <b>BRAVIA Sync Control</b> function. Select <b>Off</b> to disable this function. This feature is available when <b>BRAVIA Sync Control</b> is <b>On</b> .
<b>Auto Input Change(MHL)</b>	Select <b>On</b> to switch the TV input to the corresponding device connected with an MHL cable.
<b>BRAVIA Sync Device List</b>	Displays a list of equipment with <b>BRAVIA Sync Control</b> function connected to the TV.
<b>Device Control Keys</b>	Select button functions of the TV's remote control to operate the connected equipment. <ul style="list-style-type: none"> <li><b>None</b> Deactivates the control by the TV's remote control.</li> <li><b>Normal</b> Enables basic operations, such as navigation buttons (up, down, left or right, etc.).</li> <li><b>Tuning Keys</b> For basic operations and operation of channel-related buttons, such as <b>CH +/-</b> or <b>0-9</b>, etc. Useful when you control a tuner or set-top box, etc; via the remote control.</li> <li><b>Menu Keys</b> For basic operations and operation of the <b>HOME/OPTIONS</b> buttons. Useful when you select menus of a BD player, etc; via the remote control.</li> <li><b>Tuning and Menu Keys</b> For basic operations and operation of channel-related buttons and <b>HOME/OPTIONS</b> buttons.</li> </ul> <ul style="list-style-type: none"> <li>• Press <b>OPTIONS</b> while the equipment supporting <b>BRAVIA Sync Control</b> is connected to display the <b>Device Control</b> options. The <b>Device Control</b> option provides access to the <b>Home (Menu)</b>, <b>Options</b> and <b>Content List</b> of your connected equipment with your TV remote control.</li> <li>• Some equipment with <b>BRAVIA Sync Control</b> does not support the <b>Device Control</b> feature.</li> <li>• <b>BRAVIA Sync Settings</b> must be setup on the connected equipment.</li> </ul>
<b>Picture Adjustments Lock</b>	Select <b>Lock</b> so no adjustment can be made to items grayed out, except <b>Picture Mode</b> and <b>CineMotion</b> . Select <b>Unlock</b> to allow adjustment to any of the <b>Picture</b> settings.
<b>Product Support</b>	<b>Contact Sony</b> Sony contact information is available on this screen for your convenience. TV specific information such as Model Name, Serial Number, Software Version and downloadable ratings (if available from the TV) are displayed here.
<b>Signal Diagnostics</b>	Press to display the diagnostics information for the current signal.

## Using the Eco Settings

Option	Description
<b>Reset</b>	Resets the current <b>Eco</b> settings to the default values.
<b>Power Saving</b>	Select from <b>Off</b> , <b>Low</b> , <b>High</b> , <b>Picture Off</b> to adjust your TV's power consumption. By selecting the <b>High</b> option, you will reduce the power consumption more than the other available settings. While <b>Picture Off</b> is set, pressing <b>VOL +/-</b> or <b>MUTING</b> buttons will not disable this function. Press other buttons to disable it.
<b>Idle TV Standby</b>	Select to automatically power off the TV after <b>1 h</b> , <b>2 h</b> , or <b>4 h</b> when no buttons are pressed on the remote control or the TV. Select <b>Off</b> to disable this function.
<b>Auto Shut Off</b>	Select <b>On</b> to automatically power off the TV when no input signal is detected for a certain period of time. Select <b>Off</b> to disable this function.

# PC Input Signal Reference Chart for HDMI IN

After connecting the PC to the TV, set the output signal from the PC according to the chart below.

## ■ KDL-24R400A

Resolution				Horizontal frequency (kHz)	Vertical frequency (Hz)	Standard
Signals	Horizontal (Pixel)	x Vertical (Line)				
VGA	640	x	480	31.5	60	VGA
SVGA	800	x	600	37.9	60	VESA Guidelines
XGA	1,024	x	768	48.4	60	VESA Guidelines
WXGA	1,280	x	768	47.4	60	VESA
	1,280	x	768	47.8	60	VESA
	1,360	x	768	47.7	60	VESA

## ■ KDL-46R450A

Resolution				Horizontal frequency (kHz)	Vertical frequency (Hz)	Standard
Signals	Horizontal (Pixel)	x Vertical (Line)				
VGA	640	x	480	31.5	60	VGA
SVGA	800	x	600	37.9	60	VESA Guidelines
XGA	1,024	x	768	48.4	60	VESA Guidelines
WXGA	1,280	x	768	47.4	60	VESA
	1,280	x	768	47.8	60	VESA
	1,360	x	768	47.7	60	VESA
SXGA	1,280	x	1,024	64.0	60	VESA
HDTV*	1,920	x	1,080	67.5	60	CEA-861*

\* The 1080p timing when applied to the HDMI input will be treated as a video timing and not PC timing. This affects **Picture** settings and **Wide Mode** settings. To view PC content set **Wide Mode** to **Full**, and **Display Area** to **Full Pixel**.



- This TV's HDMI input does not support Sync on Green or Composite Sync.
- Your PC must support one of the above PC input signals to display on the television.
- In plug and play, signals with a 60 Hz vertical frequency will be detected automatically. (PC reboot may be necessary.)

# Using a Wall-Mount Bracket

Your TV can be mounted on a wall using a Wall-Mount Bracket (not supplied) out of the box as packaged. If the Table-Top Stand is attached to the TV, the TV may require detaching the Table-Top Stand.

Prepare the TV for the Wall-Mount Bracket before making cable connections.

**Sony does not supply the Wall-Mount Bracket or the installing service. For product protection and safety reasons, Sony strongly recommends that installing of your TV on the wall be performed by qualified professionals. Do not attempt to install it yourself.**

- Follow the instruction guide provided with the Wall-Mount Bracket for your model. Sufficient expertise is required in installing this TV, especially to determine the strength of the wall for withstanding the TV's weight.
- The length of the screw for Wall-Mount Bracket differs depending on the mounting hook thickness. Please see below illustration.

KDL-24R400A: 6.5-10 mm  
KDL-46R450A: 8-12 mm

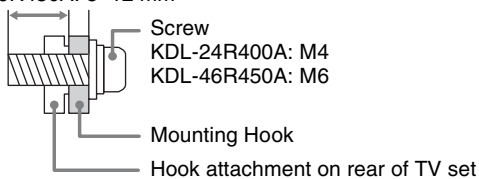

- Be sure to store the unused screws and Table-Top Stand in a safe place until you are ready to attach the Table-Top Stand. Keep the screws away from small children.



- Read the supplied Safety Booklet for additional safety information.

## For KDL-46R450A only

Secure the Attachment Parts to the rear of the TV using the supplied screws.

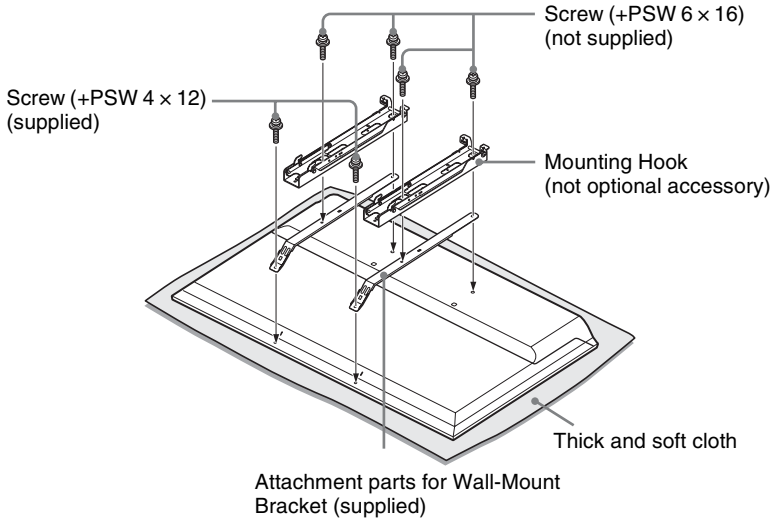

# Troubleshooting

Many of the poor pictures and poor sound conditions are related to improper connection of the cables; refer to the Quick Setup Guide provided for connections.

If you have questions, service needs, or require technical assistance related to the use of your Sony TV even after you read this operating instructions manual, contact the following:

<http://esupport.sony.com/ES/LA/> or call the number on the warranty card.

## ■ Things to consider

- Check the input selection by pressing the **INPUT** button. You may be watching the wrong input.
- If you cannot hear sound from the TV, you may have accidentally pressed the **MUTING** button on your remote control; press the **MUTING** button again or press **VOL +** to deactivate muting, or set **Speakers** to **Audio System**.
- If the remote control is not functioning properly, the batteries may be installed incorrectly or may be low or an object or light may be interfering with the remote control.
- To reset the TV to factory default settings:
  - 1** Turn on the TV.
  - 2** Press and hold down the **▲** button on the remote, press the **I/⏻** button on the TV set. (The TV will turn itself off, then back on again.)
  - 3** Release the **▲** button when the TV is turned on.

**IMPORTANT:** The factory reset will clear all of your customized settings including the **Parental Lock** setting.

When the Password is lost or cannot be remembered, enter the master password: 4357. This password clears your previous password and allows you to enter a new password.

Condition	Explanation/Solution
<b>No picture</b>	
No picture	<ul style="list-style-type: none"><li>• Check the <b>Power Saving</b> settings (see page 51).</li></ul>
Cannot receive any channels	<ul style="list-style-type: none"><li>• Make sure the power cord is connected securely.</li><li>• Turn on the power of the TV.</li><li>• Check cable/antenna connections.</li><li>• Make sure the <b>Signal Type</b> setting is correct for your TV signal source.</li></ul>
TV is locked to one channel	<ul style="list-style-type: none"><li>• Perform <b>Auto Program</b> to add receivable channels that are not present in the TV's memory (see pages 20 and 43).</li></ul>

Condition	Explanation/Solution
Cannot receive or select channels	<ul style="list-style-type: none"> <li>• Perform <b>Auto Program</b> to add receivable channels that are not present in the TV's memory (see pages 20 and 43).</li> <li>• To receive or select cable channels, make sure that <b>Signal Type</b> in the <b>Channel</b> settings is set to <b>Cable</b> (see page 43). To receive or select UHF channels over an antenna, make sure <b>Signal Type</b> is set to <b>Antenna</b>.</li> </ul>
The TV turns off automatically	<ul style="list-style-type: none"> <li>• Check if <b>Sleep Timer</b> is activated (see page 48).</li> <li>• Check <b>Idle TV Standby</b> in the <b>Eco</b> settings.</li> <li>• Check <b>Duration</b> of <b>Photo Frame Settings</b>.</li> <li>• Check <b>Duration</b> if TV is turned on by <b>On Timer</b>.</li> </ul>
No picture from some video sources	<ul style="list-style-type: none"> <li>• Check the connection between the optional video equipment and the TV.</li> <li>• Press <b>INPUT</b> on the remote control (see page 31).</li> </ul>
<b>Poor picture</b>	
Picture quality not as good as viewed at the store	<ul style="list-style-type: none"> <li>• Picture quality depends on the signal content. See Quick Setup Guide (supplied) to display the best possible picture for that signal.</li> </ul>
Broadcast HD formats have poor quality	<ul style="list-style-type: none"> <li>• Content and signal quality are controlled by the signal provider. Many HD channels and content are actually upscaled versions of standard-definition broadcasts. The picture is affected by the quality of the signal received, which varies between channel and program.</li> </ul>
Double images or ghosts	<ul style="list-style-type: none"> <li>• Check cable/antenna connections.</li> <li>• Check the antenna location and direction.</li> </ul>
Only snow and noise appear on the screen	<ul style="list-style-type: none"> <li>• Check if the antenna is broken or bent.</li> <li>• Check if the antenna has reached the end of its serviceable life. (3-5 years in normal use, 1-2 years at the seaside.)</li> </ul>
Dotted lines or stripes	<ul style="list-style-type: none"> <li>• Keep the TV away from noise sources such as cars, motorcycles, or hair-dryers.</li> <li>• If using 300 ohm twin lead, move the excess lead away from the TV or try using 75-ohm coaxial cable instead.</li> </ul>
No color / Dark picture / Color is not correct / The picture is too bright	<ul style="list-style-type: none"> <li>• Adjust the <b>Picture Mode</b> options in the <b>Picture</b> settings (see page 37).</li> <li>• If you set the <b>Power Saving</b> mode to <b>Low</b> or <b>High</b>, it will enhance the black level.</li> </ul>
Noisy picture	<ul style="list-style-type: none"> <li>• Make sure that the antenna is connected using a 75-ohm coaxial cable (not supplied).</li> <li>• Keep the antenna cable away from other connecting cords.</li> <li>• To avoid TV interference, make sure to use an undamaged antenna cable.</li> </ul>
Blurry picture / Poor color	<ul style="list-style-type: none"> <li>• Transporting the TV from a cold to a warm location or a sudden change in room temperature may cause moisture condensation, resulting in a blurry picture or poor color. Turn off your TV and wait a few hours before powering on again.</li> </ul>

Condition	Explanation/Solution
<b>No sound / Noisy sound</b>	
No sound but good picture	<ul style="list-style-type: none"> <li>• Check the volume control.</li> <li>• Press <b>MUTING</b> or <b>VOL +</b> so that “Muting” disappears from the screen (see pages 23 and 24).</li> <li>• Set <b>Speakers</b> to <b>TV Speakers</b> in the <b>Sound</b> settings (see page 39). If it is set to <b>Audio System</b>, sound is not output from the TV's speakers regardless of the TV's volume control.</li> <li>• When using HDMI input with Super Audio CD or DVD-Audio, DIGITAL AUDIO OUT (OPTICAL) may not provide an audio signal.</li> <li>• When tuned to a digital channel with <b>Alternate Audio</b>, the broadcaster may not be broadcasting your preferred <b>Alternate Audio</b> language. Press <b>OPTIONS</b>, highlight and select <b>Alternate Audio</b>, and change the <b>Alternate Audio</b> language (see page 39).</li> </ul>
Audio noise	<ul style="list-style-type: none"> <li>• Make sure that the antenna is connected using a 75-ohm coaxial cable (not supplied).</li> <li>• Keep the antenna cable away from other connecting cords.</li> <li>• To avoid TV interference, make sure to use an undamaged antenna cable.</li> </ul>
No audio or low audio with Home Theater System	<ul style="list-style-type: none"> <li>• Set <b>Speakers</b> to <b>Audio System</b> in the <b>Sound</b> settings (see page 39).</li> <li>• Set <b>Audio Out</b> to <b>Fixed</b> in the <b>Sound</b> settings (see page 39).</li> </ul>
No color / Irregular picture	<ul style="list-style-type: none"> <li>• Verify that the <b>Video/Component Selection</b> (see page 49) is set to the current input type in use. We suggest leaving this setting to <b>Auto</b>.</li> </ul>
<b>BRAVIA Sync</b>	
Cannot find connected <b>BRAVIA</b> Sync HDMI device	<ul style="list-style-type: none"> <li>• Make sure that the <b>BRAVIA Sync Control</b> is set up on both the TV and the optional device compatible with <b>BRAVIA</b> Sync (see page 27).</li> </ul>
Second A/V receiver is not listed on the <b>BRAVIA Sync Device List</b>	<ul style="list-style-type: none"> <li>• Only one A/V receiver may be used with the <b>BRAVIA</b> Sync and <b>BRAVIA Sync Control</b> functions at one time (see page 49).</li> </ul>
<b>PC connection</b>	
No picture / No signal	<ul style="list-style-type: none"> <li>• Confirm the PC is correctly connected to the TV with the HDMI IN.</li> <li>• Ensure the output signal from the PC is one of the formats listed on page 52.</li> <li>• Turn the PC off. Confirm the PC connection and restart the PC. Plug-and-play will auto-detect the TV and correctly set up PC timing.</li> <li>• Verify the PC is not in standby or hibernation mode.</li> </ul>
Poor Picture	<ul style="list-style-type: none"> <li>• Adjust the resolution (see page 52).</li> </ul>

Condition	Explanation/Solution
General	
TV screen feels warm	<ul style="list-style-type: none"> <li>• Due to the thin profile of this television, the heat generated by the LCD panel backlight and supporting electronics will be more noticeable. This is normal operation and not a cause for concern.</li> </ul>
<b>Wide Mode</b> changes automatically	<ul style="list-style-type: none"> <li>• The current <b>Wide Mode</b> setting is automatically replaced with the <b>4:3 Default</b> setting when you change the channel or video input, if <b>4:3 Default</b> in the <b>Screen</b> settings is set to other than <b>Off</b>. If you want to lock in <b>Wide Mode</b> selected with <b>WIDE</b> on the remote control, set <b>4:3 Default</b> to <b>Off</b> in the <b>Screen</b> settings (see page 41).</li> <li>• Check the <b>Auto Wide</b> option in the <b>Screen</b> settings (see page 41).</li> </ul>
Suddenly the picture gets smaller	<ul style="list-style-type: none"> <li>• The picture gets smaller during the commercials due to the method in which the provider broadcasts their content. When HD content channels switch to SD content (commercials), the picture may be small with a black border.</li> <li>• <b>Auto Wide</b> will not expand the picture during these content changes since the content information is regulated by the channel signal provider. You can manually change the <b>Wide Mode</b> if you prefer (see page 30). This setting will remain in effect until you change the channel or input or manually change the <b>Wide Mode</b> again.</li> </ul>
"Black box" on screen	<ul style="list-style-type: none"> <li>• You have selected a text option and no text is available (see page 47). To turn off this feature, set the <b>CC Display</b> option to <b>Off</b>. If you were trying to select closed captioning, select <b>CC1</b> instead of <b>Text1-4</b>.</li> </ul>
Black bands appear at the edges of the screen	<ul style="list-style-type: none"> <li>• Some wide screen programs are filmed in aspect ratios that are greater than 16:9 (this is especially common with theatrical releases). Your TV will show these programs with black bands at the top and bottom of the screen. For more details, check the documentation that came with your DVD/Blu-ray (or contact your program provider).</li> <li>• Programs in 4:3 aspect ratio will have bands on left and right sides of the screen.</li> <li>• Programs broadcast in HD formats (720p and 1080i) with 4:3 content will commonly have black bands on the left and right sides of the screen which are added by the broadcaster (see image on left).</li> <li>• <b>Auto Wide</b> will not expand the picture when the black bands on the sides of the screen are added by the broadcaster. You can manually change the <b>Wide Mode</b> to <b>Wide Zoom</b>, or <b>Zoom</b> to fill the screen, which will remain in affect until you change the channel or input or manually change the <b>Wide Mode</b> again.</li> </ul>

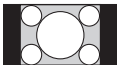

Condition	Explanation/Solution
Certain programs on DVD or other digital sources display a loss of detail, especially during fast-motion or dark scenes	<ul style="list-style-type: none"> <li>• This is due to the digital compression of the source content used by certain digital broadcasts and DVDs which may cause your TV's screen to display less detail than usual, or cause artifacts (small blocks or dots, pixelations) to appear on your screen. These signal compressions are more visible and are dependent on the clarity and resolution of the TV.</li> </ul>
Remote control does not operate	<ul style="list-style-type: none"> <li>• To determine if the problem is with the remote control or not, press a button on the TV.</li> <li>• Check the polarity of the batteries or replace the batteries.</li> <li>• Point the remote control at the remote control sensor located at the front of the TV.</li> <li>• Keep the remote control sensor area clear from obstacles.</li> <li>• Fluorescent lamps can interfere with your remote control operation; try turning off the fluorescent lamps.</li> </ul>
Some digital cable channels are not being displayed	<ul style="list-style-type: none"> <li>• Certain cable companies have limitations on the broadcast of digital cable channels. Check with your cable company for more information.</li> <li>• The digital cable channel may be set to <b>Hidden</b> in the <b>Show/Hide Channels</b> setting (see page 43).</li> </ul>
Some photo, music, or video files are not displaying from my USB equipment	<ul style="list-style-type: none"> <li>• The accessible file or folder limit in a directory is 1,000 for USB connected equipment. This limit includes non-supported files or just folders. Files or folders are populated based on their time stamps. Photo, music files or folders exceeding the limit will not be displayed.</li> </ul>
Photo images appear small in the screen	<ul style="list-style-type: none"> <li>• Set display size to expanded.</li> <li>• Whether or not photo images can or cannot be displayed in full-screen depends on the resolution or aspect ratio of the file.</li> </ul>
Photo images or folders take time to display	<ul style="list-style-type: none"> <li>• Depending on the image dimension, file size, and number of files in a folder, some photo images or folders take time to display.</li> <li>• The first time a camera is connected to the TV via USB cable, it may take up to a couple of minutes for the photos to display.</li> </ul>
Lost password	<ul style="list-style-type: none"> <li>• Select the <b>Password</b> settings on the <b>Parental Lock</b> settings, then enter the following master password: 4357. This password clears your previous password and allows you to enter a new password (see page 44).</li> </ul>
How to reset the TV to factory settings	<ul style="list-style-type: none"> <li>• Turn on the TV. While holding down <b>▲</b> on the remote control, press <b>I/C</b> on the TV. (The TV will turn itself off, then back on again.) Release <b>▲</b>. IMPORTANT: The reset will clear all of your customized settings including the <b>Parental Lock</b> setting.</li> </ul>
The TV surrounds become warm	<ul style="list-style-type: none"> <li>• When the TV is used for an extended period, the TV surrounds become warm. You may feel hot when touching there by the hand.</li> </ul>

# Important Notices

---

## Declaration of Conformity

Trade Name: SONY  
Model: KDL-46R450A/KDL-24R400A  
Responsible Party: Sony Electronics Inc.  
Address: 16530 Via Esprillo,  
San Diego, CA 92127 U.S.A.  
Telephone Number: 858-942-2230

This device complies with part 15 of the FCC rules. Operation is subject to the following two conditions: (1) This device may not cause harmful interference, and (2) this device must accept any interference received, including interference that may cause undesired operation.

## FCC Related Information

This equipment has been tested and found to comply with the limits for a Class B digital device, pursuant to Part 15 of the FCC Rules. These limits are designed to provide reasonable protection against harmful interference in a residential installation. This equipment generates, uses and can radiate radio frequency energy and, if not installed and used in accordance with the instructions, may cause harmful interference to radio communications. However, there is no guarantee that interference will not occur in a particular installation. If this equipment does cause harmful interference to radio or television reception, which can be determined by turning the equipment off and on, the user is encouraged to try to correct the interference by one or more of the following measures:

- Reorient or relocate the receiving antenna.
- Increase the separation between the equipment and receiver.
- Connect the equipment into an outlet on a circuit different from that to which the receiver is connected.
- Consult the dealer or an experienced radio/TV technician for help.

Pursuant to FCC regulations, you are cautioned that any changes or modifications not expressly approved in this manual could void your authority to operate this equipment.

## Note

This television includes a QAM demodulator which should allow you to receive unscrambled digital cable television programming via subscription service to a cable service provider. Availability of digital cable television programming in your area depends on the type of programming and signal provided by your cable service provider.

# Specifications

<b>System</b>	
Television system	NTSC: American TV standard ATSC (8VSB terrestrial): ATSC compliant 8VSB QAM on cable: ANSI/SCTE 07 2000 (Does not include CableCARD functionality)
Channel coverage	Analog terrestrial: 2 - 69 / Digital terrestrial: 2 - 69 Analog Cable: 1 - 135 / Digital Cable: 1 - 135
Panel system	LCD (Liquid Crystal Display) Panel, LED Backlight
Speaker output	KDL-46R450A: 8 W + 8 W KDL-24R400A: 5 W + 5 W
<b>Input/Output jacks</b>	
CABLE/ANTENNA	75-ohm external terminal for RF inputs
VIDEO IN	VIDEO: 1 Vp-p, 75 ohms unbalanced, sync negative AUDIO: 500 mVrms (Typical) / Impedance: 47 kilohms
COMPONENT IN	YPbPr (Component Video): Y: 1.0 Vp-p, 75 ohms unbalanced, sync negative / PB: 0.7 Vp-p, 75 ohms / PR: 0.7 Vp-p, 75 ohms / Signal format: 480i, 480p, 720p, 1080i, 1080p AUDIO: 500 mVrms (Typical) / Impedance: 47 kilohms
HDMI IN 1(ARC) HDMI IN 2/MHL	HDMI: Video: 480i, 480p, 720p, 1080i, 1080p, 1080/24p MHL: Video: 480i, 480p, 720p, 720/30p, 1080i, 1080/30p, 1080/24p Audio: Two channel linear PCM 32, 44.1 and 48 kHz, 16, 20 and 24bits, Dolby Digital PC Input (see page 52)
AUDIO OUT	500 mVrms (typical)
DIGITAL AUDIO OUT (OPTICAL)	PCM/Dolby Digital optical signal
USB	Photo, Music and Video

Model name	KDL-46R450A	KDL-24R400A
<b>Power and others</b>		
Power requirement	110-240 V AC, 50/60 Hz (U.S.A./Canada/Mexico 120 V AC, 60 Hz)	
Power consumption	109 W	40 W
in use		
in standby	Less than 0.2 W with 120 V AC and less than 0.3 W with 240 V AC	Less than 0.3 W with 120 V AC and with 240 V AC
Screen size*	46	23.6 (24 class)
(measured diagonally)		
(inches)		
(cm)	116.8	59.8
Display resolution	1,920 dots (horizontal) × 1,080 lines (vertical)	1,366 dots (horizontal) × 768 lines (vertical)
Speaker/Full range (2)	40 × 100 (1 5/8 × 4)	35 × 100 (1 3/8 × 4)
(mm)		
(inches)		
Dimensions* with stand	1053 × 641 × 181	558 × 363 × 140
(mm)		
(inches)	41 1/2 × 25 1/4 × 7 1/4	22 × 14 3/8 × 5 5/8
without stand (mm)	1053 × 622 × 76	558 × 343 × 64
(inches)	41 1/2 × 24 1/2 × 3	22 × 13 5/8 × 2 5/8
wall-mount hole pattern	300 × 300	100 × 100
(mm)		
wall-mount screw size	M6 (length: refer to diagram on page 53)	M4 (length: refer to diagram on page 53)
(mm)		
Mass*	9.4	5.3
with stand (kg)		
(lb.)	20.8	11.7
without stand (kg)	9.1	5.1
(lb.)	20.1	11.3
Supplied accessories common to all models	Remote control RM-YD092 (1)/Size AAA batteries (2)/Operating Instructions (1)/Quick Setup Guide (1)/Warranty Card (1)/Safety and Regulatory Booklet (1)/Software License (1)/Stand installation guide (1)/Table-Top Stand (1 set)/Screw (4) (KDL-46R450A), Screw (2) (KDL-24R400A)/Attachment Parts (2) (KDL-46R450A only)	
Optional accessories	Connecting cables / Support Belt Kit	

- Optional accessories availability depends on its stock.
  - Design and specifications are subject to change without notice.
- \* Dimensions and mass are approximate values.

# Index

## I/⏻ LED 26

0-9 buttons 23  
4:3 Default 41

## A

Add Digital Channels 43  
Advanced Settings 38  
Alternate Audio 39  
Analog Fine Tune 43  
Audio Description 48  
AUDIO OUT 10  
Audio Out 39  
Auto Display Area 41  
Auto Program 20, 43  
Auto Shut Off 51  
Auto Wide 41  
AV Setup 49

## B

Backlight 37  
Balance 39  
BRAVIA Sync Settings 49  
Brightness 37

## C

CABLE/ANTENNA 11  
CC/SUBTITLE button 24  
CH +/- button 24  
CH/INPUT button 26  
Change Password 44  
Channel Block 44  
CineMotion 37  
Clear Voice 39  
Clock/Timers 48  
Closed Captions (CC) 47  
Color 37  
Color Temperature 37  
Colored buttons 23  
COMPONENT IN 11  
Country 44

## D

DIGITAL AUDIO OUT (OPTICAL)  
10  
Display Area 41  
DISPLAY button 24  
Downloadable U.S. Rating 44

## E

Edit Channel Labels 43  
English Rating 46  
Equalizer 39  
Equipment Control button 25  
External Input Block 44

## F

French Rating 46

## H

HDMI IN 10  
HOME button 23  
Horizontal Center 41  
Hue 37

## I

Idle TV Standby 51  
Info Banner 48  
Infrared Receiver (IR) 26  
Initial Setup 49  
INPUT button 23  
Installing the TV on a wall 53

## J

JUMP button 24

## L

Language 49

## M

Movie Rating 45  
MPEG Noise Reduction 37  
MTS Audio 39  
Music 32  
MUTING button 24

## N

Noise Reduction 37

## O

OPTIONS button 24

## P

Password 44  
PC Settings 42  
Photo 32  
Photo Frame 33  
Photo Frame Settings 47  
PIC OFF button 23  
Picture 37  
Picture Adjustments Lock 50  
Picture Mode 37  
PIP 28  
Power (I/⏻) button 26  
Power Saving 51  
Product Support 50

## R

Rating 44  
Reset 37, 39, 51, 59  
RETURN button 23

## S

Scene Select 37  
Settings  
Channel 43  
Eco 51  
Parental Lock 44  
Picture 37  
Screen 41  
Setup 47  
Sound 39  
Sharpness 37  
Show/Hide Channels 43  
Signal Type 43  
SLEEP button 23  
Sound Booster 39  
Sound Mode 39  
Speaker 26  
Speakers 39  
Startup Logo 49  
Steady Sound 39  
SYNC MENU button 23

## T

Troubleshooting 55–59  
TV Rating 45

## U

U.S.A. Rating 46  
Unrated 44  
USB 11  
USB Auto Start 47

## V

Vertical Center 42  
Video 32  
VIDEO IN 11  
Viewing Blocked Programs 46  
VOL (⏮) +/- button 23, 26  
Volume Offset 39

## W

WIDE button 24  
Wide Mode 41

## Registro de propiedad

El modelo y el número de serie están situados en la parte lateral y en la posterior del televisor. Anote esos números en el espacio que tiene a continuación. Refiérase a ellos cuando contacte con su distribuidor Sony acerca de este televisor.

Nombre de modelo

---

N° de serie

---

## PRECAUCIÓN

Para evitar descargas eléctricas y exposición a contactos, no utilice el enchufe polarizado de corriente alterna con un cable de extensión, receptáculo u otro tomacorriente a menos que los contactos puedan ser introducidos completamente.

- Opere el TV únicamente con ca de 110 V a 240 V (EE.UU./Canadá/México con una ca de 120 V)
- Evite operar el TV a temperaturas inferiores a los 41°F (5°C).

## Información de licencias

MHL, Mobile High-Definition Link y el logo de MHL son marcas comerciales o marcas comerciales registradas de MHL Licensing, LLC.

HDMI, el logotipo de HDMI y High-Definition Multimedia Interface son marcas comerciales o marcas comerciales registradas de HDMI Licensing, LLC en los Estados Unidos y en otros países.

Ferguson Patent Properties, LLC:

N° de patente de EE.UU. 5.717.422

N° de patente de EE.UU. 6.816.141

Fabricado bajo licencia de Dolby Laboratories.

Blu-ray Disc es una marca comercial.

“BRAVIA”, BRAVIA, BRAVIA Sync, y  son marcas comerciales o marcas registradas de Sony Corporation.

“PlayStation” es una marca comercial registrada y “PS3” es una marca comercial de Sony Computer Entertainment Inc.

## Limpieza

Cuando limpie el TV, asegúrese de desenchufarlo para evitar choques eléctricos.

- Limpie la pantalla del LCD con una tela suave.
- Las manchas difíciles de quitar se pueden limpiar con una tela suave humedecida con agua tibia y jabón suave.
- Si utiliza un paño previamente tratado con productos químicos, siga las instrucciones del envase.
- No use nunca solventes fuertes como diluyentes de pintura, alcohol o bencina para limpiar el TV.
- Consulte la información adicional en el Manual de Seguridad.



La clase 24 ofrece un tamaño de imagen de 23,6 pulgadas (59,8 cm) (medido en sentido diagonal).

## Referencia de funciones y traducciones

En este manual se incluyen ciertos términos en inglés. A continuación encontrará su traducción y explicación.

<b>Texto en el manual</b>	<b>Español</b>	<b>Explicación</b>
8VSB	Modulación de banda lateral Nivel-8	
Apple Macintosh	Marca comercial registrada	
ATSC	Marca comercial registrada	Comité de Sistemas de Televisión Avanzados
AUDIO L, R	AUDIO-izquierda, derecha	
AUDIO OUT L/R	Salida de audio izquierda/derecha	
ARC (Audio Return Channel)	Canal de retorno de audio	
A/V	Audio/Video	
BD	Reproductor de Blu-ray Disc™	
Blu-ray Disc	Marca comercial registrada	Disco Digital Blu-ray
BRAVIA sync	Sincronización de TV BRAVIA	
CABLE/ANTENNA	Cable/Antena	
CableCARD	Marca comercial registrada	Tarjeta de Acceso para Señal de Cable
CATV	Sistema de televisión por cable	
CC (Closed Captions)	Despliegue de audio en forma de texto	
CHANNEL +/-, CH +/-, - CHANNEL +	Canal +/-, - Canal +	
CineMotion	Marca comercial registrada	Esta opción permite que el TV detecte en forma automática el contenido de las películas y ofrezca una imagen de máxima calidad.
COMPONENT	Componente	
DISPLAY	Mostrar	
DVD	Disco digital de video	
DVI	Interfaz visual digital	
DVR	Grabadora de video digital	
ECO	Ecológico	
ENT	Ingresar	
FAVORITES	Favoritos	
FAT	Tabla de asignación de archivos	
FCC	Comisión Federal de Comunicaciones de Estados Unidos de América	
HD	Alta definición	
HDMI	Interfaz multimedia de alta definición	
HDTV	Televisión de alta definición	
HOME	Inicio	
Home Theater	Cine en casa	
IN, INPUT	Entrada	
Internet	Red Mundial de Información	
IR - Infrared Receiver	Receptor infrarrojo	
JPEG	Grupo unido de expertos en fotografía	
JUMP	Alternador de canales	
Kit	Paquete, conjunto de artículos	
LCD	Pantalla de cristal líquido	
LED	Diodo emisor de luz	
L/R	Izquierda/Derecha	
MENU	Menú	
MHL (Mobile High-definition Link)	Enlace de Alta Definición Móvil	Estándar de interfaz para transmisión de video de alta velocidad en dispositivos móviles.
MTS	Sonido multicanal del TV	
MUTING	Silenciador	
MP3	Capa de audio 3 del grupo de expertos en imágenes en movimiento	

<b>Texto en el manual</b>	<b>Español</b>	<b>Explicación</b>
MPEG	Grupo de expertos en imágenes en movimiento	
NEXT	Siguiente	
NTFS	Sistema de archivos de tecnología nueva	
NTSC	Comité nacional de sistemas de televisión	
OPTICAL	Óptica	
OPTIONS	Opciones	
OUT	Salida	
PAUSE	Pausar	
PC	Computadora personal	
PC AUDIO IN	Entrada de audio de una computadora	
PC IN	Entrada de video de una computadora	
PCM	Modulación por Impulsos Codificados	
PICTURE	Imagen	
PIP	Imagen dentro de la imagen	
PLAY	Reproducir	
POWER	Alimentación	
PREV	Anterior	
QAM	Modulación de la amplitud de la cuadratura	
RETURN	Volver	
RF	Radio frecuencia	
RGB	Rojo, verde y azul	
SAP	Programa secundario de audio	
Sleep	Apagado automático	
STANDBY	En espera	
Steady sound	Auto volumen	
STOP	Parar	
Surround	Sonido envolvente	
SVGA	Super adaptador de gráficos de video	
SXGA	Super matriz de gráficos extendida	
SYNC MENU	Menú de Sincronización	
THEATER	Sala de cine	
TIMER (s)	Temporizador (es)	
TOOLS	Herramientas	
TV	Televisor	
UHF	Frecuencia ultra alta	
USB	Puerto Serial Universal	
VCR	Videograbadora	
VESA	Asociación de Estándares de Electrónica y Video	
VGA	Matriz de gráficos de video	
VHF	Frecuencia muy alta	
VIDEO IN 2 VIDEO/ L(MONO)-R AUDIO	Entrada de VIDEO 2 VIDEO/ L(izq)(MONO)-R(der) AUDIO	
VIDEO/L (MONO)-AUDIO-R	VIDEO/izquierda (MONO)-AUDIO-derecha	
VOLUME +/-, VOL +/- , - VOL +	Volumen +/-, - Volumen +	
WIDE	Panorámico	
WXGA	Matriz panorámica de gráficos extendida	
XGA	Matriz de gráficos extendida	

Nota: Para información y traducciones referentes al uso del control remoto, consulte las páginas 24-27.

# Contenido

## **Presentación de su nuevo BRAVIA®**

Bienvenido al mundo de BRAVIA® . . . . .	6
Disfrute de una experiencia de alta definición (HD) deslumbrante con su BRAVIA . . . . .	6
Los cuatro pasos para una experiencia de alta definición asombrosa . . . . .	7
Funciones destacadas del TV . . . . .	7

## **Procedimientos iniciales**

Configuración de su TV . . . . .	9
Instalación del soporte de sobremesa . . . . .	10
Ubicación de entradas y salidas . . . . .	12
Conexión del TV . . . . .	14
Conexión de otros equipos . . . . .	17
Instalación del TV en una pared o en un lugar cerrado . . . . .	18
Fijación del TV . . . . .	19
Ejecución de configuración inicial . . . . .	22

## **Operación del TV**

Uso del control remoto . . . . .	24
Descripción de los botones del control remoto . . . . .	25
Indicadores y controles del TV . . . . .	28

## **Uso de las funciones**

Control de BRAVIA Sync . . . . .	30
Uso de la función PIP . . . . .	31
Favoritos . . . . .	32
Modo ancho . . . . .	33
Modo ancho con PC . . . . .	34
Entradas . . . . .	34
Reproducción de Fotos/Música/Videos mediante USB . . . . .	35
Marco de fotos . . . . .	36

## **Uso de los menús**

Desplazarse por los menús del TV . . . . .	38
Uso de la configuración de Imagen . . . . .	40
Uso de la configuración de Sonido . . . . .	42
Uso de la configuración de Pantalla . . . . .	44
Uso de la configuración de Canal . . . . .	46
Uso de la configuración de Bloqueo . . . . .	47
Uso de la configuración de Ajustes . . . . .	49
Uso de la configuración de Eco . . . . .	54

## **Información adicional**

Tabla de referencia de la señal de entrada de la PC para HDMI IN . . . . .	55
Uso de un soporte de montaje mural . . . . .	57
Solución de problemas . . . . .	59
Nota importante . . . . .	65
Especificaciones . . . . .	66
Índice . . . . .	68



**Soporte al cliente**  
<http://esupport.sony.com/ES/LA/>

**Registro en línea**  
<http://esupport.sony.com/LA/perl/registration.pl>

# Bienvenido al mundo de BRAVIA®

---

Gracias por elegir este TV Sony BRAVIA® de alta definición. Consulte el documento descrito abajo para aprovechar al máximo todo lo que su TV le ofrece.



## Manual de seguridad

Contiene las medidas de precaución para mantenerlo seguro, tanto a usted como a su TV. Lea esta información antes de configurar su TV.



## Guía de configuración rápida

Allí encontrará información para configurar el TV con los diagramas de conexión.



## Manual de instrucciones

Ofrece la información más detallada para que pueda hacer funcionar su TV.

## Disfrute de una experiencia de alta definición (HD) deslumbrante con su BRAVIA

---

La calidad de la imagen que verá en su TV **BRAVIA** es equiparable a la calidad de la señal que recibe. Para experimentar el sensacional detalle de su nuevo TV **BRAVIA**, necesita acceso a programación de alta definición (HD). El TV **BRAVIA** puede recibir y visualizar programación de alta definición procedente de:

- Emisiones por aire a través de una antena para TV de alta definición
- Suscripción a cable HD
- Suscripción a satélite HD
- Reproductor de Blu-ray Disc™ u otros equipos externos compatibles con HD

Contacte a su proveedor de servicios de cable, satélite o HD para obtener más información acerca de cómo mejorar a una programación de HD.

# Los cuatro pasos para una experiencia de alta definición asombrosa

## TV, fuente, sonido y configuración

Además de su **TV BRAVIA**, un sistema de alta definición (HD) requiere una **fuentes** de programación HD, un sistema de **sonido** HD y una **configuración** correcta de las conexiones. Consulte la Guía de configuración rápida, incluida por separado, para conectar equipos opcionales.



Podrá disfrutar de las imágenes nítidas, los movimientos continuos y el alto impacto visual de las señales HD de 1 080 líneas, tal como figura aquí. Cuando compare la señal de alta definición con una señal analógica estándar, notará la gran diferencia en la calidad de la imagen. Si aparecieran líneas negras como se muestra aquí, presione **WIDE** en el control remoto para completar la pantalla.

## Funciones destacadas del TV

Su **BRAVIA** ofrece muchas características prácticas, como las siguientes:

- **Entrada MHL (enlace de Alta Definición Móvil):** Puede conectar su dispositivo MHL con un cable MHL (página 16).
- **BRAVIA® Sync™:** Permite la comunicación del TV **BRAVIA** con otros equipos Sony que acepten la función **Control de BRAVIA Sync** (página 30).
- **Accesibilidad de medios de almacenamiento digital:** Utilice los íconos de **Foto**, **Música** y **Video** para acceder archivos de foto, música y video desde el equipo USB de Sony (página 35).
- **PIP (imagen e imagen):** Puede trabajar en su PC mientras ve su programa de TV favorito (página 31).
- **Favoritos:** Sus entradas y canales favoritos se accesan con gran facilidad (página 32).
- **Ancho automático:** Configure su TV para ajustar automáticamente la pantalla sobre la base de la resolución de la señal (página 33).

- **Selección de entrada:** Puede alternar fácilmente entre los equipos conectados (página 34).
- **Selección de escena:** Le permite ajustar fácilmente su TV a los parámetros de imagen y sonido más adecuados según las escenas a fin de lograr los mejores resultados en cuanto a calidad para el tipo de contenido que está viendo.
- **Marco de fotos:** Puede disfrutar de la visualización de un marco de fotos grande con música (página 36).
- **Timer Sí:** Active el temporizador para encender el TV automáticamente con el ajuste preferido de entrada y volumen. También puede programar el TV para despertarse con su imagen y música favoritas utilizando la función marco de fotos (página 51).

# Configuración de su TV

Algunos modelos de TV se entregan con un soporte de sobremesa desmontable de modo que pueda instalar el TV en la pared. Si decide montar su TV en la pared, deberá utilizar un montaje mural. Si decide no montar el TV en la pared, tendrá que instalar el soporte de sobremesa. Para completar la tarea necesita un destornillador Phillips (de cruz) (no suministrado) y los tornillos suministrados. Consulte el folleto de instrucciones que se suministra con el soporte de sobremesa.

Tenga en cuenta lo siguiente al instalar el TV:

- Desconecte todos los cables para transportar el TV.
- Para transportar el TV asegúrese de contar con la cantidad suficiente de personas; para los TV de gran tamaño se necesitan dos o más personas.
- Es muy importante la colocación correcta de las manos para trasladar el TV, por seguridad y para evitar cualquier daño.
- No aplique presión sobre el panel LCD o sobre el marco que rodea la pantalla.



**KDL-24R400A**

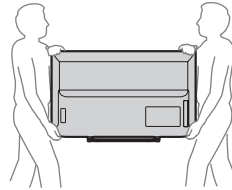

**KDL-46R450A**

- Asegúrese de que su TV tenga la ventilación adecuada, consulte la página 18.
- Para una mejor calidad de imagen, no exponga la pantalla a iluminación directa o a la luz del sol.
- Evite instalar el TV en una habitación con materiales que reflejen luz en las paredes o el piso.
- Evite trasladar el TV de un área fría a una caliente. Los cambios bruscos de temperatura ambiente pueden crear humedad por condensación. Como consecuencia de ello, podría verse afectada la calidad de la imagen y de los colores. En caso de que eso ocurra, deje evaporar la humedad por completo antes de encender el TV.

# Instalación del soporte de sobremesa



- Consulte el folleto de instrucciones del soporte de sobremesa del TV suministrado para una correcta instalación.

- 1 Coloque el TV con la pantalla hacia abajo sobre una superficie estable y nivelada cubierta con un paño grueso y suave.
- 2 Coloque el soporte de sobremesa del TV en el TV con los tornillos suministrados.

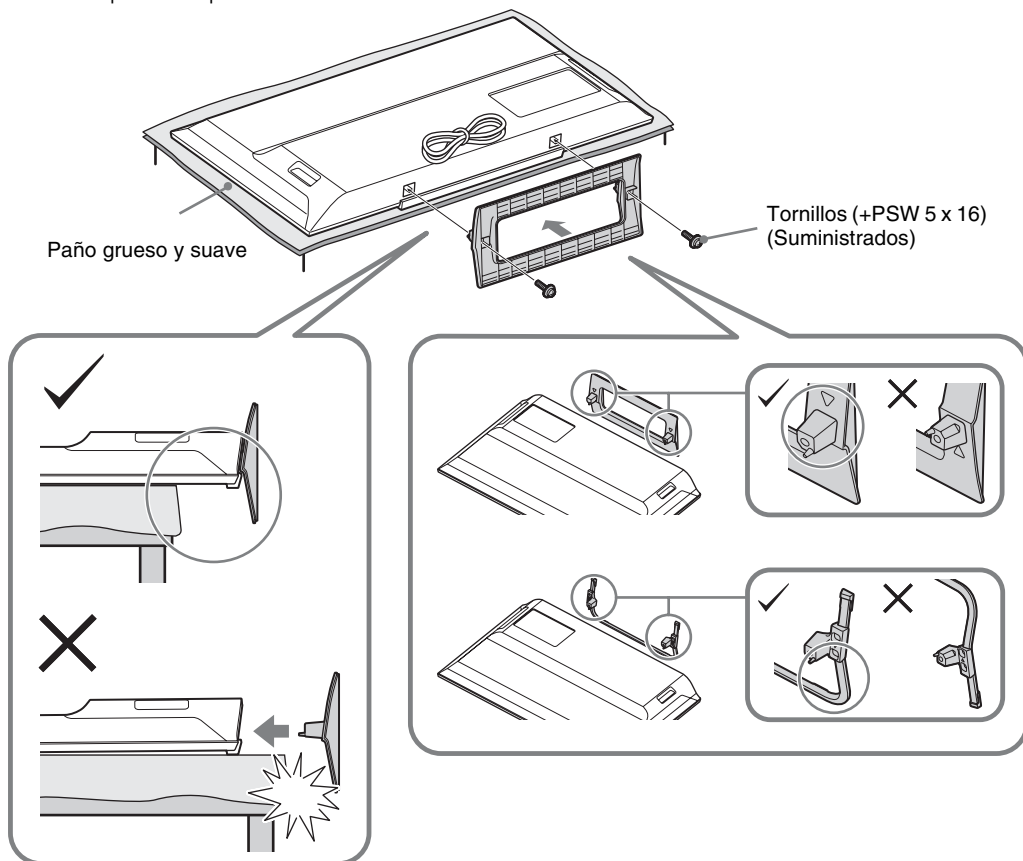

\* Tenga cuidado de no golpear el soporte de sobremesa contra el borde de la superficie cuando lo instale.



- Sostenga el soporte de sobremesa con una mano para evitar que se caiga durante la instalación.

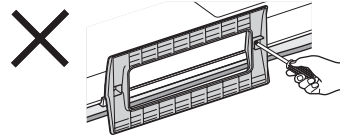
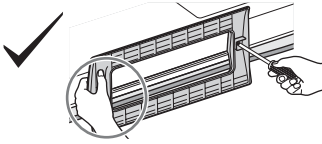

- Este TV es pesado. Por este motivo, dos personas deben colocarlo sobre un paño grueso y suave.
- Si utiliza un destornillador eléctrico, ajuste la fuerza de torsión a aproximadamente 1,5 N·m (15 kgf·cm).
- Asegúrese de ajustar de manera segura los tornillos suministrados, de lo contrario es posible que el TV se caiga.
- Utilice un destornillador adecuado para instalar los tornillos sin dañar la cabeza del tornillo.
- Asegúrese de que el cable de potencia de CA esté lejos del lugar donde se inserta el soporte de sobremesa del TV cuando los instale.
- Cuando extraiga el soporte de sobremesa, invierta el procedimiento de fijación. No quite más tornillos que los que se utilizan para unirlos al TV. No encienda el TV con el panel LCD hacia abajo para evitar una imagen irregular.

# Ubicación de entradas y salidas

Panel posterior

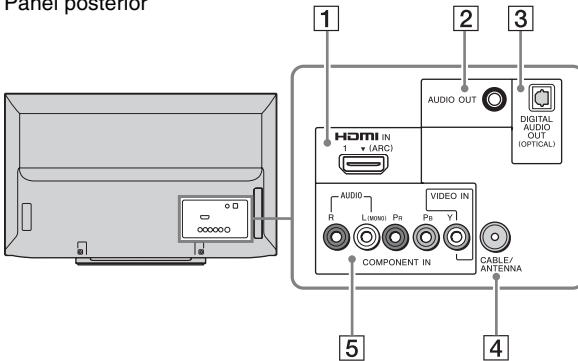

Panel lateral

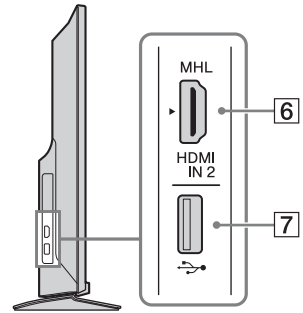

Elemento	Descripción
<b>1 HDMI IN 1 (ARC)</b>	HDMI (Interfaz multimedia de alta definición) ofrece una interfaz de audio/video digital sin compresión entre este TV y cualquier equipo de audio/video equipado con HDMI, como un decodificador, un reproductor de DVD y un receptor de audio/video. La HDMI es compatible con video mejorado o de alta definición y con audio digital.
<b>6 HDMI IN 2/MHL (Entrada de HDMI 1 (ARC)/ Entrada de HDMI 2/MHL)</b>	También puede conectar su dispositivo MHL (Enlace de Alta Definición Móvil) a HDMI IN 2/MHL con un cable MHL. Además, cuando conecte el equipo de sincronización compatible con BRAVIA, se establecerá la comunicación con el dispositivo conectado. Si se conecta un sistema de audio digital que es compatible con la tecnología del canal de retorno de audio (ARC), utilice HDMI IN 1 (ARC). De lo contrario, se requiere una conexión adicional con DIGITAL AUDIO OUT (OPTICAL).
<b>2 AUDIO OUT (Salida de audio)</b>	Conecta a las tomas de audio de su equipo de audio analógico. Puede usar estas salidas para escuchar el audio de su TV a través de su sistema estéreo.
<b>3 DIGITAL AUDIO OUT (OPTICAL) (Salida de audio digital óptica)</b>	Conecta a una entrada de audio óptica de un equipo de audio digital que es compatible con PCM/Dolby*1 Digital.

\*1 Fabricado bajo licencia de Dolby Laboratories.



- Para ver los formatos de video 480i, 480p, 720p, 1 080i y 1 080p se necesita una conexión HDMI o una de video componente (YPbPr). El formato 1 080/24p sólo se puede ver con la conexión HDMI/MHL.
- Asegúrese de utilizar un cable HDMI autorizado que tenga el logo HDMI. Le recomendamos que utilice un cable HDMI Sony (tipo de alta velocidad).

Elemento	Descripción
4 <b>CABLE/ ANTENNA (Cable/antena)</b>	Entrada RF que conecta con su cable o antena VHF/UHF.
5 <b>VIDEO IN (Entrada de VIDEO)/ COMPONENT IN (Entrada de componente)/R (der)-AUDIO-L (izq) (MONO)</b>	Esta toma de entrada se puede usar como una entrada para video compuesto (VIDEO) o como una entrada de video componente (COMPONENT). Para uso compuesto, conecte la toma hembra amarilla a Y para video y use audio L (izq.) (mono) y R (der.) para señal de audio. Para conexión del componente, use Y, Pb, Pr para video señales y conecte también el audio L (izq) (mono) y R (der) para señal de audio. Este TV puede detectar automáticamente y cambiar entre VIDEO y COMPONENT cuando está conectado el VIDEO o el COMPONENT IN. Para configurar en detección automática, presione <b>HOME</b> , seleccione <b>Ajustes</b> y, a continuación, seleccione la configuración de <b>Ajustes</b> . Seleccione la opción <b>Selección de video/componente</b> en <b>Ajustes AV</b> y a continuación configure <b>Auto</b> .
7 <b>USB (Puerto Serial Universal)</b>	Se conecta al equipo USB para acceder archivos de foto, música y video.

# Conexión del TV

## Sistema de cable o Sistema de antena VHF/UHF

Puede disfrutar de programación digital, de alta definición y de definición estándar (si está disponible en su zona) junto con la programación de definición estándar analógica. Este TV puede recibir programación digital decodificada tanto para cable (QAM y 8VSB) como para una antena de VHF/UHF externa (ATSC). Este TV no puede recibir programación digital decodificada de DVB-T, DVB-T2, SBTVD-T.

### ■ Cable o VHF/UHF (o sólo VHF)

Cable coaxial de 75-ohm  Parte posterior del TV  
CABLE/ANTENNA



- Se recomienda enfáticamente realizar la conexión de la entrada de CABLE/ANTENNA con un cable coaxial de 75-ohm para recibir una calidad de imagen óptima. Los cables bifilares de 300-ohm pueden verse afectados fácilmente por interferencias de frecuencia radioeléctrica, que causan una degradación de la señal.

## Sistema de cable y sistema de antena VHF/UHF

Utilice un interruptor opcional A-B para intercambios de RF (Radio frecuencia) (no suministrado) para alternar entre la programación por cable y por antena de aire, como se indica a continuación.

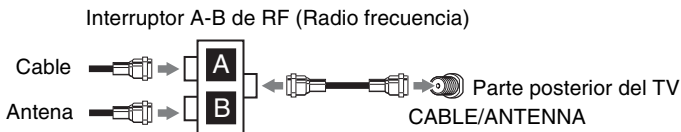

- Ajuste la configuración de **Tipo de señal** en **Cable** o **Antena** en la configuración de **Canal** para su tipo de entrada de señal (página 46).

# Decodificador de cable HD/Decodificador de satélite HD

Puede disfrutar de la programación de alta definición suscribiéndose a un servicio de cable o de satélite de alta definición. Para obtener una calidad de imagen óptima, conecte este equipo (decodificador de cable HD o de satélite HD) al TV a través de la entrada de HDMI o de video componente (con audio) que se encuentra en la parte posterior del TV.

## ■ Mostrado con conexión HDMI

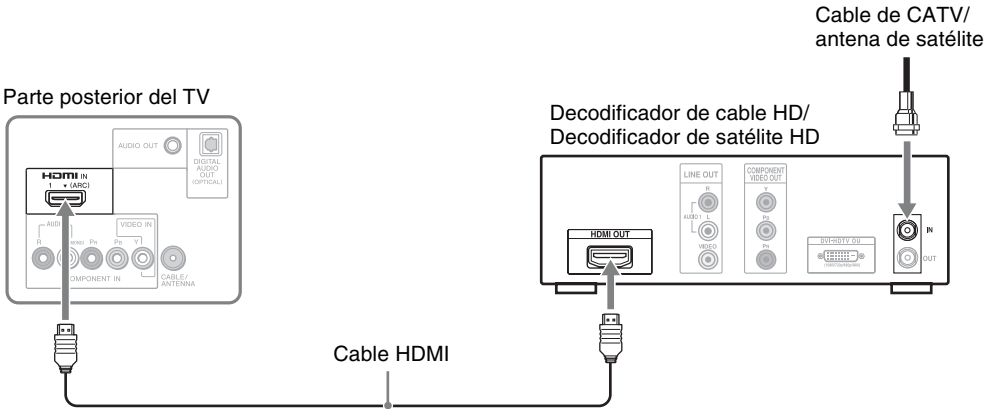

## ■ Mostrado con conexión de componente

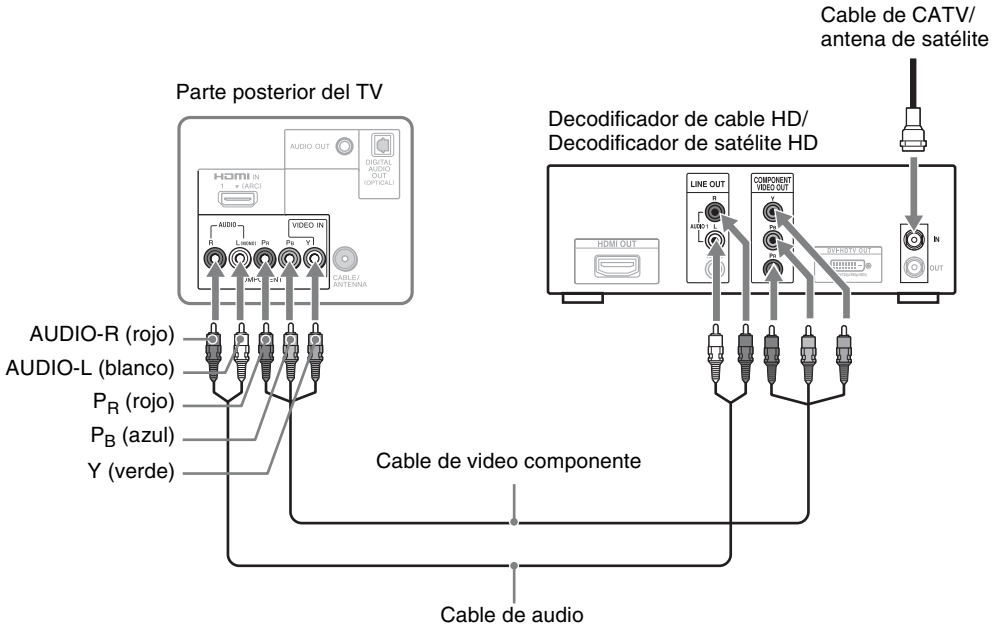

## Dispositivo MHL

El MHL (Enlace de Alta Definición Móvil) permite que el televisor se comunice con el dispositivo compatible con el MHL conectado. Cuando se conecta con un dispositivo compatible con MHL, el televisor carga al mismo tiempo el dispositivo conectado mientras muestra fotos, música o videos. Puede utilizar el control remoto del televisor para controlar el dispositivo compatible con el MHL conectado.

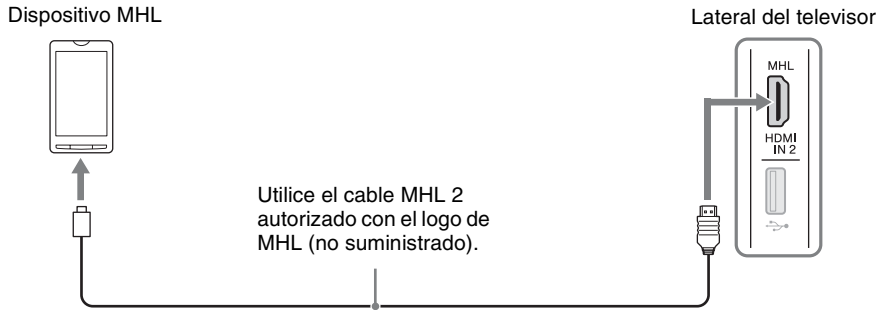

- Puede continuar con el uso normal del dispositivo compatible con el MHL conectado (como por ejemplo, recibir llamadas) según su capacidad.
- Es posible que algunas de las funciones del control remoto no estén disponibles según las características del dispositivo compatible con el MHL conectado. Consulte el manual del dispositivo para obtener más detalles.
- Este producto está oficialmente certificado para MHL para la operación garantizada con otros dispositivos certificados para MHL. Si tiene cualquier problema al usar la función MHL, póngase en contacto con el fabricante del dispositivo para obtener soporte.
- Si se configura **Cambio automático de entrada (MHL)** en **Sí**, el televisor automáticamente cambia a HDMI IN 2/MHL desde otra entrada cuando haya un dispositivo compatible con MHL conectado a la entrada HDMI IN 2/MHL. La disponibilidad de **Cambio automático de entrada (MHL)** depende de si el dispositivo compatible con MHL funciona con esta opción.
- El TV puede conectarse al dispositivo compatible con MHL a través de su conexión MHL 2.



# Instalación del TV en una pared o en un lugar cerrado

Asegúrese de que el TV tenga la ventilación adecuada. Deje suficiente espacio alrededor del TV, como se muestra a continuación. Evite operar el TV a temperaturas inferiores a los 41°F (5°C).

## Instalado con un soporte

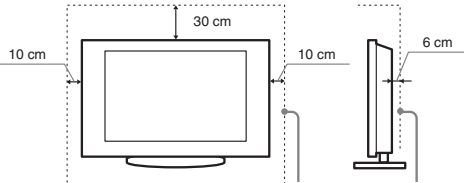

Deje como mínimo este espacio alrededor del TV.

## Instalado en la pared

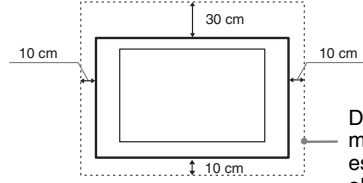

Deje como mínimo este espacio alrededor del TV.

No instale nunca el TV de este modo:

Se impide la circulación del aire. Se impide la circulación del aire.

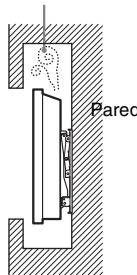
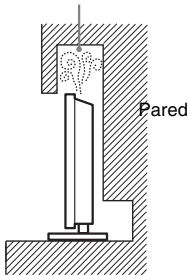

- La ventilación insuficiente puede provocar el sobrecalentamiento del TV y dañarlo o producir un incendio.

# Fijación del TV



Sony recomienda tomar medidas especiales para evitar que el TV se caiga. Los TV que no están instalados de manera segura pueden caerse y provocar daños a la propiedad, causar lesiones corporales o incluso la muerte.

## Medidas para evitar que se caiga el TV

- Instale el TV de modo que quede fijo a la pared o base.
- No permita que los niños jueguen o se cuelguen del mueble o del TV.
- Evite colocar o colgar objetos en el TV.
- No instale nunca el TV en:
  - superficies resbaladizas, inestables o irregulares.
  - muebles que pueden utilizarse fácilmente como escalones, como una cómoda.
- Instale el TV donde no puedan deslizarlo, empujarlo o hacerlo caer.
- Coloque todos los cables de alimentación ca y cables de conexión de modo que no estén al alcance de los niños.

## Medidas recomendadas para la instalación del TV

Preste atención a las siguientes medidas de seguridad cuando instale un TV en el soporte de TV (no suministrado).

**1** Fije la base de soporte donde se apoyará el TV.

Asegúrese de que la base de soporte tolere correctamente el peso del TV. Utilice dos soportes en ángulo (no suministrados) para fijar la base de soporte.

Para cada soporte en ángulo, utilice el herraje adecuado a fin de:

- sujetar un lado del soporte en ángulo a la pared.
- sujetar el otro lado a la base de soporte del TV.

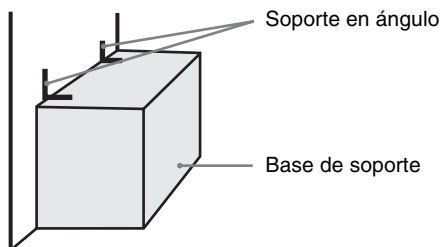

## 2 Fije el TV a la base de soporte.

Utilice los herrajes opcionales que se enumeran a continuación (no suministrados):

- El tornillo tipo M4 (atornillado al orificio del TV).
- Un tornillo o elemento similar (sujetado a la base de soporte del TV).
- Cuerda o cadena (lo suficientemente fuerte para tolerar el peso del TV). Asegúrese de que no haya demasiada longitud sobrante de cuerda o cadena.

También puede utilizarse para este fin el Kit de correa de soporte Sony (no suministrado).

El Kit de correa de soporte Sony está disponible como accesorio opcional, según el modelo de su TV.

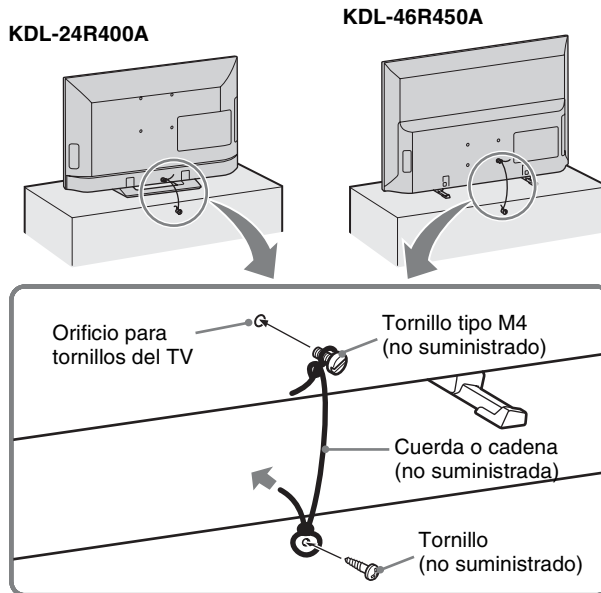

El largo del tornillo tipo M4 difiere según el diámetro de la cuerda o cadena. Consulte la ilustración que aparece a continuación.

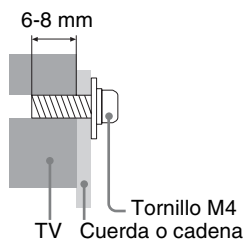

### 3 Anclaje del TV a la pared.

Sujete el TV a la pared mediante pernos, tornillos de anclaje y cadena (o sogá).

#### KDL-24R400A

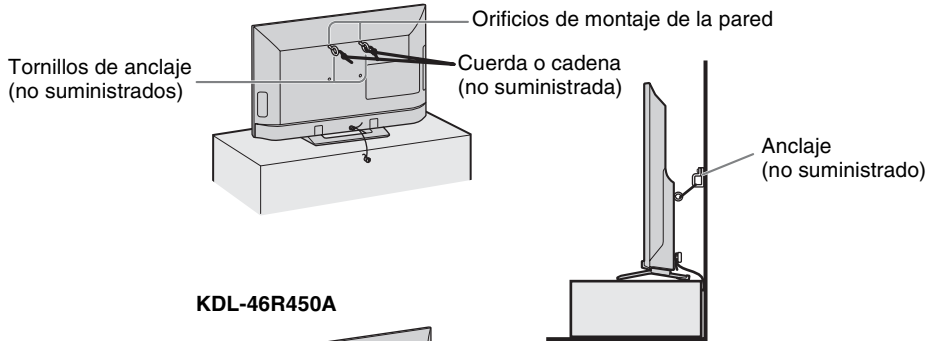

#### KDL-46R450A

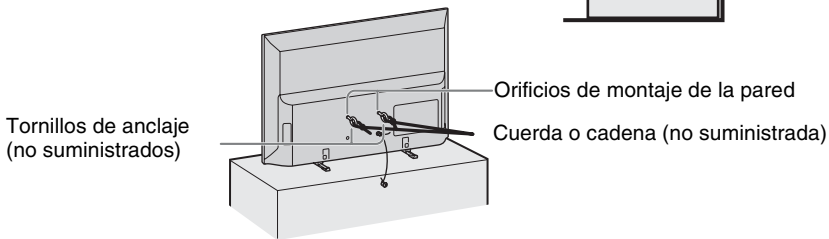

- Póngase en contacto con nuestro servicio de asistencia al cliente para obtener el Kit de correa de soporte proporcionando el nombre del modelo de su TV. Visite la página de Internet <http://esupport.sony.com/ES/LA>
- Fijar el TV al soporte sin sujetar correctamente el TV ni el soporte a la pared no es garantía suficiente de que el TV permanezca en su sitio. Para una mayor protección, siga las tres medidas recomendadas anteriormente.

# Ejecución de configuración inicial

Durante la configuración inicial, deberá realizar lo siguiente:

- Configurar el idioma para el texto que aparece en pantalla (OSD)
- Seleccionar el entorno de visualización
- Buscar los canales digitales y analógicos
- Ajuste la fecha y la hora actual después de **Autoprogramación**.

Conecte todos los cables antes de comenzar con la **Configuración inicial**. Consulte la Guía de configuración rápida (suministrada) para ver ejemplos de diagramas de conexión.



- 1 Encienda el TV.  
Aparecerá la pantalla **Configuración inicial**.

- 2 Utilice los botones del control remoto descritos más abajo para desplazarse por la **Configuración inicial**.

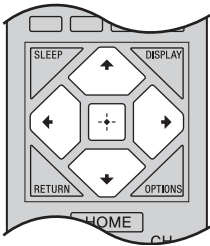

**botones ↑/↓/←/→:**

Le permite navegar y resaltar las opciones correspondientes.

**botón [+]:**

Le permite seleccionar la opción resaltada y avanzar a la siguiente pantalla.

- 3 **Autoprogramación** buscará los canales disponibles desde la fuente de la señal directamente conectada con la entrada de CABLE/ANTENNA del TV. Siga el texto de ayuda suministrado en la pantalla para ejecutar la **Autoprogramación**.

- 4 Ajuste la fecha y la hora actual.

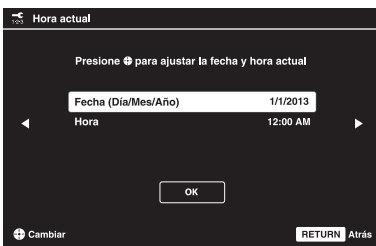



- Si cancela la **Autoprogramación**, todos los canales que haya seleccionado no se registrarán. Para volver a buscar canales disponibles, ejecute la **Autoprogramación**.
- Conecte el servicio de TV por cable o la antena al TV (puede conectar ambos utilizando un interruptor A-B RF (no suministrado)), para más información consulte la página 14.

# Uso del control remoto

## Cómo introducir las pilas en el control remoto

Inserte dos pilas tamaño AAA (suministradas) haciendo coincidir las marcas **+** y **-** de las pilas con el diagrama que se encuentra dentro del compartimiento para pilas del control remoto.

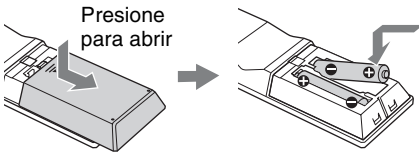



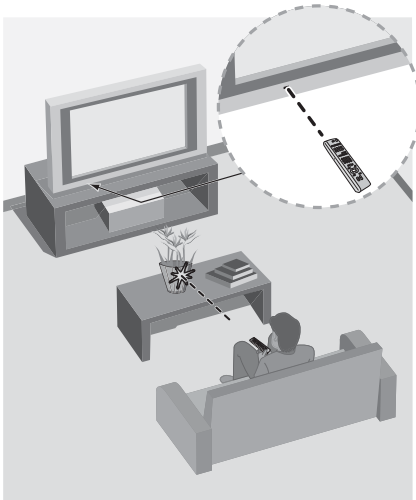



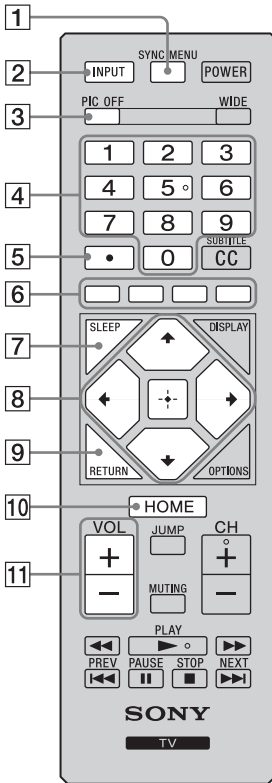

## Algunas indicaciones



- Apunte el control remoto directamente hacia el sensor infrarrojo que tiene el TV.
- Asegúrese de que ningún objeto obstruya la comunicación entre el control remoto y el sensor infrarrojo del TV.
- Las lámparas fluorescentes pueden interferir con el funcionamiento del control remoto; se recomienda apagarlas.
- Si tiene problemas con el control remoto, vuelva a colocar las pilas o reemplácelas y asegúrese de hacerlo correctamente.

# Descripción de los botones del control remoto



Botón	Descripción
1	<b>SYNC MENU (Menú de sincronización)</b> Presiónelo para reproducir el menú de <b>BRAVIA Sync Menu</b> y, a continuación, seleccione el equipo HDMI/MHL para la <b>Selección de dispositivos</b> .
2	<b>INPUT (Entrada)</b> Presiónelo para visualizar la lista de Entradas externas y el modo del TV. Presiónelo varias veces para ver las diferentes entradas. Consulte la página 34.
3	<b>PIC OFF (Apagar la imagen)</b> Presione para apagar la pantalla y que solo quede el sonido.
4	<b>0-9</b> Presione <b>0-9</b> para seleccionar un canal.
5	 Utilícelo con los botones <b>0-9</b> para seleccionar canales digitales. Por ejemplo, para introducir 2.1, presione  ,  ,  y  .
6	<b>Botones de color</b> Cuando los botones de color están disponibles, en la pantalla aparece una guía de funcionamiento.
7	<b>SLEEP (Apagado automático)</b> Presiónelo varias veces hasta que el televisor muestre la cantidad de tiempo en minutos ( <b>No/ 15/30/45/60/90/120</b> ) que desee que permanezca encendido antes de apagarse. Para cancelar la función Sleep, presione <b>SLEEP</b> varias veces hasta que aparezca <b>No</b> .
8	 Presione  para desplazar la selección u opción resaltada. Para seleccionar o confirmar un elemento, presione  .
9	<b>RETURN (Volver)</b> Presiónelo para volver a la pantalla anterior o para salir de la pantalla cuando se muestran los elementos de menú y la configuración.
10	<b>HOME (Inicio)</b> Presione este botón para mostrar el menú con funciones y configuraciones del TV. Vea "Uso de los menús" en la página 38.
11	<b>VOL +/- (Volumen)</b> Presiónelos para ajustar el volumen.



• Los botones **5**,  y **CH +** disponen de un punto táctil. Úselos como referencia cuando opere el TV.

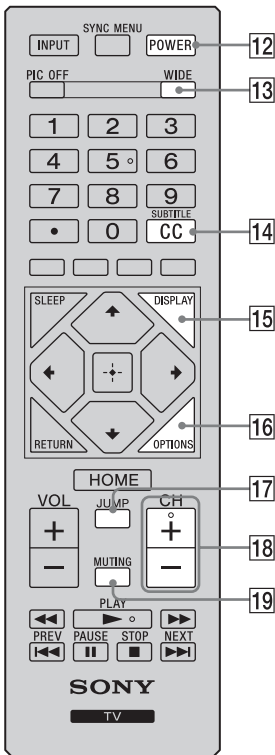

Botón	Descripción
12 <b>POWER (Alimentación)</b>	Presiónelo para encender y apagar el TV.
13 <b>WIDE (Ancho)</b>	Presiónelo varias veces para completar en forma circular el ciclo de ajustes de <b>Modo ancho</b> disponibles. Consulte la página 33.
14 <b>CC/ SUBTITLE (Subtítulos) Silenciar.</b>	Presiónelo para completar el ciclo de ajustes disponibles para <b>Subtítulos (CC): Sí, No y Sí al Silenciar.</b>
15 <b>DISPLAY (Mostrar)</b>	Presiónelo una vez para visualizar la información del canal/programa que está viendo. La información desaparecerá transcurridos unos segundos, o si no, vuelva a presionarlo para salir inmediatamente.
16 <b>OPTIONS (Opciones)</b>	Presiónelo para visualizar una lista de funciones convenientes y accesos directos a los menús. Los elementos del menú de opciones varían en función de la entrada seleccionada y del contenido transmitido.
17 <b>JUMP (Alternar)</b>	Presiónelo para alternar entre dos canales y entradas externas. El TV alternará entre el último canal y el canal actual seleccionado, o bien, la entrada externa seleccionada. 
18 <b>CH +/- (Canal)</b>	Presiónelos para cambiar los canales. Para recorrerlos rápidamente, mantenga presionado uno de los <b>CH +/-</b> .
19 <b>MUTING (Silenciado)</b>	Presiónelo para silenciar el sonido. Presiónelo de nuevo o presione <b>VOL +</b> para recuperar el sonido.

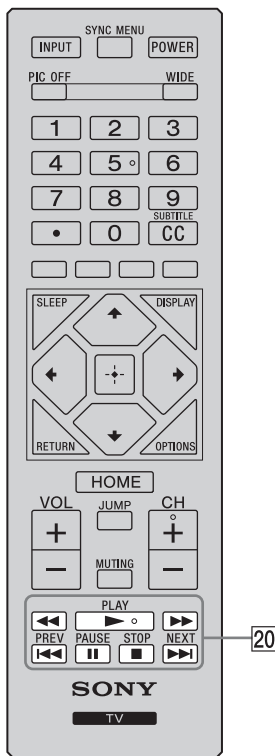

Botón	Descripción
20	<p><b>Control del equipo</b> Estos botones se utilizan para controlar el equipo conectado al TV mediante la función <b>Control de BRAVIA Sync</b> (no está disponible en todos los equipos de <b>Control de BRAVIA Sync</b>). Algunos de los demás botones del control remoto pueden servir para operar el equipo <b>BRAVIA® Sync™</b>.</p> <p><b>◀◀ (Retroceso rápido):</b> Presiónelo para reproducir un programa en modo de rebobinado rápido.</p> <p><b>▶ (PLAY) (Reproducir):</b> Presiónelo para reproducir un programa a velocidad normal.</p> <p><b>▶▶ (Avance rápido):</b> Presiónelo para reproducir un programa en modo de avance rápido.</p> <p><b>◀◀ (PREV) (Anterior):</b> Presiónelo para reproducir el programa actual a partir de la marca de capítulo anterior.</p> <p><b>⏸ (PAUSE) (Pausar):</b> Presiónelo para pausar la reproducción.</p> <p><b>■ (STOP) (Parar):</b> Presiónelo para detener la reproducción.</p> <p><b>▶▶ (NEXT) (Siguiente):</b> Presiónelo para pasar a la siguiente marca de capítulo.</p>

# Indicadores y controles del TV

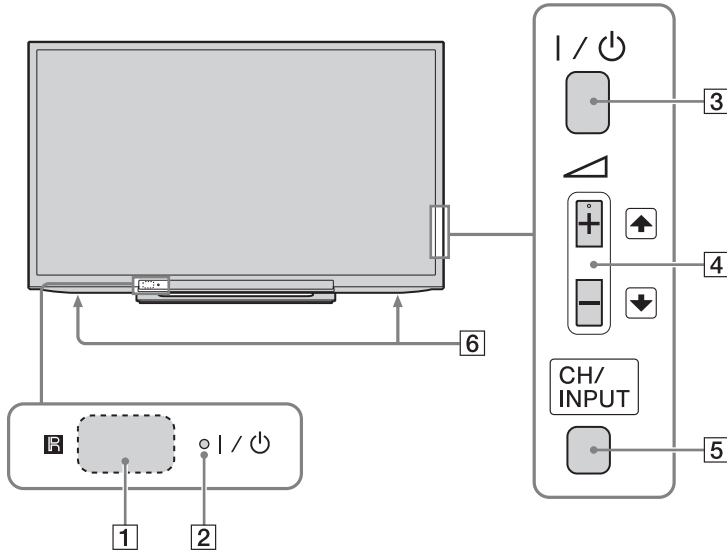

Elemento	Descripción
<b>1</b> (IR) Receptor de señal infrarroja	Recibe las señales infrarrojas del control remoto. No coloque nada cerca del sensor, si lo hace, podría afectar su funcionamiento.
<b>2</b> I/⏻ LED (Diodo emisor de luz)	<ul style="list-style-type: none"> <li>• Se ilumina en rojo cuando el TV está en el modo en espera.</li> <li>• Se ilumina en verde cuando el TV está encendido.</li> <li>• Se ilumina en anaranjado cuando el timer está programado o el TV está en <b>Modo de marco de foto</b>. Se ilumina en verde cuando el <b>Ahorro energía</b> se programa en <b>Sin imagen</b>.</li> </ul>
<b>3</b> I/⏻ (Alimentación)	Presiónelo para encender y apagar el TV.
<b>4</b> - / + ↓ / ↑	<ul style="list-style-type: none"> <li>+ Presione para ajustar el volumen, o seleccione un canal/entrada externa.</li> <li>↑ Cuando la pantalla Subir/Bajar volumen se muestra presionando <b>+/-</b>, se puede ajustar el volumen. Cuando la pantalla Subir/Bajar canal se muestra presionando <b>CH/INPUT</b>, se pueden seleccionar los canales. Cuando la pantalla Seleccionar entrada se muestra presionando <b>CH/INPUT</b>, se puede seleccionar la entrada externa.</li> </ul>
<b>5</b> CH/INPUT (Canal/Entrada)	Cambia entre la pantalla Subir/Bajar canal y la pantalla Seleccionar entrada.
<b>6</b> Bocina	Emite señales de audio.



- Para obtener más información sobre la configuración de las etiquetas de las entradas de video, consulte la página 52.
- El botón  dispone de un punto táctil. Úselo como referencia cuando opere el TV.
- Asegúrese de que el TV esté completamente apagado antes de desenchufar el cable de suministro eléctrico.

# Control de BRAVIA Sync

Gracias a la función **Control de BRAVIA Sync**, **BRAVIA Sync** puede comunicarse con equipos compatibles con **BRAVIA Sync** mediante HDMI CEC (Control de productos electrónicos). Utilice los siguientes parámetros y sugerencias a modo de ayuda para unificar el control de los equipos conectados.

- 1 Presione **HOME** y seleccione **Ajustes**, a continuación, seleccione la configuración de **Ajustes**.
- 2 Seleccione **Ajustes de BRAVIA Sync** y, a continuación, resalte **Control de BRAVIA Sync** y ajústelo en **Sí**.

## ■ Cómo controlar los equipos compatibles con BRAVIA Sync

Para controlar los equipos mediante el control remoto, presione **SYNC MENU** y seleccione el equipo que desea desde **Selección de dispositivos**.



## ■ Reproductor de BD/DVD

- Automáticamente enciende el equipo **BRAVIA Sync** compatible y cambia la entrada de ese equipo al seleccionarla desde **Sync Menu**.
- Automáticamente enciende el TV y cambia la entrada al equipo conectado cuando el equipo comienza la reproducción.
- Automáticamente apaga el equipo conectado cuando cambia el TV al modo en espera.

## ■ Amplificador AV

- Enciende automáticamente el amplificador AV conectado y cambia la salida del sonido desde la bocina del TV al sistema de audio cuando se enciende el TV.
- Pasa automáticamente la salida del sonido al amplificador AV al encender el amplificador AV cuando el TV está encendido.
- Apaga automáticamente el amplificador AV conectado cuando cambia el TV al modo en espera.
- Ajusta el volumen (**VOL +/-**) y silencia el sonido (**MUTING**) del amplificador AV conectado mediante el control remoto del TV.

## ■ Cámara de video

- Enciende el TV automáticamente y pasa la entrada de la cámara de video conectada cuando se enciende la cámara de video.
- Apaga automáticamente la cámara de video conectada cuando cambia el TV al modo en espera.



- **Control de BRAVIA Sync** sólo está disponible para aquellos equipos Sony conectados que sean **BRAVIA Sync** o compatibles con **Control de BRAVIA Sync**.
- Los parámetros de **Control de BRAVIA Sync** se deben fijar tanto en el TV como en el equipo conectado. Para conocer los parámetros del equipo conectado, consulte el manual de instrucciones.
- Cuando el equipo Sony específico compatible con **Control de BRAVIA Sync** está conectado, **BRAVIA sync** se activa automáticamente en el equipo.

# Uso de la función PIP

**PIP** (imagen dentro de la imagen) muestra una imagen desde la PC conectada en pantalla completa y un programa de TV en una ventana de inserción. (Consulte la tabla “Para entrar a PIP” que se encuentra a continuación). (La función con **Subtítulos (CC)** no está disponible en el modo **PIP**).



## Para entrar a PIP

Entradas compatibles con PIP	
En la ventana principal	En la subventana
HDMI IN (señal de PC)	Canal de TV (CABLE/ANTENNA), VIDEO IN, COMPONENT IN

- 1 Presione **OPTIONS** mientras aparecen imágenes de una PC en la pantalla.
- 2 Seleccione **PIP** en el menú **OPTIONS**.
- 3 Aparecerá la subventana.

## ■ Para cambiar canales

Para cambiar de canal en la subventana, presione **CH +/-** o ingrese el número de canal mediante los botones numéricos **0-9**, y .



## ■ Para salir de la función PIP

Para salir de la función PIP, utilice cualquiera de los siguientes métodos:

- ① Presione **OPTIONS**, presione  $\uparrow/\downarrow$  para resaltar **Salir de PIP**, y presione  para salir de la pantalla completa de PC.
- ② Presione **RETURN**.

## ■ Para intercambiar audio

Puede intercambiar audio entre la ventana principal y la subventana.

- 1 Presione **OPTIONS**.
- 2 Presione  $\uparrow/\downarrow$  para resaltar **Intercambio de audio** y presione .
- 3 Presione  $\uparrow/\downarrow$  para resaltar la ventana a fin de habilitar el audio, a continuación, presione .

# Favoritos

Puede acceder fácilmente a sus canales favoritos y entradas externas presionando el botón **HOME** una vez que aquellos se hayan agregado a la lista.

- 1 Presione **HOME**.
- 2 Presione **▲/▼** para resaltar **Favoritos** y presione .

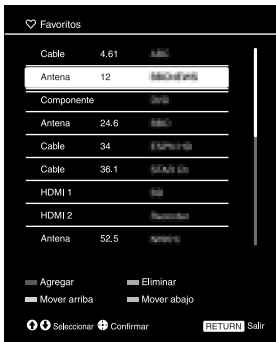

Aparece la lista de favoritos.

- 3 Presione **▲/▼** para resaltar un canal o una entrada y luego presione .

## ■ Para añadir a Favoritos

Mientras esté sintonizado a un canal de TV, o disfrutando contenido en otra entrada, presione **HOME** y seleccione **Favoritos** para mostrar la lista. Presione el botón amarillo para agregar a la lista. Su elemento recién agregado aparecerá en la parte superior de la lista. Cuando continúe agregando elementos más allá del 18.º, el elemento enumerado en la parte inferior de la lista se eliminará automáticamente de la misma.

## ■ Para eliminar de Favoritos

Seleccione el elemento que desea eliminar, luego presione el botón azul.

## ■ Para mover elementos en Favoritos

Seleccione el elemento que desea mover, luego presione el botón rojo/verde.



- Los canales favoritos y las entradas externas también se pueden agregar usando el botón **OPTIONS** en el control remoto.
- Su lista de **Favoritos** será borrada cada vez que ejecute **Autoprogramación**.

# Modo ancho

La función **Modo ancho** le permite seleccionar el aspecto de pantalla de su preferencia. Sobre la base de la fuente original de señal, puede ver bandas negras alrededor de la imagen o sólo a ambos lados de la pantalla. Otras veces, puede ver que la imagen llena toda la pantalla. Esto se debe a la señal que recibe su TV.

Puede seleccionar manualmente las configuraciones de **Modo ancho** disponibles mientras ve su TV, presionando el botón **WIDE** de su control remoto o, si ve principalmente TV digital, puede poner su TV en **Ancho automático**.





## ■ Cómo configurar el Ancho automático

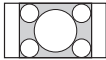

Presione **HOME** y seleccione **Ajustes**, a continuación, seleccione la configuración de **Pantalla**.

Seleccione **Ancho automático** y ponga **Sí**.

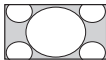
## ■ Cambio del modo pantalla ancha

Presione **WIDE** varias veces para completar el ciclo de los modos disponibles.

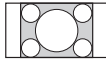
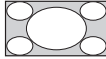
4:3 Fuente original	16:9 Fuente original
Fuente de definición estándar 	Fuente de alta definición 
↓	↓
<b>Acerc. panorám.</b> 	<b>Acerc. panorám.</b> 

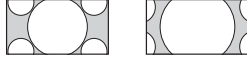
4:3 Fuente original	16:9 Fuente original
<b>Normal</b> 	<b>Normal</b> Este modo no está disponible.
<b>Completa</b> 	<b>Completa</b> 
<b>Acercamiento</b> 	<b>Acercamiento</b> 

**Normal** está disponible con fuentes de 480i o 480p únicamente.

# Modo ancho con PC

El **Modo ancho** también está disponible para configuración de **PC**. Cuando se conecta una PC al TV y se selecciona la entrada HDMI, puede cambiar la configuración de la pantalla de PC.

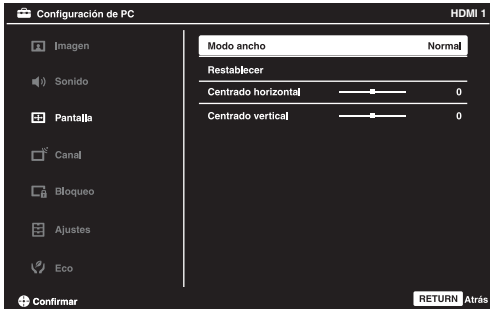

## ■ Cambio de modo pantalla ancha en la entrada de PC

Presione **WIDE** varias veces para ver los distintos modos disponibles mientras está en el modo entrada HDMI (intervalo de PC).

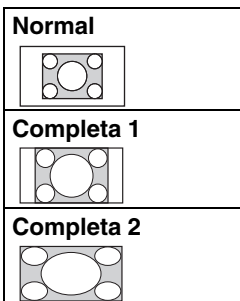
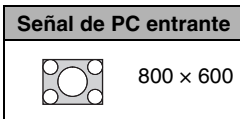

# Entradas

Presione **INPUT** para mostrar la lista de **Entradas** y alterne las entradas externas para seleccionar la señal de video a ver, que incluye el modo TV. La lista de entradas contiene el modo TV y otras entradas que corresponden a los equipos conectados al mismo.

Puede etiquetar sus entradas externas para identificarlas fácilmente.

## ■ Cómo administrar entradas

Presione **HOME** y seleccione **Ajustes**, a continuación, seleccione la configuración de **Ajustes**. Seleccione la opción **Administrar entradas** en **Ajustes AV**.

Presione **↑/↓** para resaltar la entrada de video (**HDMI 1-2**, **Video**, **Componente**) a la que desea asignar una etiqueta; presione **+** para seleccionar la entrada de su selección.

## ■ Para administrar etiquetas

Presione **←/→** para resaltar una de las etiquetas mostradas que corresponda al equipo conectado a esa entrada, luego presione **+**.

## ■ Para administrar habilitaciones

- 1 Presione **←/→** para seleccionar la columna habilitar.
- 2 Presione **↑/↓** para seleccionar **Auto**, **Siempre** o **No**. La entrada seleccionada siempre aparecerá en la lista.

# Reproducción de Fotos/Música/Videos mediante USB

Disfrute en su TV de todas las fotos, música y videos almacenados en una cámara fotográfica digital Sony o videograbadora a través de un cable USB o de un dispositivo de almacenamiento USB.

- 1 Conecte un dispositivo USB compatible al TV.
- 2 Presione **HOME**.
- 3 Presione **▲/▼** para seleccionar **Foto**, **Música** o **Video** y a continuación presione **[+]**. Aparecerá la lista de archivos o carpetas.
- 4 Presione **▲/▼/◀/▶** para seleccionar un archivo o carpeta, a continuación, presione **[+]**. Al seleccionar una carpeta, seleccione un archivo, a continuación, presione **[+]**. Se inicia la reproducción.



- Si conecta el dispositivo USB cuando **Autoiniciar USB** está configurado en **Sí** (página 49), aparece automáticamente la vista en miniatura de la última Foto/Música/Video que se reprodujo.
- ## ■ Notas al reproducir archivos nuevamente
- Cuando el TV está accedendo a los datos del dispositivo USB, tenga en cuenta lo siguiente:
    - No apague el TV.
    - No desconecte el cable USB.
    - No retire el dispositivo USB.Es posible que los datos en el dispositivo USB se dañen.
  - Sony no se responsabilizará por los daños o pérdida de datos en los medios de grabación debido a un malfuncionamiento de los dispositivos conectados o el TV.
  - La reproducción mediante USB es compatible con los siguientes formatos de archivo de fotos:
    - JPEG (Archivos de formato JPEG con la extensión “.jpg” y según DCF 2.0 o Exif 2.21)
  - La reproducción mediante USB es compatible con los siguientes formatos de archivo de música:
    - MP3 (Archivos con la extensión “.mp3” que no están protegidos por derechos de autor)
  - La reproducción mediante USB es compatible con los siguientes formatos de archivo de video:
    - MPEG1, MPEG2 (Archivos con la extensión “.mpg”)
  - **Autoiniciar USB** muestra archivos de fotos en la carpeta de la cámara fotográfica digital más reciente (según DCF, carpeta “DCIM” con la numeración más elevada).

- Es posible que **Autoiniciar USB** no funcione automáticamente cuando algunas cámaras fotográficas digitales se encuentran conectadas.
- El nombre del archivo y el nombre de la carpeta sólo son compatibles en inglés.
- Cuando conecte una cámara fotográfica digital Sony, establezca el modo de conexión USB de la cámara en el modo "Auto" o "Almacenamiento masivo". Para obtener más información sobre el modo de conexión USB, consulte las instrucciones que se suministran junto con la cámara digital.
- Utilice un dispositivo de almacenamiento USB que cumpla con los estándares de dispositivos de almacenamiento masivo USB.
- El sistema de archivos en el dispositivo USB permite reproducir FAT16, FAT32 y NTFS.

## Marco de fotos

Puede disfrutar viendo una foto, escuchando música, o visualizando el reloj y el calendario al mismo tiempo.



Puede entrar al modo de marco de foto usando cualquiera de los siguientes métodos:

- ① Presione **HOME**, y luego seleccione **Modo de marco de foto**.
- ② Presione **OPTIONS**, mientras reproduce los archivos de fotos/música.

Puede cambiar el marco, por ejemplo: imagen y reloj, imagen de pantalla completa o reloj de pantalla completa. Para obtener más detalles, consulte página 49.

### ■ Para seleccionar una foto

Puede seleccionar fotos desde la memoria USB utilizando cualquiera de los siguientes métodos:

- ① Presione **HOME** y seleccione **Ajustes**, luego **Ajustes > Ajustes de marco de fotos > Selección de imagen**. Presione **[+]** para seleccionar el archivo desde la vista en miniatura.
- ② En el modo de marco de foto, presione **OPTIONS > Selección de imagen**. Presione **[+]** para seleccionar el archivo desde la vista en miniatura.

- ③ Presione **HOME**, y luego seleccione **Foto**. Mientras reproduce una foto, presione **OPTIONS** > **Modo de marco de foto** para iniciar **Marco de fotos** con la foto seleccionada.

### ■ Para seleccionar música

Puede seleccionar música desde la memoria USB utilizando cualquiera de los siguientes métodos:

- ① Presione **HOME** y seleccione **Ajustes**, luego **Ajustes** > **Ajustes de marco de fotos** > **Selección de música**. Presione **[+]** para seleccionar el archivo desde la vista en miniatura.
- ② En el modo de marco de foto, presione **OPTIONS** > **Selección de música**. Presione **[+]** para seleccionar el archivo desde la vista en miniatura.
- ③ Presione **HOME**, y luego seleccione **Música**. Mientras reproduce música, presione **OPTIONS** > **Modo de marco de foto** para iniciar **Marco de fotos** con la música seleccionada.

### ■ Para seleccionar Modo de Visualización

Puede cambiar la visualización del marco de fotos al seleccionar **Modo de visualización** (página 49).

#### • Imagen y reloj



#### • Imagen en pantalla completa



#### • Reloj en pantalla completa



### ■ Para seleccionar Modo de visualización de reloj

Existen cinco modos de visualización de calendario.

Cuando el **Modo de visualización** está programado en **Imagen y reloj**, se puede ajustar a **Calendario**, **Reloj analógico** o **Reloj digital**. Cuando el **Modo de visualización** está programado en **Reloj en pantalla completa**, se puede ajustar a **Calendario**, **Calendario y reloj** o **Reloj**.

Para obtener más detalles, consulte página 49:

- **Calendario**
- **Reloj analógico**
- **Reloj digital**
- **Calendario y reloj**
- **Reloj**

### ■ Duración

Para ahorrar energía, el modo de marco de fotos se apagará después de 24 horas de uso de su TV con apagado automático. Después de haber utilizado el modo de marco de fotos por 24 horas, no vuelva a usarlo al menos por una hora para evitar que el panel presente marcas permanentes.

Puede ajustar el tiempo de duración seleccionando **Duración** en **Ajustes de marco de fotos**. Para obtener más detalles, consulte página 49.

Para evitar que el panel presente marcas permanentes, la posición de la foto, el reloj y el calendario varía automáticamente cada hora.

# Desplazarse por los menús del TV

El botón **HOME** le permite acceder a una variedad de configuraciones del TV y archivos de medios USB.

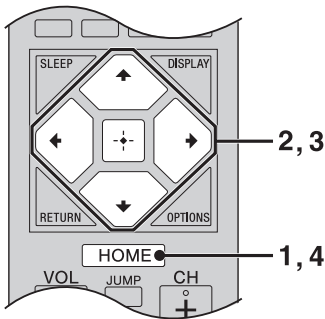

- 1 Presione **HOME** en el control remoto para mostrar las opciones de los menús.
- 2 Presione **↑/↓/←/→** para recorrer el menú o modificar la configuración.
- 3 Presione **+** para seleccionar o confirmar.
- 4 Presione **HOME** para salir.



La función **Favoritos** ofrece acceso rápido a los elementos usados con más frecuencia, como los canales de TV preferidos o entradas externas (por ej. consola de videojuegos, reproductor de DVD). Para obtener más detalles, consulte la página 32.



Los íconos de **Foto**, **Música** y **Video** organizan sus archivos de foto, música y video desde el equipo USB conectado. Asegúrese de seleccionar el ícono correcto al acceder a los archivos. Para obtener más información sobre estos íconos, consulte la sección de la función (página 35).



Puede seleccionar el **Modo de marco de foto** que le permite disfrutar de foto, música y reloj. Para obtener más detalles, consulte la página 36.



Ajustes

El ícono **Ajustes** contiene todas las configuraciones necesarias para personalizar las configuraciones del TV. Las opciones que selecciona pueden variar. Las opciones que no están disponibles aparecerán en gris, o bien, no se mostrarán.



**Imagen:** ajustar la imagen que se ve en el TV según sus preferencias.



**Sonido:** personalizar las opciones de sonido según sus preferencias. También puede fijar la configuración para disfrutar del sonido desde su sistema de audio conectado.



**Pantalla:** ajustar el tamaño y la forma de las imágenes que aparecen en pantalla.



**Canal:** recorrer las distintas entradas y canales favoritos y seleccionar el tipo de señal, así como autoprogramar canales. También puede personalizar los canales que prefiere y las etiquetas que tienen asignadas.



**Bloqueo:** establecer una contraseña y limitar el acceso a la programación según el tipo de audiencia. También puede bloquear canales y entradas.



**Ajustes:** modificar y personalizar una variedad de opciones de configuración generales.



**Eco:** cambia los ajustes relacionados con el consumo de energía.

# Uso de la configuración de Imagen

Opción	Descripción
<b>Modo imagen</b> Vista personalizada de imágenes	Muestra las opciones seleccionadas en la configuración <b>Selección de escena</b> . Cuando <b>Selección de escena</b> se ajusta en <b>General</b> , se pueden seleccionar las opciones siguientes.
	<b>Vívido</b> Seleccione esta opción para mejorar el contraste y la nitidez de la imagen.
	<b>Estándar</b> Seleccione esta opción para que la configuración de imagen sea normal. Se recomienda para sistemas de entretenimiento en el hogar.
	<b>Personalizar</b> Seleccione esta opción para guardar sus configuraciones preferidas.
	<b>Cine</b> Para contenido de cine. Adecuado en un entorno tipo sala de cine.
	<b>Gráficos</b> Optimiza la calidad de la imagen para ver gráficos.
<b>Restablecer</b>	Restablece la configuración de <b>Imagen</b> actual a los valores predeterminados, excepto <b>Modo imagen</b> .
<b>Retroilumin</b>	Ajuste para aumentar o disminuir la retroiluminación.
<b>Imagen</b>	Ajuste para aumentar o disminuir el contraste de la imagen.
<b>Brillo</b>	Ajuste para aumentar o disminuir el brillo de la imagen.
<b>Color</b>	Ajuste para aumentar o disminuir la intensidad del color.
<b>Tinte</b>	Ajuste para aumentar o disminuir los tonos verdes.
<b>Nitidez</b>	Ajuste para aumentar la nitidez de la imagen o para suavizarla.
<b>Temperatura de color</b> Ajuste de los blancos	<b>Frío</b> Seleccione esta opción para dar un tono azulado a los colores blancos.
	<b>Neutro</b> Seleccione esta opción para dar un tono neutro a los colores blancos.
	<b>Cálido</b> Seleccione esta opción para dar un tono rojizo a los colores blancos.
<b>Reducción de ruido</b>	Seleccione para reducir el nivel de ruido de las imágenes. Seleccione entre <b>Auto</b> , <b>Alto</b> , <b>Medio</b> , <b>Bajo</b> y <b>No</b> .
<b>Reducción de ruido MPEG</b>	Seleccione esta opción para reducir el ruido de las imágenes en los videos MPEG comprimidos. Esto resulta eficaz al visualizar un DVD o emisión digital. Seleccione entre <b>Alto</b> , <b>Medio</b> , <b>Bajo</b> y <b>No</b> .
<b>CineMotion</b>	Brinda movimiento de imagen mejorado y reduce la borrosidad de las imágenes y granulosidad para contenido de cine. Seleccione <b>Auto</b> para representar el contenido original de cine.

Opción	Descripción	
<b>Ajustes avanzados</b>	<b>Restablecer</b>	Restablece los ajustes avanzados a los valores predeterminados.
	<b>Amplific. de contraste avanz.</b>	Ajusta automáticamente <b>Retroilumin</b> y contraste para los ajustes más adecuados según el brillo de la pantalla. Esta configuración resulta muy eficaz para escenas oscuras y aumentará la distinción de contraste de las escenas con imágenes más oscuras. Seleccione entre <b>Alto, Medio, Bajo</b> y <b>No</b> .
	<b>Corrector negro</b>	Mejora las zonas de negro de la imagen para intensificar el contraste. Seleccione entre <b>Alto, Medio, Bajo</b> y <b>No</b> .
	<b>Gamma</b>	Ajusta el balance entre las zonas claras y las zonas oscuras de la imagen.
	<b>Blanco claro</b>	Resalta los colores claros. Seleccione entre <b>Alto, Bajo</b> y <b>No</b> .
	<b>Color vivo</b>	Hace que los colores sean más vívidos. Seleccione entre <b>Alto, Medio, Bajo</b> y <b>No</b> .
<b>Modo de mov. LED (Diodo emisor de luz) (excepto KDL-24R400A)</b>	Enciende la luz de fondo de manera adecuada. Esto reduce el desenfoque en películas pero disminuye el brillo.	



- Las opciones **Imagen**, incluidas las opciones **Ajustes avanzados**, dependen de **Selección de escena** y **Modo imagen**.

# 🔊 Uso de la configuración de Sonido

Opción	Descripción
<b>Modo sonido</b> Escuchando sonido personalizado	Establece el modo sonido. <b>Modo sonido</b> incluye las opciones más adecuadas para video y fotografía, respectivamente.
	<b>Estándar</b> Optimiza la calidad del sonido para el contenido general.
	<b>Música</b> Le permite experimentar un sonido dinámico y claro, como el de un concierto.
	<b>Cine</b> Optimiza el sonido envolvente para las películas.
	<b>Juego</b> Amplía la experiencia de juego con una calidad de sonido superior.
<b>Deportes</b> Reproduce el sonido realista, como el de un estadio.	
<b>Restablecer</b>	Restablece la configuración de <b>Sonido</b> actual a los valores predeterminados, excepto <b>Audio MTS</b> , <b>Audio alterno</b> y <b>Bocinas</b> .
<b>Ecualizador</b>	El <b>Ajustar</b> le permite seleccionar la curva de respuesta de frecuencia. Seleccione <b>Restablecer</b> para restablecer la configuración del <b>Ecualizador</b> a los valores predeterminados.
<b>Amplific. sonido</b>	Seleccione <b>Sí</b> para mejorar los agudos y los bajos, y reproduce un sonido dinámico, o <b>No</b> para proporcionar un sonido natural.
<b>Voz clara</b>	Seleccione <b>Sí</b> para diálogos hablados.
<b>Steady Sound</b>	Seleccione <b>Sí</b> para estabilizar el volumen a través de todos los programas y anuncios publicitarios. Seleccione <b>No</b> para desactivar esta función.
<b>Balance</b>	Ajuste para resaltar el sonido de la bocina izquierda o derecha.
<b>Nivelac. de volumen</b>	Ajustar el nivel de volumen de la entrada actual respecto a otras entradas.
<b>Audio MTS</b> Disfrute de programas estereofónicos, bilingües y monoaurales	<b>Estéreo</b> Seleccione esta opción para obtener una recepción de sonido estereofónico cuando vea un programa que se transmite con sonido estéreo.
	<b>Auto SAP</b> Seleccione esta opción para cambiar automáticamente el TV a los programas secundarios de audio cuando se recibe una señal. Si no hay una señal <b>SAP</b> , el TV permanece en modo <b>Estéreo</b> .
	<b>Mono</b> Seleccione esta opción para la recepción de sonido monoaural. Utilícela para reducir ruidos durante transmisiones estéreo con señales de intensidad escasa.
<b>Audio alterno</b> Sólo para canales digitales	Seleccione entre las opciones disponibles para intercambiar las transmisiones de audio alterno. Es posible que el programa que haya sintonizado se transmita en un idioma diferente en las transmisiones de audio alterno.

Opción	Descripción	
<b>Bocinas</b>	<b>Bocinas del televisor</b>	Seleccione para utilizar las bocinas del televisor.
	<b>Sistema de audio</b>	Seleccione para utilizar un sistema de audio externo para el sonido del TV. Si selecciona esta opción, se desactivan las bocinas del televisor.
<b>Salida de audio</b>	<b>Variable</b>	Ajusta el volumen con el control remoto del TV, cuando se utiliza un sistema de audio externo.
	<b>Fija</b>	Ajusta el volumen utilizando el control remoto del sistema de audio conectado.



- **Audio MTS** sólo está disponible para programas analógicos.
- **Audio alterno** sólo está disponible si el programa se emite con transmisiones de audio alterno.
- También puede acceder el **Modo sonido, Audio MTS** y **Audio alterno** utilizando el botón **OPTIONS** del control remoto.

# Uso de la configuración de Pantalla

Opción	Descripción
<b>Modo ancho</b>	<b>Acerc. panorám.</b> Llena la pantalla con una distorsión mínima.
	<b>Normal</b> Seleccione esta opción para mostrar una imagen 4:3 en su dimensión original cuando el formato de la fuente original es 4:3.
	<b>Completa</b> Seleccione esta opción para ampliar la imagen horizontalmente para llenar la pantalla cuando el formato de la fuente original es 4:3 (fuente de definición estándar). Cuando la fuente original es 16:9 (fuente de alta definición), seleccione este modo para visualizar la imagen 16:9 en su tamaño original.
	<b>Acercamiento</b> Seleccione esta opción para ampliar la imagen original sin distorsionar la proporción de imagen.
<b>Ancho automático</b>	<b>Sí</b> Seleccione <b>Sí</b> para cambiar automáticamente la configuración de <b>Modo ancho</b> sobre la base del contenido.
	<b>No</b> Si los cambios frecuentes de pantalla le resultan molestos, seleccione <b>No</b> . Elija una de las opciones de <b>Modo ancho</b> cuando la función está en <b>No</b> .
<b>4:3 Normal</b> Seleccione el Modo de pantalla normal para usar con fuentes 4:3	<b>Acerc. panorám.</b> Amplía la imagen 4:3 y la ajusta a la pantalla de 16:9, visualizando una porción de la imagen original tan grande como sea posible.
	<b>Normal</b> Seleccione esta opción para visualizar la imagen 4:3 en su dimensión original.
	<b>No</b> Seleccione esta opción para seguir utilizando el ajuste del <b>Modo ancho</b> actual cuando se cambia el canal o la entrada.
<b>Área de imagen automática</b>	Seleccione <b>Sí</b> para ajustar automáticamente la imagen al área de imagen más adecuada. Seleccione <b>No</b> para desactivar esta función.
<b>Área de imagen</b>	<b>Satur. de píxeles</b> Muestra imágenes en su tamaño original cuando se cortan partes de la imagen (disponible según el modelo del TV).
	<b>+1</b> Muestra imágenes en su tamaño original. Esta opción está disponible solo para TV digital y señales de entrada HDMI/MHL (formatos de video que no sean 1 080i ni 1 080p).
	<b>Normal</b> Muestra imágenes en su tamaño recomendado.
	<b>-1</b> Agrandando la imagen de manera que los bordes quedan fuera del área de visualización.
<b>Centrado horizontal</b>	Permite mover la posición de la imagen a la derecha o a la izquierda. (Sólo disponible en <b>Acerc. panorám.</b> y <b>Acercamiento</b> ).



- **Normal** en el ajuste **Modo ancho** no está disponible si está visualizando desde una fuente 720p, 1 080i o 1 080p.
- Si **4:3 Normal** no se establece en **No**, el ajuste de **Modo ancho** sólo cambia en el canal actual. Al cambiar los canales (o entradas), el **Modo ancho** se sustituye automáticamente por el ajuste **4:3 Normal** para las fuentes 4:3. Para conservar el ajuste de **Modo ancho** actual cuando se cambien los canales y entradas, establezca **4:3 Normal** en **No**.
- **4:3 Normal** no está disponible si **Ancho automático** se establece en **No**.

Opción	Descripción
<b>Centrado vertical</b>	Permite mover la posición de la imagen hacia arriba y hacia abajo en la ventana. (Sólo disponible en <b>Acerc. panorám.</b> y <b>Acercamiento</b> ).
<b>Configuración de PC</b>	Cuando se conecta una PC al TV, aparece la pantalla de configuración de <b>PC</b> en lugar de la de configuración de <b>Pantalla</b> . También puede seleccionar, con el botón <b>OPTIONS</b> , la función <b>PIP</b> , que le permite ver dos imágenes simultáneas (página 31).
<b>Modo ancho</b>	<p><b>Normal</b> Seleccione esta opción para mostrar una imagen en su tamaño original.</p> <p><b>Completa 1</b> Seleccione esta opción para ampliar la imagen para que llene la pantalla, conservando su proporción de imagen original.</p> <p><b>Completa 2</b> Seleccione esta opción para ampliar la imagen para que llene la pantalla.</p>
<b>Restablecer</b>	Restablece los ajustes de la PC a los valores predeterminados.
<b>Centrado horizontal</b>	Permite mover la posición de la imagen a la derecha o a la izquierda.
<b>Centrado vertical</b>	Permite mover la posición de la imagen hacia arriba y hacia abajo en la ventana.



- Consulte la tabla de referencia de la señal de entrada de PC en la página 55.

# Uso de la configuración de Canal

Opción	Descripción
<b>Tipo de señal</b>	<b>Cable</b> Seleccione esta opción si recibe canales de cable a través del proveedor de TV por cable.
	<b>Antena</b> Seleccione esta opción si usa una antena.
<b>Autoprogramación</b>	Ajusta automáticamente la lista de canales del TV para todos los canales que se pueden recibir. <b>1</b> Seleccione <b>Autoprogramación</b> . <b>2</b> Seleccione <b>OK</b> para comenzar la <b>Autoprogramación</b> .
<b>Añadir canales digitales</b>	<b>1</b> Seleccione <b>Añadir canales digitales</b> . <b>2</b> Seleccione <b>OK</b> para agregar canales digitales.
<b>Mostrar/ocultar canales</b>	Permite mostrar u ocultar los canales que aparecen cuando se utilizan los botones <b>CH +/-</b> . <b>1</b> Presione <b>▲/▼</b> para desplazarse por los canales hasta que encuentre el canal que desea mostrar u ocultar. Luego presione <b>[+]</b> para seleccionarlo. <b>2</b> Presione <b>▲/▼</b> para determinar si el canal se mostrará u ocultará. Luego presione <b>[+]</b> para seleccionarlo.
<b>Modificar etiquetas de canal</b>	Permite asignar nombres (por ejemplo, las siglas de la emisora) a los números de canal. <b>1</b> Presione <b>▲/▼</b> para desplazarse por los números de los canales. A continuación, presione <b>[+]</b> para seleccionar el número de canal al cual desea asignarle un nombre. <b>2</b> Presione <b>▲/▼</b> para desplazarse por los caracteres del nombre (A-Z, 0-9, etc.). Presione <b>▶</b> para desplazarse al carácter siguiente. Repita los pasos previos para agregar hasta siete caracteres al nombre. Al finalizar, presione <b>[+]</b> .
<b>Ajuste de analógicos</b>	Le permite ajustar el canal analógico seleccionado manualmente si considera que un pequeño ajuste de sintonización puede mejorar la calidad de la imagen. Seleccione <b>Auto</b> para ajustar el canal analógico más adecuado.



- Debe ejecutar **Autoprogramación** después de cambiar el ajuste del **Tipo de señal**.
- Al ejecutar **Autoprogramación** se eliminará la lista de **Favoritos**.
- Sólo es posible acceder a los canales configurados para que queden ocultos por medio de los botones **0-9** y **[●]**.
- Puede ajustar los canales que se configuran automáticamente con la **Autoprogramación** para que queden ocultos.

# Uso de la configuración de Bloqueo

Opción	Descripción
	La configuración de <b>Bloqueo</b> le permite programar el TV para que bloquee programas en función del contenido y los niveles de clasificación. Utilice los botones <b>0-9</b> del control remoto para introducir una contraseña de cuatro dígitos. La primera vez que cree una contraseña, vuelva a escribirla para confirmarla.
<b>Cambiar contraseña</b>	Seleccione esta opción para cambiar la contraseña.
<b>País</b>	Seleccione el nombre del país, <b>EE.UU.</b> o <b>Canadá</b> , para elegir la clasificación adecuada. El sistema de clasificación es distinto entre estos dos países.
<b>Clasificación</b>	<p><b>No</b> Desactiva el <b>Bloqueo</b>. No se bloquea la visualización de ningún programa.</p> <p>Selecciónelo para bloquear determinados canales en función de sus preferencias: <b>Infante, Niño, Joven</b> o <b>Personalizar</b>.</p>
<b>Clasificación de No EE.UU descargable</b>	Desactiva el <b>Clasificación de EE.UU descargable</b> . No se bloquea la visualización de ningún programa que contenga clasificaciones descargables.
(Disponible únicamente en los EE.UU. donde existan clasificaciones avanzadas)	<p><b>Personalizar</b> Seleccione para bloquear programas según las clasificaciones descargables.</p> <p><b>Eliminar todo</b> Seleccione para borrar todo el sistema de clasificaciones descargables.</p>
<b>No clasificada</b>	<p><b>Permitir</b> Permite la visualización de programas y películas sin clasificación.</p> <p><b>Bloquear</b> Bloquea la visualización de programas y películas sin clasificación.</p>
(Disponible sólo cuando el país está configurado en EE.UU.)	
<b>Bloqueo de canal</b>	<p>Le permite bloquear los canales independientemente de la clasificación de los programas.</p> <p><b>Cómo visualizar un canal bloqueado</b> Presione  cuando sintonice un canal bloqueado, y luego introduzca la contraseña.</p>
<b>Bloqueo de entradas externas</b>	<p>Le permite bloquear las entradas externas independientemente de la clasificación de los programas.</p> <p><b>Cómo visualizar una entrada externa bloqueada</b> Presione  cuando sintonice una entrada bloqueada, y luego introduzca la contraseña.</p>

## Visualización de programas bloqueados

Para ver programas bloqueados, introduzca la contraseña. Presione  cuando sintonice un programa bloqueado, y luego introduzca la contraseña. Esto desactiva temporalmente la función bloqueo. Para volver a activar la configuración de **Bloqueo**, apague el TV. Cuando se vuelve a encender el TV, se vuelve a activar su configuración de **Bloqueo**.



- **NOTA IMPORTANTE:** Estas funciones sólo se emplean en los EE.UU.
- Si no está familiarizado con el sistema de clasificaciones "Parental Guideline" (pautas para el bloqueo de seguridad), seleccione **Infante**, **Niño** o **Joven** para simplificar la selección de la clasificación. Para establecer clasificaciones más específicas, seleccione **Personalizar**.
- Si selecciona **Eliminar todo**, borrará el menú actual de **Clasificación de EE.UU descargable** y éste ya no estará disponible hasta que el TV esté sintonizado en un canal que contenga clasificaciones descargables.
- Si bloquea programas de TV sin clasificación, tenga en cuenta que se podrían bloquear los siguientes tipos de programas: transmisiones de programas de otro país, transmisiones de emergencia, programas políticos y deportivos, anuncios del servicio público, programas religiosos y climáticos.
- Necesitará la contraseña para volver a acceder a la configuración de **Bloqueo**. Si la olvida, consulte "Contraseña olvidada" en la página 64.

# Uso de la configuración de Ajustes

Opción	Descripción		
<b>Ajustes de marco de fotos</b>	<b>Modo de visualización</b>	Le permite seleccionar el modo de visualización. Elija entre <b>Imagen y reloj</b> , <b>Imagen en pantalla completa</b> o <b>Reloj en pantalla completa</b> . Consulte la página 37.	
	<b>Visualización de reloj</b>	Le permite seleccionar la visualización de reloj. Elija entre <b>Calendario</b> , <b>Reloj analógico</b> , <b>Reloj digital</b> , <b>Calendario y reloj</b> o <b>Reloj</b> . <b>Calendario y reloj</b> y <b>Reloj</b> se visualizan únicamente cuando el <b>Modo de visualización</b> está en <b>Reloj en pantalla completa</b> .	
	<b>Aplicación de audio</b>	<b>Música</b>	Puede disfrutar de música con esta función.
		<b>No</b>	Apaga la música.
	<b>Selección de imagen</b>	Selecciona imagen.	
	<b>Selección de música</b>	Selecciona música.	
	<b>Ajustes de presentación</b>	<b>Presentación</b>	Puede reproducir una presentación de fotos.
		<b>Vista simple</b>	Visualiza una sola foto.
	<b>Ajus. de repr. de música</b>	<b>Todas las pistas</b>	Escuchar todas las pistas de música.
		<b>Pista sencilla</b>	Ajuste para escuchar una sola pista de música.
<b>Duración</b>	Selecciona el período de tiempo ( <b>1 h</b> , <b>2 h</b> , <b>4 h</b> o <b>24 h</b> ) después del cual el TV cambia automáticamente a modo de espera.		
<b>Primer día de la semana</b>	Seleccione <b>Domingo</b> o <b>Lunes</b> como el primer día de la semana en el calendario.		
<b>Autoiniciar USB</b>	Seleccione <b>Sí</b> para abrir el Media Viewer automáticamente cuando se encienda el TV y cuando una cámara digital u otro dispositivo que almacene fotografía, música o archivos de video todavía esté conectado al puerto USB.		

Opción	Descripción
<b>Subtítulos (CC)</b>	Permite seleccionar entre varios modos de subtítulos (para programas que se emiten con subtítulos).
<b>Visualización de CC</b>	<p><b>Sí</b> Se activa <b>Subtítulos (CC)</b>.</p> <p><b>No</b> Se desactiva <b>Subtítulos (CC)</b>.</p> <p><b>Sí al Silenciar</b> <b>Subtítulos (CC)</b> se activa cuando se presiona el botón <b>MUTING</b> en el control remoto.</p>
<b>CC analógicos</b>	Permite seleccionar opciones básicas de subtítulos (EIA-608) analógicos.
<b>CC1, CC2, CC3, CC4</b>	Muestra una versión impresa de los diálogos o efectos de sonido de un programa. (Debería estar ajustado en <b>CC1</b> para la mayoría de los programas).
<b>Text1, Text2, Text3, Text4</b>	Muestra información de la red o emisora, abarcando media pantalla o la pantalla completa (si está disponible).
<b>CC digitales</b>	Cuando el servicio de subtítulos digitales está disponible, seleccione entre <b>Servicio 1-6</b> o <b>CC1-4</b> .
<b>Opciones CC digitales</b>	Permite realizar otros ajustes para las opciones de subtítulos digitales. Seleccione <b>Originales</b> o <b>Personalizar</b> . La opción <b>Personalizar</b> está disponible en la opción <b>CC digitales</b> .
<b>Personalizar</b>	Permite personalizar los ajustes siguientes:
<b>Tamaño caracteres</b>	Pequeño, Estándar, Grande
<b>Estilo caracteres</b>	Estilo 1-7
<b>Color caracteres</b>	Color 1-8
<b>Opacidad de caract.</b>	Sólido, Translúcido
<b>Tipo de borde</b>	Ninguno, En relieve, Cóncavo, Contorno, Sombra izq., Sombra der.
<b>Color de borde</b>	Color 1-8
<b>Color de fondo</b>	Color 1-8
<b>Opacidad del fondo</b>	Sólido, Translúcido
<b>Descripción de audio</b>	Proporciona una descripción de audio (narración) de la información visual, si está disponible.



- Puede activar las opciones de **Subtítulos (CC)** (**Sí**, **No** o **Sí al Silenciar**) presionando el botón **CC** del control remoto.

Opción	Descripción
<b>Información de canal</b>	<p>Muestra la información de la señal de entrada que está viendo. Seleccione <b>Pequeño</b> para mostrar sólo el canal y el título del programa o seleccione <b>Grande</b> para mostrar información detallada sobre el canal y el programa junto con el ícono de TV si está viendo TV. Seleccione <b>Oculto</b> para ocultar información sobre el canal de televisión o programa. Esta información se muestra si la emisora ofrece este servicio.</p> <p><b>Información de canal</b> aparece en pantalla cada vez que se cambia el canal o las entradas externas o cuando se presiona el botón <b>DISPLAY</b> en el control remoto.</p>
<b>Hora/Timers</b>	<p><b>Sleep</b> Le permite ajustar el tiempo en minutos (<b>No</b>, <b>15</b>, <b>30</b>, <b>45</b>, <b>60</b>, <b>90</b>, o <b>120</b>) que desea que el TV permanezca encendido antes de apagarse automáticamente.</p> <p><b>Timer Sí</b> Enciende el TV desde el modo de espera a la hora que lo configure y cambia al canal o entrada del TV de su preferencia. Antes de configurar esta función, asegúrese de haber fijado la hora actual correctamente.</p> <p><b>Hora actual</b> Puede establecerla de forma manual. Seleccione <b>Fecha (Día/Mes/Año)</b> para establecer la fecha, luego selecciones <b>Hora</b> para establecer la hora.</p> <p></p> <ul style="list-style-type: none"><li>• Este TV no tiene una batería de repuesto cargada para el reloj. Por lo tanto, si hay alguna falla de energía o si desconecta el cable de alimentación, asegúrese de actualizar la hora y el día.</li></ul>
<b>Configuración inicial</b>	<p>Si omite la <b>Configuración inicial</b> la primera vez que conecta el TV o si desea explorar los canales que puede recibir, seleccione <b>Configuración inicial</b>. Siga las instrucciones en pantalla. Algunos ajustes como <b>Imagen</b>, <b>Sonido</b> y <b>Bloqueo</b> no se verán afectados por esta <b>Configuración inicial</b>. Si desea regresar el TV al ajuste original de fábrica, consulte la sección Solución de problemas en la página 59.</p>
<b>Idioma/ Language</b>	<p>Seleccione esta opción para mostrar todos los ajustes en pantalla en su idioma de preferencia: <b>English</b>, <b>Español</b>, <b>Français</b>.</p>
<b>Logo de arranque</b>	<p>Seleccione <b>Sí</b> para iluminar el logo cuando el TV está encendido. Seleccione <b>No</b> para desactivarlo.</p>

Opción	Descripción
<b>Ajustes AV</b>	
<b>Administrar entradas</b>	Asigna un nombre al equipo externo. Seleccione <b>Auto</b> para mostrar los nombres cuando el equipo está conectado y/o la señal del equipo está lista para mostrarse, o <b>Siempre</b> para mostrarlos sin importar el estado de conexión o <b>No</b> para desactivar la entrada (sólo para TV).
<b>Selección de video/ componente</b>	Seleccione <b>Auto</b> para que el TV detecte y cambie entre <b>Video</b> o <b>Componente</b> cuando <b>Video</b> o <b>Componente</b> esté conectado.



- Puede designar las siguientes etiquetas para cada entrada (excepto TV):  
**-, Cable, Satélite, VCR, DVD/BD, Home Theater, Juego, Videogradora, Cámara digital, PC, Modificar**
- “-” indica que no hay etiquetas designadas.
- Si selecciona **Modificar**, puede modificar las etiquetas de video. Siga los mismos pasos para **Modificar etiquetas de canal** en la página 46.

Opción	Descripción
<b>Ajustes de BRAVIA Sync</b>	Se comunica con el equipo compatible con la función <b>Control de BRAVIA Sync</b> .
<b>Control de BRAVIA Sync</b>	Vincula las operaciones del TV con el equipo. Para los equipos Sony específicos compatibles con <b>Control de BRAVIA Sync</b> , esta configuración se aplica automáticamente al equipo conectado cuando se ajusta en <b>Sí</b> .
<b>Desactivación auto. del dispositivo</b>	Seleccione <b>Sí</b> para que su equipo conectado con función <b>Control de BRAVIA Sync</b> se apague automáticamente cuando se apague el TV. Seleccione <b>No</b> para desactivar esta función. Esta función está disponible cuando <b>Control de BRAVIA Sync</b> está en <b>Sí</b> .
<b>Encendido automático del TV</b>	Seleccione <b>Sí</b> para controlar el encendido de su TV desde su equipo conectado (salvo los dispositivos compatibles con el MHL) con función <b>Control de BRAVIA Sync</b> . Seleccione <b>No</b> para desactivar esta función. Esta función está disponible cuando <b>Control de BRAVIA Sync</b> está en <b>Sí</b> .
<b>Cambio automático de entrada (MHL)</b>	Seleccione <b>Sí</b> para cambiar la entrada del televisor en el dispositivo correspondiente conectado con un cable MHL.
<b>Lista de disp. BRAVIA Sync</b>	Muestra una lista de equipos con función <b>Control de BRAVIA Sync</b> conectados al TV.

Opción	Descripción
<b>Teclas de control del dispositivo</b>	Seleccione las funciones del botón del control remoto del TV para operar el equipo conectado.
	<b>Ninguno</b> Desactiva el control mediante el control remoto del TV.
	<b>Normal</b> Permite las operaciones básicas, como botones de navegación (arriba, abajo, izquierda o derecha, etc.).
	<b>Teclas de sintonización</b> Para operaciones básicas y operación de botones relacionados con canales, como <b>CH +/-</b> o <b>0-9</b> , etc. Resulta útil cuando controla un sintonizador o decodificador, etc. a través de un control remoto.
	<b>Teclas del menú</b> Para operaciones básicas y operación de los botones <b>HOME/OPTIONS</b> . Resulta útil al seleccionar los menús de un reproductor de BD, etc., mediante el control remoto.
<b>Teclas de sinton. y menú</b> Para operaciones básicas y operación de botones relacionados con canales y con los botones <b>HOME/OPTIONS</b> .	
	<ul style="list-style-type: none"> <li>• Presione <b>OPTIONS</b> mientras el equipo compatible con <b>Control de BRAVIA Sync</b> esté conectado para mostrar las opciones de <b>Control de dispositivos</b>. La opción <b>Control de dispositivos</b> suministra acceso al <b>Inicio (Menú)</b>, las <b>Opciones</b> y la <b>Lista de contenido</b> de su equipo conectado con el control remoto de su TV.</li> <li>• Algunos equipos con <b>Control de BRAVIA Sync</b> no son compatibles con la función <b>Control de dispositivos</b>.</li> <li>• Los <b>Ajustes de BRAVIA Sync</b> deben realizarse con el equipo conectado.</li> </ul>
<b>Bloqueo de ajustes de imagen</b>	<p>Seleccione <b>Bloquear</b> para que no se puedan realizar ajustes a las opciones en gris, exceptuando en <b>Modo imagen</b> y <b>CineMotion</b>.</p> <p>Seleccione <b>Desbloquear</b> para permitir ajustes de todas las configuraciones de <b>Imagen</b>.</p>
<b>Soporte técnico</b>	<p><b>Póngase en contacto con Sony</b> La información de contacto de Sony está disponible en esta pantalla para su comodidad. Aquí se muestra la información específica de su TV como el nombre del modelo, número de serie, versión de software y clasificaciones descargables (de estar disponibles) del TV.</p>
<b>Diagnóstico de señal</b>	Presione para mostrar la información de diagnóstico para la señal actual.

## Uso de la configuración de Eco

Opción	Descripción
<b>Restablecer</b>	Restablece los ajustes actuales de <b>Eco</b> a los valores predeterminados.
<b>Ahorro energía</b>	Seleccione entre <b>No</b> , <b>Bajo</b> , <b>Alto</b> , <b>Sin imagen</b> para ajustar el consumo de energía de su TV. Al seleccionar la opción <b>Alto</b> reducirá el consumo de energía más que con cualquiera de las otras opciones de configuración disponibles. Mientras esté seleccionado <b>Sin imagen</b> , los botones <b>VOL +/-</b> o <b>MUTING</b> no desactivarán esta función. Presione otros botones para desactivarla.
<b>Sin actividad TV en espera</b>	Seleccione para que se apague el TV de modo automático luego de <b>1 h</b> , <b>2 h</b> o <b>4 h</b> cuando los botones del control remoto o del TV <b>No</b> estén presionados. Seleccione <b>No</b> para desactivar esta función.
<b>Apagado automático</b>	Seleccione <b>Sí</b> para apagar automáticamente el TV cuando no se detecta señal de entrada durante un determinado período de tiempo. Seleccione <b>No</b> para desactivar esta función.

# Tabla de referencia de la señal de entrada de la PC para HDMI IN

Después de conectar la PC al TV, ajuste la señal de salida de la PC en función de lo indicado en la tabla siguiente.

## ■ KDL-24R400A

Resolución				Frecuencia horizontal (kHz)	Frecuencia vertical (Hz)	Estándar
Señales	Horizontal (píxeles)	× Vertical (líneas)				
VGA	640	× 480		31,5	60	VGA
SVGA (Super adaptador de gráficos de video)	800	× 600		37,9	60	Estándares VESA
XGA (Matriz de gráficos extendida)	1 024	× 768		48,4	60	Estándares VESA
WXGA (Matriz panorámica de gráficos extendida)	1 280	× 768		47,4	60	VESA
	1 280	× 768		47,8	60	VESA
	1 360	× 768		47,7	60	VESA

## ■ KDL-46R450A

Resolución				Frecuencia horizontal (kHz)	Frecuencia vertical (Hz)	Estándar
Señales	Horizontal (píxeles)	× Vertical (líneas)				
VGA	640	× 480		31,5	60	VGA
SVGA (Super adaptador de gráficos de video)	800	× 600		37,9	60	Estándares VESA
XGA (Matriz de gráficos extendida)	1 024	× 768		48,4	60	Estándares VESA
WXGA (Matriz panorámica de gráficos extendida)	1 280	× 768		47,4	60	VESA
	1 280	× 768		47,8	60	VESA
	1 360	× 768		47,7	60	VESA
SXGA	1 280	× 1 024		64,0	60	VESA
HDTV*	1 920	× 1 080		67,5	60	CEA-861*

\* La señal para 1 080p aplicada a la entrada HDMI será considerada como una señal de video, no como una señal de PC. Esto afecta la configuración de **Imagen** y **Modo ancho**. Para ver el contenido de PC, ajuste **Modo ancho** en **Completa** y **Área de imagen** en **Satur. de píxeles**.



- La entrada de HDMI del TV no es compatible con las funciones de sincronización en verde y sincronización compuesta.
- Su PC debe ser compatible con una de las señales de entrada de PC antes mencionadas para poder visualizarse en el TV.
- Con el sistema de enchufar y usar, las señales con una frecuencia vertical de 60 Hz se detectarán automáticamente. (Es posible que sea necesario reiniciar la PC).

# Uso de un soporte de montaje mural

Su TV, tal como viene embalado en la caja, se puede montar en la pared con un soporte de montaje mural (no suministrado). Si el soporte de sobremesa está fijado al TV, es posible que haya que extraer soporte de sobremesa del TV.

Prepare el TV para el soporte de montaje mural antes de conectar los cables.

**Sony no suministra el soporte de montaje mural ni el servicio de instalación. Por motivos de seguridad y para proteger el producto, Sony recomienda que profesionales calificados se ocupen de la instalación del TV en la pared. No intente instalarlo usted mismo.**

- Siga el manual de instrucciones proporcionado con el soporte de montaje mural para su modelo. Se requiere experiencia suficiente para la instalación de este TV, especialmente para determinar la fortaleza de la pared que soportará el peso.
- La longitud del tornillo para el soporte de montaje mural varía según el grosor del gancho de montaje. Consulte la ilustración a continuación.

KDL-24R400A: 6,5~10 mm

KDL-46R450A: 8~12 mm

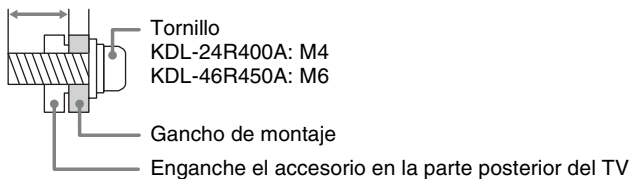

- Guarde los tornillos no utilizados y el soporte de sobremesa en un lugar seguro hasta que esté listo para fijarlo. Mantenga los tornillos fuera del alcance de los niños pequeños.



- Para obtener información adicional de seguridad, consulte el Manual de Seguridad que se proporciona.

## Solo para KDL-46R450A

Asegure las piezas de sujeción en la parte posterior del televisor utilizando los tornillos suministrados.

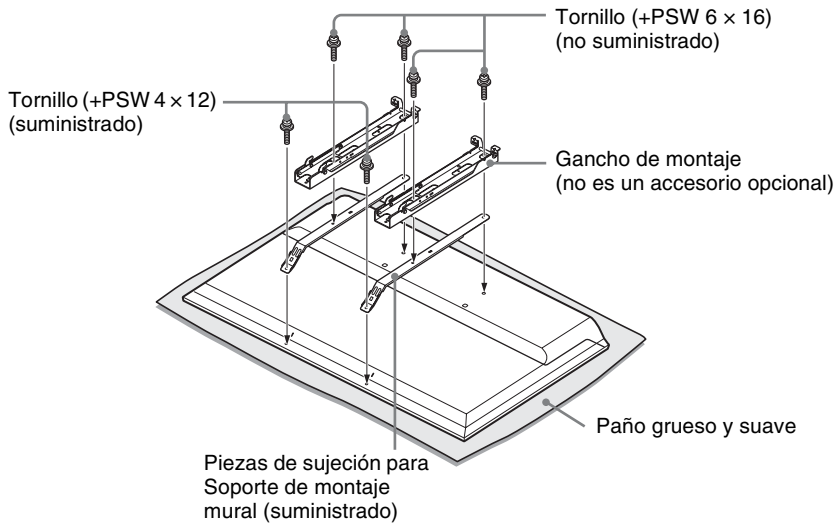

# Solución de problemas

Muchas de las condiciones de baja calidad de imagen y de sonido están relacionadas con conexiones de cables incorrectas, consulte la Guía de configuración rápida correspondiente a los cables.

Si tiene preguntas, necesidad de servicio o requiere asistencia técnica relacionada con el uso de su TV Sony después de haber leído su Manual de instrucciones operativas, póngase en contacto con:

<http://esupport.sony.com/ES/LA/> o llame al número de teléfono que aparece en su póliza de garantía.

## ■ Cuestiones que debe considerar

- Verifique la selección de entrada presionando el botón **INPUT**. Puede estar viendo la entrada incorrecta.
- Si no pudiera escuchar el sonido del TV, tal vez haya presionado el botón **MUTING** del control remoto por accidente. Vuelva a presionar el botón **MUTING** o presione **VOL +** para desactivar la función silencio, o establezca la opción **Bocinas** en **Sistema de audio**.
- Si el control remoto no funcionara correctamente, es posible que las baterías estén mal instaladas o descargadas o un objeto o luz esté haciendo interferencia.

- Para restablecer los valores de fábrica del TV:

- 1 Encienda el TV.
- 2 Presione y mantenga presionado el botón **▲** en el control remoto, presione el botón **I/⏻** en el aparato de TV. (El TV se apagará y, a continuación, se encenderá de nuevo).
- 3 Libere el botón **▲** cuando el TV se encienda.

**IMPORTANTE:** La opción **Restablecer** borrará todos los ajustes personalizados, incluida la configuración de **Bloqueo**.

Si pierde o no recuerda la contraseña, ingrese la contraseña maestra: 4357. Esta contraseña borra su contraseña anterior y le permite ingresar una nueva.

Síntoma	Explicación/Solución
No hay imagen	<ul style="list-style-type: none"><li>• Compruebe la configuración de <b>Ahorro energía</b> (consulte la página 54).</li></ul>
No se puede recibir ningún canal	<ul style="list-style-type: none"><li>• Asegúrese de que el cable de alimentación esté firmemente conectado.</li><li>• Encienda el TV.</li><li>• Verifique las conexiones de la antena o el cable.</li><li>• Asegúrese de que el <b>Tipo de señal</b> esté correctamente configurado para la fuente de la señal del TV.</li></ul>

Síntoma	Explicación/Solución
El TV está bloqueado en un canal	<ul style="list-style-type: none"> <li>Utilice <b>Autoprogramación</b> para añadir canales que puedan recibirse y no se encuentren todavía en la memoria del TV (consulte las páginas 22 y 46).</li> </ul>
No se pueden recibir ni seleccionar canales	<ul style="list-style-type: none"> <li>Utilice <b>Autoprogramación</b> para añadir canales que puedan recibirse y no se encuentren todavía en la memoria del TV (consulte las páginas 22 y 46).</li> <li>Para recibir o seleccionar canales de cable, asegúrese de que el <b>Tipo de señal</b> en la configuración de <b>Canal</b> esté establecido en <b>Cable</b> (consulte la página 46). Para recibir o seleccionar canales de UHF con antena, asegúrese de que <b>Tipo de señal</b> esté configurado en <b>Antena</b>.</li> </ul>
El TV se apaga automáticamente	<ul style="list-style-type: none"> <li>Compruebe si la función <b>Sleep</b> está activada (consulte la página 51).</li> <li>Compruebe <b>Sin actividad TV en espera</b> en la configuración <b>Eco</b>.</li> <li>Verifique la <b>Duración</b> de <b>Ajustes de marco de fotos</b>.</li> <li>Verifique la <b>Duración</b> si el TV está encendido en <b>Timer Sí</b>.</li> </ul>
No hay imagen desde algunas fuentes de video	<ul style="list-style-type: none"> <li>Compruebe la conexión entre el equipo de video opcional y el TV.</li> <li>Presione <b>INPUT</b> en el control remoto (consulte la página 34).</li> </ul>
<b>Imagen de poca calidad</b>	
La calidad de las imágenes es inferior a la calidad que tenían en la tienda	<ul style="list-style-type: none"> <li>La calidad de la imagen depende del contenido de la señal. Consulte la Guía de configuración rápida (suministrada) para visualizar la imagen de mejor calidad posible para cada señal.</li> </ul>
Los formatos de emisión de alta definición tienen poca calidad	<ul style="list-style-type: none"> <li>El proveedor de señal controla la calidad del contenido y de la señal. Muchos de los canales y contenidos de alta definición son en realidad versiones mejoradas cuya fuente son transmisiones de definición estándar. La imagen se verá afectada por la calidad de la señal que se recibe, que varía entre los canales y entre los programas.</li> </ul>
Imágenes duplicadas o imágenes fantasma	<ul style="list-style-type: none"> <li>Verifique las conexiones de la antena o el cable.</li> <li>Verifique la ubicación y la dirección de la antena.</li> </ul>
Sólo aparecen interferencias y ruido en la pantalla	<ul style="list-style-type: none"> <li>Compruebe si la antena está rota o torcida.</li> <li>Compruebe si la antena ha alcanzado el final de su vida útil. (3-5 años en condiciones normales, 1-2 años en la costa).</li> </ul>
Líneas o franjas de puntos	<ul style="list-style-type: none"> <li>Mantenga el TV alejado de fuentes de interferencia tales como automóviles, motocicletas o secadoras de cabello.</li> <li>Si está utilizando un cable bifilar de 300 ohm, aleje el exceso de cable del TV o trate de cambiarlo por un cable coaxial de 75-ohm</li> </ul>
Sin color, imagen oscura, color incorrecto, imagen demasiado brillante	<ul style="list-style-type: none"> <li>Ajuste las opciones de <b>Modo imagen</b> en la configuración de <b>Imagen</b> (consulte la página 40).</li> <li>Si configura el modo <b>Ahorro energía</b> en <b>Bajo</b> o <b>Alto</b>, mejorará el nivel de negro.</li> </ul>

Síntoma	Explicación/Solución
Imagen con ruido	<ul style="list-style-type: none"> <li>• Asegúrese de que la antena esté conectada mediante un cable coaxial de 75-ohm (no suministrado).</li> <li>• Mantenga el cable de la antena alejado de otros cables de conexión.</li> <li>• Para evitar las interferencias en el TV, utilice un cable de antena intacto.</li> </ul>
Imagen borrosa, color de poca calidad	<ul style="list-style-type: none"> <li>• Al trasladar el TV de un lugar frío a uno caluroso o al producirse un cambio de temperatura repentino en la habitación, es posible que la imagen se vea borrosa o que sus colores no sean los adecuados debido a la condensación de humedad. Apague el TV y espere unas horas antes de volver a encenderlo.</li> </ul>
<b>Sin sonido / ruido</b>	
Buena imagen, sin sonido	<ul style="list-style-type: none"> <li>• Compruebe el control de volumen.</li> <li>• Presione <b>MUTING</b> o <b>VOL +</b> para que “Silenciar” desaparezca de la pantalla (consulte las páginas 25 y 26).</li> <li>• Establezca la opción <b>Bocinas</b> en <b>Bocinas del televisor</b> en la configuración de <b>Sonido</b> (consulte la página 43). Si está ajustada en <b>Sistema de audio</b>, el sonido no se envía desde las bocinas del TV, independientemente del control de volumen del TV.</li> <li>• Al usar la entrada de HDMI con el Super Audio CD o DVD-Audio, es posible que DIGITAL AUDIO OUT (OPTICAL) (Salida digital óptica) no pueda proporcionar la señal de audio.</li> <li>• Cuando sintonice un canal digital con <b>Audio alterno</b>, la emisora puede no estar emitiendo su idioma preferido de <b>Audio alterno</b>. Presione <b>OPTIONS</b>, resalte y seleccione <b>Audio alterno</b> y cambie el idioma de <b>Audio alterno</b> (consulte la página 42).</li> </ul>
Ruido en audio	<ul style="list-style-type: none"> <li>• Asegúrese de que la antena esté conectada mediante un cable coaxial de 75-ohm (no suministrado).</li> <li>• Mantenga el cable de la antena alejado de otros cables de conexión.</li> <li>• Para evitar las interferencias en el TV, utilice un cable de antena intacto.</li> </ul>
No hay audio o el nivel del audio suena bajo con el Home Theater	<ul style="list-style-type: none"> <li>• Establezca la opción <b>Bocinas</b> en <b>Sistema de audio</b> en la configuración de <b>Sonido</b> (consulte la página 43).</li> <li>• Establezca la opción <b>Salida de audio</b> en <b>Fija</b> en la configuración de <b>Sonido</b> (consulte la página 43).</li> </ul>
Sin color / Imagen irregular	<ul style="list-style-type: none"> <li>• Verifique que la <b>Selección de video/componente</b> (consulte la página 52) esté configurada según el tipo de entrada que se esté usando en el momento. Sugerimos que deje esta configuración en <b>Auto</b>.</li> </ul>
<b>BRAVIA Sync</b>	
No se detecta el dispositivo HDMI BRAVIA Sync conectado	<ul style="list-style-type: none"> <li>• Asegúrese de que el <b>Control de BRAVIA Sync</b> esté configurado tanto en el TV como en el dispositivo opcional compatible con <b>BRAVIA Sync</b> (consulte la página 30).</li> </ul>

Síntoma	Explicación/Solución
El segundo receptor A/V no está en la <b>Lista de disp. BRAVIA Sync</b>	<ul style="list-style-type: none"> <li>Se puede utilizar un solo receptor audio/video por vez con las funciones <b>BRAVIA Sync</b> y <b>Control de BRAVIA Sync</b> (consulte la página 52).</li> </ul>
<b>Conexión de PC</b>	
No hay imagen / No hay señal	<ul style="list-style-type: none"> <li>Confirme que la PC esté conectada al TV correctamente con la entrada HDMI IN.</li> <li>Asegúrese de que la señal de salida desde la PC esté en uno de los formatos enumerados en la página 55.</li> <li>Apague la PC. Confirme que la conexión con la PC funcione y reinicie la PC. El sistema plug-and-play (enchufar y usar) detectará de forma automática el TV y configurará la señal de PC correctamente.</li> <li>Verifique que la PC no esté en modo espera ni hibernación.</li> </ul>
Imagen de poca calidad	<ul style="list-style-type: none"> <li>Ajuste la resolución (consulte la página 55).</li> </ul>
<b>General</b>	
La pantalla del TV se siente caliente	<ul style="list-style-type: none"> <li>Debido al delgado perfil de este TV, el calor generado por la retroiluminación del panel LCD y por los elementos electrónicos será más evidente. Esto es normal y no debe ser motivo de preocupación.</li> </ul>
El <b>Modo ancho</b> cambia automáticamente	<ul style="list-style-type: none"> <li>El ajuste de <b>Modo ancho</b> actual se sustituye automáticamente por el ajuste <b>4:3 Normal</b> cuando se cambia el canal o la entrada de video, si <b>4:3 Normal</b> en la configuración de <b>Pantalla</b> está ajustado en una opción distinta a <b>No</b>. Si desea bloquear el <b>Modo ancho</b> seleccionado con el botón <b>WIDE</b> del control remoto, establezca <b>4:3 Normal</b> en <b>No</b> en la configuración de <b>Pantalla</b> (consulte la página 44).</li> <li>Compruebe la opción <b>Ancho automático</b> en la configuración de <b>Pantalla</b> (consulte la página 44).</li> </ul>
De repente la imagen se vuelve más pequeña	<ul style="list-style-type: none"> <li>La imagen se vuelve más pequeña durante los comerciales; esto se debe al método en que la emisora transmite sus contenidos. Cuando se cambia de canales con contenido de alta definición (HD) a contenido de definición estándar (SD) (comerciales), es posible que la imagen se vuelva más pequeña y que tenga un borde negro.</li> <li>La función <b>Ancho automático</b> no expandirá la imagen mientras se estén llevando a cabo estos cambios de contenido debido a que la información del contenido depende del proveedor de señal del canal. Puede cambiar manualmente la función <b>Modo ancho</b> si así lo prefiere (consulte la página 33). Esta configuración seguirá vigente hasta que cambie el canal o la entrada, o hasta que cambie nuevamente la función <b>Modo ancho</b> de forma manual.</li> </ul>
“Cuadro negro” en la pantalla	<ul style="list-style-type: none"> <li>Ha seleccionado una opción de texto y no hay texto disponible (consulte la página 50). Para desactivar esta función, ajuste la opción <b>Visualización de CC</b> en <b>No</b>. Si intentaba seleccionar los subtítulos, seleccione <b>CC1</b> en lugar de <b>Text1-4</b>.</li> </ul>

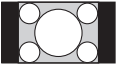

Síntoma	Explicación/Solución
<p>Aparecen bandas negras en los bordes de la pantalla</p> 	<ul style="list-style-type: none"> <li>Algunos programas de pantalla ancha se filman en formatos superiores a 16:9 (esto es muy común en los lanzamientos cinematográficos). Su TV mostrará estos programas con bandas negras en la parte superior y en la parte inferior de la pantalla. Para obtener información más detallada, consulte la documentación que se suministra con el DVD/Blu-ray (o póngase en contacto con el proveedor de programas).</li> <li>Los programas en formato 4:3 tendrán bandas a la izquierda y a la derecha de la pantalla.</li> <li>Los programas emitidos en formatos de alta definición (720p y 1080i) con contenido de 4:3 suelen mostrar líneas negras agregadas por la emisora en los lados izquierdo y derecho de la pantalla (vea la imagen a la izquierda).</li> <li>No se podrá expandir la imagen con la función <b>Ancho automático</b> si es la emisora la que agrega líneas negras en ambos lados de la pantalla. Puede cambiar manualmente el <b>Modo ancho</b> a <b>Acerc. panorám.</b> o <b>Acercamiento</b> para llenar la pantalla. Esta configuración seguirá vigente hasta que cambie de canal o entrada, o hasta que cambie nuevamente la función <b>Modo ancho</b> de forma manual.</li> </ul>
<p>Ciertos programas en DVD o en otras fuentes digitales muestran una pérdida de detalle, especialmente durante las escenas con mucha acción u oscuras</p>	<ul style="list-style-type: none"> <li>Esto se debe a que la compresión utilizada por algunas emisiones digitales y DVD puede hacer que la pantalla del TV muestre menos detalles que lo habitual, o que aparezcan artefactos (pequeños bloques o puntos, píxeles) en la pantalla. Estas compresiones de señales son más visibles en función de la claridad y la resolución del TV.</li> </ul>
<p>El control remoto no funciona</p>	<ul style="list-style-type: none"> <li>Para determinar si el problema es del control remoto o no, presione un botón del TV.</li> <li>Compruebe la polaridad de las pilas o reemplácelas.</li> <li>Apunte el control remoto hacia el sensor del control remoto ubicado en la parte frontal del TV.</li> <li>Mantenga la zona del sensor del control remoto libre de obstáculos.</li> <li>Las lámparas fluorescentes pueden interferir con el funcionamiento del control remoto; se recomienda apagarlas.</li> </ul>
<p>Algunos canales digitales por cable no aparecen</p>	<ul style="list-style-type: none"> <li>Algunas empresas de TV por cable presentan limitaciones en la emisión de canales digitales por cable. Consulte con su empresa para obtener más información al respecto.</li> <li>El canal de cable digital puede ajustarse en <b>Oculto</b> en la configuración de <b>Mostrar/ocultar canales</b> (consulte la página 46).</li> </ul>
<p>No se puede recibir ningún canal digital</p>	<ul style="list-style-type: none"> <li>Este TV no puede recibir programación digital decodificada de DVB-T, DVB-T2, SBTVD-T.</li> </ul>

Síntoma	Explicación/Solución
Algunos archivos de fotos o de música no se visualizan desde mi equipo USB	<ul style="list-style-type: none"> <li>El límite de archivos o carpetas accesibles en un directorio es 1 000 para un equipo conectado a través de USB. Este límite incluye archivos no compatibles o sólo carpetas. Los archivos o las carpetas se llenan de acuerdo a la hora en la que fueron grabados. Las carpetas o los archivos de fotos y de música que superan el límite no se visualizarán.</li> </ul>
Las imágenes de las fotos aparecen pequeñas en la pantalla	<ul style="list-style-type: none"> <li>Ajuste el Tamaño de imagen en <b>Ampliado</b>.</li> <li>Si se pueden visualizar o no las imágenes fotográficas a pantalla completa depende de la resolución o proporción de imagen del archivo.</li> </ul>
Las carpetas o las imágenes de las fotos demoran en visualizarse	<ul style="list-style-type: none"> <li>Dependiendo de la dimensión de la imagen, del tamaño del archivo y de la cantidad de archivos en una carpeta, algunas imágenes de fotos o carpetas demoran en visualizarse.</li> <li>La primera vez que se conecta una cámara al TV mediante un cable USB, las fotos tardarán un par de minutos en aparecer.</li> </ul>
Contraseña olvidada	<ul style="list-style-type: none"> <li>Seleccione la configuración de <b>Contraseña</b> en la configuración de <b>Bloqueo</b>, y luego introduzca la siguiente contraseña maestra: 4357. Esta contraseña borra la contraseña anterior y le permite introducir una nueva (consulte la página 47).</li> </ul>
Cómo restablecer los ajustes de fábrica del TV	<ul style="list-style-type: none"> <li>Encienda el TV. Mientras mantiene apretado <b>▲</b> en el control remoto, presione <b>I/⏻</b> en el TV. (El TV se apagará y luego se encenderá nuevamente.) Suelte <b>▲</b>.  <b>IMPORTANTE:</b> La opción <b>Restablecer</b> borrará todas las configuraciones personalizadas incluida la configuración de <b>Bloqueo</b>.</li> </ul>
El marco del TV se calienta	<ul style="list-style-type: none"> <li>Cuando el TV se utiliza por un período de tiempo prolongado, los bordes se calientan. Puede sentir el calor si lo toca con la mano.</li> </ul>

# Nota importante

## Declaración de conformidad

Nombre de la marca: SONY  
Modelo: KDL-46R450A/KDL-24R400A  
Parte responsable: Sony Electronics Inc.  
Dirección: 16530 Via Esprillo,  
San Diego, CA 92127 EE.UU.  
Teléfono: 858-942-2230

Este dispositivo cumple con la Sección 15 del reglamento de la FCC. El funcionamiento está sujeto a las dos condiciones siguientes: (1) Este dispositivo no debe provocar interferencias perjudiciales y (2) este dispositivo debe aceptar las interferencias recibidas, incluidas las que puedan provocar un funcionamiento no deseado.

## Información de la FCC relacionada

Este aparato fue debidamente probado, demostrándose que cumple con los límites establecidos para los dispositivos digitales Clase B de acuerdo con la Sección 15 de las normas de la FCC. Estos límites se establecieron para ofrecer protección razonable contra interferencias perjudiciales en las instalaciones residenciales. Este aparato genera, usa y puede emitir energía de frecuencia radioeléctrica, y si no se instala y utiliza de acuerdo con las instrucciones correspondientes, podría producir interferencias perjudiciales en las radiocomunicaciones. No obstante, no puede garantizarse que no se produzcan estas interferencias en una instalación determinada. Si este aparato llega a interferir en la recepción de radio o televisión, lo que podrá comprobarse encendiendo y apagando el aparato, se recomienda al usuario intentar corregir la interferencia mediante una o más de las siguientes medidas:

- Cambiar la orientación o la ubicación de la antena de recepción.
- Aumentar la distancia entre el equipo y el receptor.
- Conectar el equipo a un tomacorriente de un circuito distinto al que está enchufado el receptor.
- Ponerse en contacto con el distribuidor o solicitar los servicios de un técnico capacitado en radio y televisión.

De acuerdo con las regulaciones de la FCC, se le advierte que cualquier cambio o modificación que no se apruebe expresamente en este manual podría anular su autorización para operar este equipo.

## Nota

Este televisor incluye un demodulador QAM que debe permitir la recepción de programación de televisión por cable digital descodificada mediante un servicio de suscripción con un proveedor de servicios por cable. La disponibilidad de la programación de televisión por cable digital en su localidad depende del tipo de programación y señal suministradas por su proveedor de servicios por cable.

# Especificaciones

<b>Sistema</b>	
Sistema de TV	NTSC: Estándar de TV estadounidense ATSC (8VSB terrestre): 8VSB compatible con ATSC QAM por cable: ANSI/SCTE 07 2000 (No incluye la funcionalidad de CableCARD)
Cobertura de canales	Terrestre analógico: 2 - 69 / Terrestre digital: 2 - 69 Cable analógico: 1 - 135 / Cable digital: 1 - 135
Sistema del panel	Panel LCD (pantalla de cristal líquido), luz de fondo LED (Diodo emisor de luz)
Salida de bocinas	KDL-46R450A: 8 W + 8 W KDL-24R400A: 5 W + 5 W
<b>Tomas de entrada/salida</b>	
CABLE/ANTENNA	Terminal externo de 75-ohm para entrada de señal de radiofrecuencia
VIDEO IN	VIDEO: 1 Vp-p, 75 ohm no equilibrado, sincronización negativa AUDIO: 500 mVrcm (Típico) / Impedancia: 47 kiloohm
COMPONENT IN	YPBPR (video componente): Y: 1,0 Vp-p, 75 ohm no equilibrado, sincronización negativa / PB: 0,7 Vp-p, 75 ohm / PR: 0,7 Vp-p, 75 ohm / Formato de señal: 480i, 480p, 720p, 1 080i, 1 080p AUDIO: 500 mVrcm (Típico) / Impedancia: 47 kiloohm
HDMI IN 1(ARC) HDMI IN 2/MHL	HDMI: Video: 480i, 480p, 720p, 1 080i, 1 080p, 1 080/24p MHL: Video: 480i, 480p, 720p, 720/30p, 1080i, 1080/30p, 1080/24p Audio: PCM lineal de dos canales 32; 44, 1 y 48 kHz; 16; 20 y 24 bits, Dolby Digital Entrada de PC (consulte la página 55)
AUDIO OUT	500 mVrm (típico)
DIGITAL AUDIO OUT (OPTICAL)	Salida de audio óptica digital (PCM/Dolby Digital)
USB	Foto, música y video

Nombre del modelo	KDL-46R450A	KDL-24R400A
<b>Corriente y otras especificaciones</b>		
Requisitos de alimentación	110-240 V ca 50/60 Hz (EE.UU./Canadá/México 120 V ca 60 Hz)	
Consumo de potencia en uso* <sup>1</sup>	109 W	40 W
en espera	Menos de 0,2 W con 120 V ca y menos de 0,3 W con 240 V ca	Menos de 0,3 W con 120 V ca y con 240 V ca
Tamaño de pantalla* <sup>2</sup> (medido diagonalmente) (pulgadas)	46	23,6 (24 clase)
(cm)	116,8	59,8
Resolución del monitor	1 920 puntos (horizontales) × 1 080 líneas (verticales)	1 366 puntos (horizontales) × 768 líneas (verticales)
Bocina/Gama completa (2) (mm)	40 × 100	35 × 100
Dimensiones* <sup>2</sup> con soporte (mm)	1 053 × 641 × 181	558 × 363 × 140
sin soporte (mm)	1 053 × 622 × 76	558 × 343 × 64
patrón de los orificios de montaje mural (mm)	300 × 300	100 × 100
tamaño de tornillos de montaje mural (mm)	M6 (longitud: consulte el diagrama en la página 57)	M4 (longitud: consulte el diagrama en la página 57)
Peso* <sup>2</sup> con soporte (kg)	9,4	5,3
sin soporte (kg)	9,1	5,1
Accesorios suministrados común para todos los modelos	Control remoto RM-YD092 (1) / Pilas tipo AAA (2) / Manual de instrucciones (1) / Guía de configuración rápida (1) / Tarjeta de garantía (1) / Manual de seguridad (1) / Licencia del software (1) / Guía de instrucciones del soporte de sobremesa del TV (1) / Soporte de sobremesa (1 juego) / Tornillos (4) (KDL-46R450A), Tornillos (2) (KDL-24R400A) / Piezas de sujeción (2) (KDL-46R450A solamente)	
Accesorios opcionales	Cables de conexión / Kit de correa de soporte	

\*<sup>1</sup> Valor registrado mediante pruebas de normas de cumplimiento de seguridad

\*<sup>2</sup> Las dimensiones y la masa son valores aproximados.

- La disponibilidad de los accesorios opcionales dependerá de las existencias.
- El diseño y las especificaciones están sujetos a cambios sin previo aviso.

# Índice

## I/⏻ LED 28

4:3 Normal 44

## A

Ahorro energía 54

Ajuste de analógicos 46

Ajustes

Ajustes 49

Bloqueo 47

Canal 46

Eco 54

Imagen 40

Pantalla 44

Sonido 42

Ajustes AV 52

Ajustes avanzados 41

Ajustes de BRAVIA Sync 52

Ajustes de marco de fotos 49

Amplific. sonido 42

Añadir canales digitales 46

Ancho automático 44

Apagado automático 54

Área de imagen 44

Área de imagen automática 44

Audio alternativo 42

Audio MTS 42

AUDIO OUT 12

Autoiniciar USB 49

Autoprogramación 22, 46

## B

Balance 42

Bloqueo de ajustes de imagen 53

Bloqueo de canal 47

Bloqueo de entradas externas 47

Bocina 28

Bocinas 43

Botón Alimentación (I/⏻) 28

Botón CC/SUBTITLE 26

Botón CH +/- 26, 28

Botón CH/INPUT 28

Botón Control del equipo 27

Botón DISPLAY 26

Botón HOME 25

Botón INPUT 25

Botón JUMP 26

Botón MUTING 26

Botón OPTIONS 26

Botón PIC OFF 25

Botón RETURN 25

Botón SLEEP 25

Botón SYNC MENU 25

Botón VOL (↔) +/- 25

Botón WIDE 26

Botones 0-9 25

Botones de color 25

Brillo 40

## C

CABLE/ANTENNA 13

Cambiar contraseña 47

Centrado horizontal 44

Centrado vertical 45

CineMotion 40

Clasificación 47

Clasificación de EE.UU.  
descargable 47

Color 40

COMPONENT IN 13

Configuración de PC 45

Configuración inicial 51

## D

Descripción de audio 50

DIGITAL AUDIO OUT (OPTICAL)  
12

## E

Ecuador 42

## F

Foto 35

## H

Hora/Timers 51

## I

Idioma/Language 51

Imagen 40

Información de canal 51

Instalación del TV en la pared 57

## L

Logo de arranque 51

## M

Marco de fotos 36

Modificar etiquetas de canal 46

Modo ancho 44

Modo imagen 40

Modo sonido 42

Mostrar/ocultar canales 46

Música 35

## N

Nitidez 40

Nivelac. de volumen 42

No clasificada 47

## P

País 47

PIP 31

## R

Receptor de señal infrarroja (IR)  
28

Reducción de ruido 40

Reducción de ruido MPEG 40

Restablecer 40, 42, 54, 64

Retroilumin 40

## S

Salida de audio 43

Selección de escena 40

Sin actividad TV en espera 54

Solución de problemas 59–64

Soporte técnico 53

Steady Sound 42

Subtítulos (CC) 50

## T

Temperatura de color 40

Tinte 40

Tipo de señal 46

## U

USB 13

## V

Video 35

VIDEO IN 13

Visualización de programas  
bloqueados 48

Voz clara 42



## For Your Convenience

### Online Registration:

Be sure to register your TV.

<http://esupport.sony.com/LA/perl/registration.pl>

## Para su conveniencia

### Registro en línea:

Registre su televisor en:

<http://esupport.sony.com/LA/perl/registration.pl>