

## Bluetooth® Audio System

Operating Instructions	GB
------------------------	----

Mode d'emploi	FR
---------------	----

Manual de instrucciones	ES
-------------------------	----

The warranty for this product is included in this manual (page 38, 39).  
La garantie de ce produit est inclus dans le présent manuel (page 41).

### Owner's Record

The model and serial numbers are located on the bottom of the unit.  
Record these numbers in the spaces provided below.  
Refer to these numbers whenever you call upon your Sony dealer regarding  
this product.

Model No. \_\_\_\_\_

Serial No. \_\_\_\_\_

**For the connection/installation, see page 32.**  
**Pour le raccordement/l'installation, reportez-vous à la page 35.**  
**Para la conexión/instalación, consulte la página 34.**

To cancel the demonstration (DEMO) display, see page 18.  
Pour annuler l'affichage de démonstration (DEMO), reportez-vous à la  
page 21.  
Para cancelar la pantalla de demostración (DEMO), consulte la página 20.



For safety, be sure to install this unit in the dashboard of the car as the rear side of the unit becomes hot during use.  
For details, see "Connection/Installation" (page 32).

The nameplate indicating operating voltage, etc., is located on the bottom of the chassis.

## Warning

**FOR THE CUSTOMERS IN THE USA. NOT APPLICABLE IN CANADA, INCLUDING IN THE PROVINCE OF QUEBEC.**

**POUR LES CLIENTS AUX ÉTATS-UNIS. NON APPLICABLE AU CANADA, Y COMPRIS LA PROVINCE DE QUÉBEC.**

This equipment has been tested and found to comply with the limits for a Class B digital device, pursuant to Part 15 of the FCC Rules.

These limits are designed to provide reasonable protection against harmful interference in a residential installation. This equipment generates, uses, and can radiate radio frequency energy and, if not installed and used in accordance with the instructions, may cause harmful interference to radio communications. However, there is no guarantee that interference will not occur in a particular installation. If this equipment does cause harmful interference to radio or television reception, which can be determined by turning the equipment off and on, the user is encouraged to try to correct the interference by one or more of the following measures:

- Reorient or relocate the receiving antenna.
- Increase the separation between the equipment and receiver.
- Connect the equipment into an outlet on a circuit different from that to which the receiver is connected.
- Consult the dealer or an experienced radio/TV technician for help.

You are cautioned that any changes or modifications not expressly approved in this manual could void your authority to operate this equipment.

This device complies with Part 15 of the FCC Rules and Industry Canada licence-exempt RSS standard(s).

Operation is subject to the following two conditions: (1) this device may not cause harmful interference, and (2) this device must accept any interference received, including interference that may cause undesired operation of the device.

This transmitter must not be co-located or operated in conjunction with any other antenna or transmitter.

Under Industry Canada regulations, this radio transmitter may only operate using an antenna of a type and maximum (or lesser) gain approved for the transmitter by Industry Canada. To reduce potential radio interference to other users, the antenna type and its gain should be so chosen that the equivalent isotropically radiated power (e.i.r.p.) is not more than that necessary for successful communication.

This equipment complies with FCC/IC radiation exposure limits set forth for an uncontrolled environment and meets the FCC radio frequency (RF) Exposure Guidelines and RSS-102 of the IC radio frequency (RF) Exposure rules. This equipment has very low levels of RF energy that it deemed to comply without maximum permissive exposure evaluation (MPE). But it is desirable that it should be installed and operated keeping the radiator at least 20 cm or more away from person's body.

### CAUTION

The use of optical instruments with this product will increase eye hazard.

### For the State of California, USA only

Perchlorate Material – special handling may apply, See

[www.dtsc.ca.gov/hazardouswaste/perchlorate](http://www.dtsc.ca.gov/hazardouswaste/perchlorate)

### Note on the lithium battery

Do not expose the battery to excessive heat such as direct sunlight, fire or the like.

### Warning if your car's ignition has no ACC position

Be sure to set the AUTO OFF function (page 19). The unit will shut off completely and automatically in the set time after the unit is turned off, which prevents battery drain. If you do not set the AUTO OFF function, press and hold OFF until the display disappears each time you turn the ignition off.

## Important notice

### Caution

IN NO EVENT SHALL SONY BE LIABLE FOR ANY INCIDENTAL, INDIRECT OR CONSEQUENTIAL DAMAGES OR OTHER DAMAGES INCLUDING, WITHOUT LIMITATION, LOSS OF PROFITS, LOSS OF REVENUE, LOSS OF DATA, LOSS OF USE OF THE PRODUCT OR ANY ASSOCIATED EQUIPMENT, DOWNTIME, AND PURCHASER'S TIME RELATED TO OR ARISING OUT OF THE USE OF THIS PRODUCT, ITS HARDWARE AND/OR ITS SOFTWARE.

Dear customer, this product includes a radio transmitter.

Please check your vehicle operation manual or contact the manufacturer of your vehicle or your vehicle dealer, before you install this product into your vehicle.

### Emergency calls

This BLUETOOTH car handsfree and the electronic device connected to the handsfree operate using radio signals, cellular, and landline networks as well as user-programmed function, which cannot guarantee connection under all conditions.

Therefore do not rely solely upon any electronic device for essential communications (such as medical emergencies).

### On BLUETOOTH communication

- Microwaves emitting from a BLUETOOTH device may affect the operation of electronic medical devices. Turn off this unit and other BLUETOOTH devices in the following locations, as it may cause an accident.
  - where inflammable gas is present, in a hospital, train, airplane, or petrol station
  - near automatic doors or a fire alarm
- This unit supports security capabilities that comply with the BLUETOOTH standard to provide a secure connection when the BLUETOOTH wireless technology is used, but security may not be enough depending on the setting. Be careful when communicating using BLUETOOTH wireless technology.
- We do not take any responsibility for the leakage of information during BLUETOOTH communication.

If you have any questions or problems concerning your unit that are not covered in this manual, consult your nearest Sony dealer.

---

## Table of Contents

Warning .....	2
Guide to Parts and Controls .....	5

---

### Getting Started

Detaching the Front Panel .....	7
Resetting the unit .....	7
Setting the Clock .....	7
Preparing a BLUETOOTH Device .....	8
Connecting an iPod/USB Device .....	10
Connecting Other Portable Audio Device .....	10

---

### Listening to the Radio

Listening to the Radio .....	10
Using Radio Data System (RDS) .....	11
Listening to the SiriusXM Radio (MEX-N5100BT only) .....	11

---

### Playback

Playing a Disc .....	12
Playing an iPod/USB Device .....	12
Playing a BLUETOOTH Device .....	13
Searching and Playing Tracks .....	13

---

### Listening to Pandora®

Setting up Pandora® .....	14
Streaming Pandora® .....	14
Available Operations in Pandora® .....	14

---

### Handsfree Calling (via BLUETOOTH only)

Receiving a Call .....	15
Making a Call .....	15
Available Operations during Call .....	16

---

### Useful Functions

SongPal with iPhone/Android Phone .....	16
Using Siri Eyes Free .....	18

---

### Settings

Canceling the DEMO Mode .....	18
Basic Setting Operation .....	18
General Setup (GENERAL) .....	18
Sound Setup (SOUND) .....	19
Display Setup (DISPLAY) .....	21
BLUETOOTH Setup (BT) .....	21
SongPal Setup (SONGPAL) .....	22

---

### Additional Information

Updating the Firmware .....	22
Precautions .....	22
Maintenance .....	23
Specifications .....	24
Troubleshooting .....	26

---

### Connection/Installation

Cautions .....	32
Parts List for Installation .....	32
Connection (For MEX-N5100BT) .....	33
Connection (For MEX-N4100BT) .....	34
Installation .....	36

#### Important notice

The warranty for this product is included in this manual (page 38, 39). Keep this manual for future use.

# Guide to Parts and Controls

## Main unit

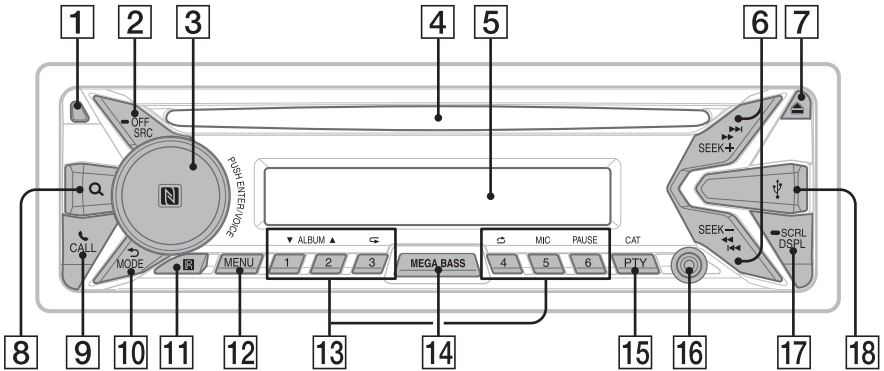

## Front panel removed (inner panel)



### 1 Front panel release button

### 2 SRC (source)

Turn on the power.  
Change the source.

#### OFF

Press and hold for 1 second to turn the source off and display the clock.  
Press and hold for more than 2 seconds to turn off the power and the display.  
If the unit is turned off and the display disappears, operation by the remote commander is not available.

### 3 Control dial

Rotate to adjust the volume.

#### PUSH ENTER

Enter the selected item.  
Press SRC, rotate then press to change the source.  
Press and hold for more than 2 seconds to establish "SongPal" function (connection).

#### VOICE (page 16, 17, 18)

Activate voice dial, voice recognition when the "SongPal" function is on (Android™ phone only), or the Siri function (iPhone only).

### N-Mark

Touch the control dial with Android phone to make BLUETOOTH connection.

### 4 Disc slot

### 5 Display window

### 6 SEEK +/-

Tune in radio stations automatically. Press and hold to tune manually.

◀◀/▶▶ (prev/next)

◀◀/▶▶ (fast-reverse/fast-forward)

### 7 ▲ (disc eject)

### 8 Q (browse) (page 13, 14)

Enter the browse mode during playback.

### 9 CALL

Enter the call menu. Receive/end a call.  
Press and hold for more than 2 seconds to switch the BLUETOOTH signal.

### 10 ↶ (back)

Return to the previous display.

#### MODE (page 10, 13, 14, 16)

### 11 Receptor for the remote commander

### 12 MENU\*

Open the setup menu.

\* Not available when the BT phone is selected.

### 13 Number buttons (1 to 6)

Receive stored radio stations. Press and hold to store stations.

Call a stored phone number. Press and hold to store a phone number.

#### ALBUM ▼/▲

Skip an album for audio device. Press and hold to skip albums continuously.

Press ▲ to thumbs up, or ▼ to thumbs down in Pandora® (page 14).

↺ (repeat)

↻ (shuffle)

MIC (page 16)

PAUSE

**14 MEGA BASS**

Press to turn on/off the MEGA BASS function.

**15 PTY (program type)**

Select PTY in RDS.

**CAT (category)** (MEX-N5100BT only)

Select radio channels in SiriusXM.

**16 AUX input jack**

**17 DSPL (display)**

Press to change display items.

➡ **SCRL (scroll)**

Press and hold to scroll a display item.

**18 USB port**

**19 RESET (inner panel) (page 7)**

**20 Microphone (inner panel) (MEX-N4100BT only)**

In order for the handsfree function to work properly, do not cover the microphone with tape, etc.

## RM-X231 Remote commander

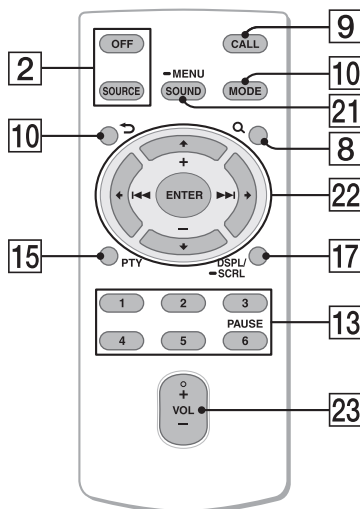

The VOL (volume) + button has a tactile dot.

**21 SOUND\***

Open the SOUND menu directly.

➡ **MENU\***

Press and hold to open the setup menu.

\* Not available when the BT phone is selected.

**22 ◀/▶/↶/↷**

Select a setup item, etc.

**ENTER**

Enter the selected item.

◀◀/▶▶ (prev/next)

+/- (album +/-)

**23 VOL (volume) +/-**

Remove the insulation film before use.

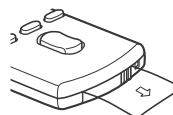

## Getting Started

### Detaching the Front Panel

You can detach the front panel of this unit to prevent theft.

- 1 Press and hold OFF ① until the unit turns off, press the front panel release button ②, then pull the panel towards you to remove.

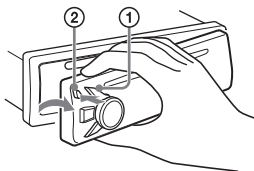

#### Caution alarm

If you turn the ignition switch to the OFF position without detaching the front panel, the caution alarm will sound for a few seconds. The alarm will only sound if the built-in amplifier is used.

#### Serial numbers

Make sure the serial numbers on the bottom of the unit and the back of the front panel are matched correctly. Otherwise you cannot make BLUETOOTH pairing, connection and disconnection by NFC.

### Attaching the front panel

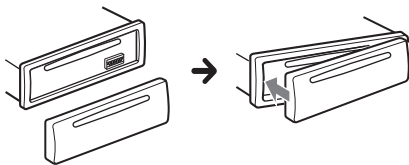

### Resetting the unit

Before operating the unit for the first time, after replacing the car battery, or changing the connections, you must reset the unit. Press RESET on the inner panel with a ball-point pen, etc., after detaching the front panel.



#### Note

Pressing RESET will erase the clock setting and some stored contents.

### Setting the Clock

- 1 Press MENU, rotate the control dial to select [SET GENERAL], then press it.
- 2 Rotate the control dial to select [SET CLOCK-ADJ], then press it.  
The hour indication flashes.
- 3 Rotate the control dial to set the hour and minute.  
To move the digital indication, press SEEK +/-.
- 4 After setting the minute, press MENU.  
The setup is complete and the clock starts.

#### To display the clock

Press DSPL.

## Preparing a BLUETOOTH Device

You can enjoy music, or perform handsfree calling depending on the BLUETOOTH compatible device such as a smartphone, cellular phone and audio device (hereafter "BLUETOOTH device" if not otherwise specified). For details on connecting, refer to the operating instructions supplied with the device.

Before connecting the device, turn down the volume of this unit; otherwise, loud sound may result.

## Connecting with a Smartphone by One touch (NFC)

By touching the control dial on the unit with an NFC\* compatible smartphone, the unit is paired and connected with the smartphone automatically.

\* NFC (Near Field Communication) is a technology enabling short-range wireless communication between various devices, such as mobile phones and IC tags. Thanks to the NFC function, data communication can be achieved easily just by touching the relevant symbol or designated location on NFC compatible devices.

For a smartphone with Android OS 4.0 or lower installed, downloading the app "NFC Easy Connect" available at Google Play™ is required. The app may not be downloadable in some countries/regions.

### 1 Activate the NFC function on the smartphone.

For details, refer to the operating instructions supplied with the smartphone.

### 2 Touch the N-Mark part of the unit with the N-Mark part of the smartphone.

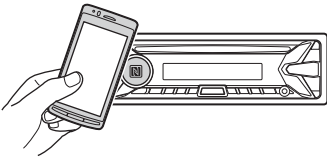

Make sure that  lights up on the display of the unit.

### To disconnect by One touch

Touch the N-Mark part of the unit with the N-Mark part of the smartphone again.

#### Notes

- When making the connection, handle the smartphone carefully to prevent scratches.
- One touch connection is not possible when the unit is already connected to another NFC compatible device. In this case, disconnect the other device, and make connection with the smartphone again.

## Pairing and connecting with a BLUETOOTH device

When connecting a BLUETOOTH device for the first time, mutual registration (called "pairing") is required. Pairing enables this unit and other devices to recognize each other.



### 1 Place the BLUETOOTH device within 1 m (3 ft) of this unit.

### 2 Press CALL, rotate the control dial to select [SET PAIRING], then press it.

 flashes while the unit is in pairing standby mode.

### 3 Perform pairing on the BLUETOOTH device so it detects this unit.

### 4 Select [MEX-XXXX] (your model name) shown in the display of the BLUETOOTH device.

If your model name does not appear, repeat from step 2.



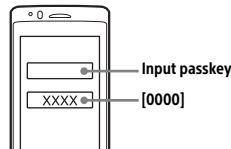

### 5 If passkey\* input is required on the BLUETOOTH device, input [0000].

\* Passkey may be called "Passcode," "PIN code," "PIN number" or "Password," etc., depending on the device.



When pairing is made,  stays lit.

### 6 Select this unit on the BLUETOOTH device to establish the BLUETOOTH connection.

 or  lights up when the connection is made.

#### Note

While connecting to a BLUETOOTH device, this unit cannot be detected from another device. To enable detection, enter the pairing mode and search for this unit from another device.

## To start playback

For details, see "Playing a BLUETOOTH Device" (page 13).



## To cancel pairing

Perform step 2 to cancel the pairing mode after this unit and the BLUETOOTH device are paired.



## Connecting with a paired BLUETOOTH device

To use a paired device, connection with this unit is required. Some paired devices will connect automatically.



- 1 Press **CALL**, rotate the control dial to select **[SET BT SIGNAL]**, then press it. Make sure that  lights up.
- 2 Activate the BLUETOOTH function on the BLUETOOTH device.
- 3 Operate the BLUETOOTH device to connect to this unit.  or  lights up.

Icons in the display:

	Lights up when handsfree calling is available by enabling the HFP (Handsfree Profile).
	Lights up when the audio device is playable by enabling the A2DP (Advanced Audio Distribution Profile).
	Indicates the signal strength status of connected cellular phone.

## To connect the last-connected device from this unit

Activate the BLUETOOTH function on the BLUETOOTH device.  
Press **SRC**, then select **[BT PHONE]** or **[BT AUDIO]**.  
Press **ENTER** to connect with the cellular phone, or **PAUSE** to connect with the audio device.

### Note

While streaming BLUETOOTH audio, you cannot connect from this unit to the cellular phone. Connect from the cellular phone to this unit instead.

### Tip

With BLUETOOTH signal on: when the ignition is turned on, this unit reconnects automatically to the last-connected cellular phone.

## To install the microphone

For details, see "Installing the microphone (MEX-N5100BT only)" (page 35).

## Connecting with an iPhone/iPod (BLUETOOTH Auto Pairing)

When an iPhone/iPod with iOS5 or later installed is connected to the USB port, the unit is paired and connected with the iPhone/iPod automatically. To enable BLUETOOTH Auto Pairing, make sure **[AUTOPAIR]** in **[BT]** is set to **[ON]** (page 22).

- 1 Activate the BLUETOOTH function on the iPhone/iPod.
- 2 Connect an iPhone/iPod to the USB port.

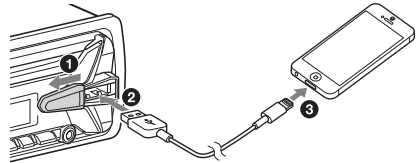

Make sure that  lights up on the display of the unit.

### Notes

- BLUETOOTH Auto Pairing is not possible if the unit is already connected to another BLUETOOTH device. In this case, disconnect the other device, then connect the iPhone/iPod again.
- If BLUETOOTH Auto Pairing is not established, see "Preparing a BLUETOOTH Device" for details (page 8).

## Connecting an iPod/USB Device

- 1 Turn down the volume on the unit.
- 2 Connect the iPod/USB device to the unit.  
To connect an iPod/iPhone, use the USB connection cable for iPod (not supplied).

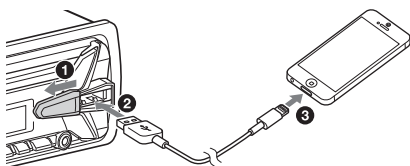

## Connecting Other Portable Audio Device

- 1 Turn off the portable audio device.
- 2 Turn down the volume on the unit.
- 3 Connect the portable audio device to the AUX input jack (stereo mini jack) on the unit with a connecting cord (not supplied)\*.

\* Be sure to use a straight type plug.

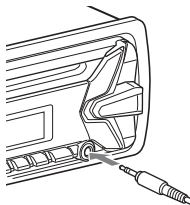

- 4 Press SRC to select [AUX].

### To match the volume level of the connected device to other sources

Start playback of the portable audio device at a moderate volume, and set your usual listening volume on the unit.

Press MENU, then select [SET SOUND] → [SET AUX VOL] (page 21).

## Listening to the Radio

### Listening to the Radio

To listen to the radio, press SRC to select [TUNER].

### Storing automatically (BTM)

- 1 Press MODE to change the band (FM1, FM2, FM3, AM1 or AM2).
- 2 Press MENU, rotate the control dial to select [SET GENERAL], then press it.
- 3 Rotate the control dial to select [SET BTM], then press it.  
The unit stores stations in order of frequency on the number buttons.

### Tuning

- 1 Press MODE to change the band (FM1, FM2, FM3, AM1 or AM2).

- 2 Perform tuning.

#### To tune manually

Press and hold SEEK +/- to locate the approximate frequency, then press SEEK +/- repeatedly to fine adjust to the desired frequency.

#### To tune automatically

Press SEEK +/-.

Scanning stops when the unit receives a station.

### Storing manually

- 1 While receiving the station that you want to store, press and hold a number button (1 to 6) until [MEM] appears.

### Receiving the stored stations

- 1 Select the band, then press a number button (1 to 6).

## Using Radio Data System (RDS)

### Selecting program types (PTY)

- 1 Press PTY during FM reception.
- 2 Rotate the control dial until the desired program type appears, then press it.  
The unit starts to search for a station broadcasting the selected program type.

### Type of programs

**NEWS** (News), **INFORM** (Information), **SPORTS** (Sports), **TALK** (Talk), **ROCK** (Rock), **CLS ROCK** (Classic Rock), **ADLT HIT** (Adult Hits), **SOFT RCK** (Soft Rock), **TOP 40** (Top 40), **COUNTRY** (Country), **OLDIES** (Oldies), **SOFT** (Soft), **NOSTALGA** (Nostalgia), **JAZZ** (Jazz), **CLASSICL** (Classical), **R AND B** (Rhythm and Blues), **SOFT R B** (Soft Rhythm and Blues), **LANGUAGE** (Foreign Language), **REL MUSC** (Religious Music), **REL TALK** (Religious Talk), **PERSNLTY** (Personality), **PUBLIC** (Public), **COLLEGE** (College), **WEATHER** (Weather)

### Setting clock time (CT)

The CT data from the RDS transmission sets the clock.

- 1 Set [SET CT-ON] in [SET GENERAL] (page 19).

## Listening to the SiriusXM Radio (MEX-N5100BT only)

### Activating your SiriusXM Subscription

Only SiriusXM brings you more of what you love to listen to, all in one place. Get over 140 channels, including commercial-free music plus the best sports, news, talk, comedy and entertainment. Welcome to the world of satellite radio. A SiriusXM Connect Vehicle Tuner and Subscription are required. For more information, visit [www.siriusxm.com](http://www.siriusxm.com)

After installing your SiriusXM Connect Vehicle Tuner and antenna, press SRC to select [SIRIUSXM]. You should be able to hear the SiriusXM preview channel on Channel 1. After verifying that you can hear the preview channel, select Channel 0 to find the Radio ID of your tuner. In addition, the Radio ID is located on the bottom of the SiriusXM Connect Vehicle Tuner and its packaging. You will need this number to activate your subscription. Write the number down for reference.

In the USA, you can activate online or by calling SiriusXM Listener Care:

- Online: Visit [www.siriusxm.com/activatenow](http://www.siriusxm.com/activatenow)
- Phone: Call 1-866-635-2349

In Canada, you can activate online or by calling SiriusXM Listener Care:

- Online: Visit [www.siriusxm.ca/activatexm](http://www.siriusxm.ca/activatexm)
- Phone: Call 1-877-438-9677

As part of the activation process, the SiriusXM satellites will send an activation message to your tuner. When your radio detects that the tuner has received the activation message, your radio will display: [SUBSCRIPTION UPDATED - ENTER TO CONTINUE]. Once subscribed, you can tune to channels in your subscription plan.

### Notes

- The activation process usually takes 10 to 15 minutes, but may take up to an hour.
- Your radio will need to be turned on and receiving the SiriusXM signal to receive the activation message.

### Selecting channels for SiriusXM

- 1 Press Q (browse).
- 2 Rotate the control dial to select the desired channel, then press it.

### To select channels from categories

- 1 Press CAT.
- 2 Rotate the control dial to select the desired category, then press it.

### To store channels

- 1 While receiving the channel that you want to store, press and hold a number button (1 to 6) until [MEM] appears.

To receive the stored channel, press MODE to select [SX1], [SX2] or [SX3], then press a number button (1 to 6).

## To set a parental control

The parental control feature allows you to limit access to SiriusXM channels with mature content. When enabled, the parental control feature requires you to enter a passcode to tune to the locked channels. Information on setting up the passcode and locking channels can be found below.

- 1 Press MENU and rotate the control dial.
- 2 Select [SET GENERAL] → [SET PARENTAL] → [SET LOCK SEL] → [SET LOCK-ON].
- 3 Enter the passcode by rotating the control dial on the unit or pressing ↑/↓ on the remote commander.  
To move the entry position, press SEEK +/- on the unit or ←/→ on the remote commander.  
The initial passcode is [0000].
- 4 After entering the passcode, press ENTER.

To unlock the channels, select [SET LOCK-OFF].

## To change the passcode

- 1 Press MENU and rotate the control dial.
- 2 Select [SET GENERAL] → [SET PARENTAL] → [SET CODEEDIT].
- 3 Enter the current passcode on the current passcode input display, then press ENTER.  
The initial passcode is [0000].
- 4 Enter your new 4-digit passcode on the new passcode input display, then press ENTER.

## To change display items

Press DSPL to change as follows:

Channel Number (Default) → Channel Name → Artist Name → Song Title → Content Info → Category Name → Clock

## Playback

### Playing a Disc

- 1 Insert the disc (label side up).

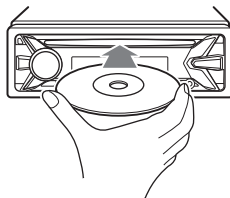

Playback starts automatically.

### Playing an iPod/USB Device

In these Operating Instructions, “iPod” is used as a general reference for the iPod functions on an iPod and iPhone, unless otherwise specified by the text or illustrations.

For details on the compatibility of your iPod, see “About iPod” (page 23) or visit the support site on the back cover.

MSC (Mass Storage Class) and MTP (Media Transfer Protocol) type USB devices (such as a USB flash drive, digital media player, Android phone) compliant with the USB standard can be used. Depending on the digital media player or Android phone, setting the USB connection mode to MTP is required.

#### Notes

- For details on the compatibility of your USB device, visit the support site on the back cover.
- Playback of the following files is not supported.  
MP3/WMA/AAC/FLAC:
  - copyright-protected files
  - DRM (Digital Rights Management) files
  - Multi-channel audio filesMP3/WMA/AAC:
  - lossless compression filesWAV:
  - Multi-channel audio files

- 1 Connect an iPod/USB device to the USB port (page 10).

Playback starts.

If a device is already connected, to start playback, press SRC to select [USB] ([IPD] appears in the display when the iPod is recognized).

- 2 Adjust the volume on this unit.

#### To stop playback

Press and hold OFF for 1 second.

## To remove the device

Stop playback, then remove the device.

## Caution for iPhone

When you connect an iPhone via USB, phone call volume is controlled by the iPhone, not the unit. Do not inadvertently increase the volume on the unit during a call, as a sudden loud sound may result when the call ends.

## Operating an iPod directly (Passenger control)

- 1 During playback, press and hold **MODE** until [MODE IPOD] appears.

Operations of the iPod become available. Note that the volume can be adjusted only by the unit.

## To exit passenger control

Press and hold **MODE** until [MODE AUDIO] appears.

## Playing a BLUETOOTH Device

You can play contents on a connected device that supports BLUETOOTH A2DP (Advanced Audio Distribution Profile).



- 1 Make BLUETOOTH connection with the audio device (page 8).
- 2 Press **SRC** to select [BT AUDIO].
- 3 Operate the audio device to start playback.
- 4 Adjust the volume on this unit.

### Notes

- Depending on the audio device, information such as title, track number/time and playback status may not be displayed on this unit.
- Even if the source is changed on this unit, playback of the audio device does not stop.
- [BT AUDIO] does not appear in the display while running the "SongPal" application via the BLUETOOTH function.

## To match the volume level of the BLUETOOTH device to other sources

Start playback of the BLUETOOTH audio device at a moderate volume, and set your usual listening volume on the unit.

Press **MENU**, then select [SET SOUND] → [SET BTA VOL] (page 21).

## Searching and Playing Tracks

### Repeat play and shuffle play

- 1 During playback, press **↺** (repeat) or **↻** (shuffle) repeatedly to select the desired play mode.

Playback in the selected play mode may take time to start.

Available play modes differ depending on the selected sound source.

### Searching a track by name (Quick-BrowZer™)

- 1 During CD, USB or BT AUDIO\*1 playback, press **Q** (browse)\*2 to display the list of search categories.

When the track list appears, press **↶** (back) repeatedly to display the desired search category.

\*1 Available only for audio devices supporting AVRCP (Audio Video Remote Control Profile) 1.4 or above.

\*2 During USB playback, press **Q** (browse) for more than 2 seconds to directly return to the beginning of the category list.

- 2 Rotate the control dial to select the desired search category, then press it to confirm.
- 3 Repeat step 2 to search the desired track. Playback starts.

## To exit the Quick-BrowZer mode

Press **Q** (browse).

### Searching by skipping items (Jump mode)

- 1 Press **Q** (browse).
- 2 Press **SEEK +**.
- 3 Rotate the control dial to select the item. The list is jumped in steps of 10% of the total number of items.
- 4 Press **ENTER** to return to the Quick-BrowZer mode. The selected item appears.
- 5 Rotate the control dial to select the desired item, then press it. Playback starts.

## Listening to Pandora®

Pandora® is available to stream music through your iPhone and Android phone. You can control Pandora® on a BLUETOOTH connected iPhone/Android phone from this unit. The Pandora® service is not available in some countries/regions.

## Setting up Pandora®

- 1 Check the compatibility of your mobile device by visiting the support site on the back cover.
- 2 Download the latest version of the Pandora® application from your smartphone's app store. A list of compatible devices can be found at [www.pandora.com/everywhere/mobile](http://www.pandora.com/everywhere/mobile)

## Streaming Pandora®

- 1 Connect the mobile device with this unit (page 8).
- 2 Press SRC to select [PANDORA].
- 3 Launch Pandora® application on your mobile device.
- 4 Press PAUSE to start playback.

### If the device number appears

Make sure that the same numbers are displayed (e.g., 123456) in this unit and the mobile device, then press ENTER on this unit and select [Yes] on the mobile device.

### When activating the BLUETOOTH function

You can adjust the volume level. Press MENU, then select [SET SOUND] → [SET BTA VOL.] (page 21).

## Available Operations in Pandora®

### "Thumbs" feedback

"Thumbs Up" or "Thumbs Down" feedback allows you to personalize stations.

- 1 During playback, press ▲ (Thumbs Up) or ▼ (Thumbs Down).

### Using the station list

The station list allows you to easily select a desired station.

- 1 During playback, press Q (browse).
- 2 Press SEEK + to select the sorting order [BY DATE] or [A TO Z].
- 3 Rotate the control dial to select the desired station, then press it. Playback starts.

### Bookmarking

The track currently being played can be bookmarked and stored in your Pandora® account.

- 1 During playback, press MODE.

## Handsfree Calling (via BLUETOOTH only)

To use a cellular phone, connect it with this unit. For details, see "Preparing a BLUETOOTH Device" (page 8).



## Receiving a Call

- 1 Press CALL when a call is received with a ringtone.

The phone call starts.

### Note

The ringtone and talker's voice are output only from the front speakers.

### To reject the call

Press and hold OFF for 1 second.

### To end the call

Press CALL again.

## Making a Call

You can make a call from the phonebook or call history when a cellular phone supporting PBAP (Phone Book Access Profile) is connected.

### From the phonebook

- 1 Press CALL, rotate the control dial to select [PHONE BOOK], then press it.
- 2 Rotate the control dial to select an initial from the initial list, then press it.
- 3 Rotate the control dial to select a name from the name list, then press it.
- 4 Rotate the control dial to select a number from the number list, then press it.

The phone call starts.

### From the call history

- 1 Press CALL, rotate the control dial to select [RECENT CALL], then press it.  
A list of the call history appears.
- 2 Rotate the control dial to select a name or phone number from the call history, then press it.  
The phone call starts.

### By phone number input

- 1 Press CALL, rotate the control dial to select [DIAL NUMBER], then press it.
- 2 Rotate the control dial to enter the phone number, and lastly select [ ] (space), then press ENTER\*.

\* To move the digital indication, press SEEK +/-.

### Note

[ ] appears instead of [#] on the display.

### By redial

- 1 Press CALL, rotate the control dial to select [REDIAL], then press it.  
The phone call starts.

### By preset number

- 1 Press SRC, rotate the control dial to select [BT PHONE], then press it.
- 2 Press a number button (1 to 6) to select the contact you want to call.
- 3 Press ENTER.  
The phone call starts.

## Presetting phone numbers

You can store up to 6 contacts in the preset dial.

- 1 Select a phone number that you want to store in the preset dial, from the phonebook, call history or by inputting the phone number directly.  
The phone number appears in the display of this unit.
- 2 Press and hold a number button (1 to 6) until [MEM] appears.  
The contact is stored in the selected preset number.

## By voice tags

You can make a call by saying the voice tag stored in a connected cellular phone that has a voice dialing function.

- 1 Press CALL, rotate the control dial to select [VOICE DIAL], then press it.**  
Alternatively, press VOICE while the "SongPal" function is off.
- 2 Say the voice tag stored on the cellular phone.**  
Your voice is recognized, and the call is made.

### To cancel voice dialing

Press VOICE.

## Available Operations during Call

### To adjust the ringtone volume

Rotate the control dial while receiving a call.

### To adjust the talker's voice volume

Rotate the control dial during a call.

### To adjust the volume for the other party (Mic gain adjustment)

Press MIC.

Adjustable volume levels: [MIC-LOW], [MIC-MID], [MIC-HI].

### To reduce echo and noise (Echo Canceler/Noise Canceler Mode)

Press and hold MIC.

Settable mode: [EC/NC-1], [EC/NC-2].

### To switch between handsfree mode and handheld mode

During a call, press MODE to switch the phone call audio between the unit and cellular phone.

#### Note

Depending on the cellular phone, this operation may not be available.

### To check the status of SMS\*

✉ flashes when a new SMS is received, and stays lit when there are unread messages.

\* Available only for a cellular phone supporting MAP (Message Access Profile).

## Useful Functions

### SongPal with iPhone/Android Phone

Downloading the "SongPal" application (version 2.1 or later) is required from the App Store for iPhone or from Google Play for Android phone.



#### Notes

- For your safety, follow your local traffic laws and regulations, and do not operate the application while driving.
- "SongPal" is an app for controlling Sony audio devices which are compatible with "SongPal", by your iPhone/Android phone.
- What you can control with "SongPal" varies depending on the connected device.
- To make use of "SongPal" features, see the details on your iPhone/Android phone.
- For further details on "SongPal," visit the following URL: <http://rd1.sony.net/help/speaker/songpal/>



### Establishing the SongPal connection

- 1 Make the BLUETOOTH connection with iPhone/Android phone (page 8).**
- 2 Launch the "SongPal" application.**
- 3 Press and hold ENTER on the unit for more than 2 seconds.**  
Connection to iPhone/Android phone starts.  
For details on the operations on iPhone/Android phone, see the help of the application.

#### If the device number appears

Make sure that the number is displayed (e.g., 123456), then select [Yes] on the iPhone/Android phone.

#### To terminate connection

Press and hold ENTER.

## Selecting the source or application

You can operate to select the desired source or application on iPhone/Android phone.

### To select the source

Press SRC repeatedly. Alternatively, press SRC, rotate the control dial to select the desired source, then press ENTER.

### To display the source list

Press SRC.

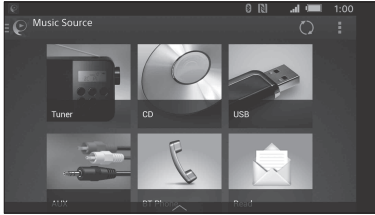

## Announcement of various information by voice guide (Android phone only)

When SMS, Twitter/Facebook/Calendar notifications, etc., are received, they are automatically announced through the unit speakers.

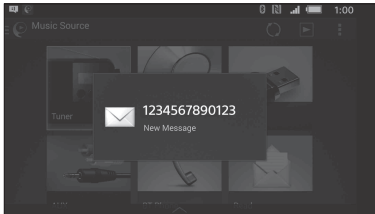

For details on settings, refer to the help of the application.

## Activating voice recognition (Android phone only)

By registering applications, you can control an application by voice command. For details, refer to the help of the application.

### To activate voice recognition

- 1 Press VOICE to activate voice recognition.
- 2 Say the desired voice command into the microphone when [Say Source or App] appears on the Android phone.

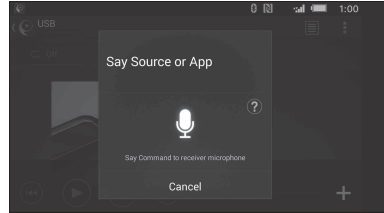

### Notes

- Voice recognition may not be available in some cases.
- Voice recognition may not work properly depending on the performance of the connected Android phone.
- Operate under conditions where noise such as engine sound is minimized during voice recognition.

## Replying a message of SMS (Android phone only)

You can reply a message by voice recognition.

- 1 Activate voice recognition, then input "Reply." The message input display appears on the "SongPal" application.
- 2 Input a reply message by voice recognition. The list of message candidates appears on the "SongPal" application.
- 3 Rotate the control dial to select the desired message, then press it. The message is sent out.

## Making sound and display settings

You can adjust the settings relating to sound and display via iPhone/Android phone.

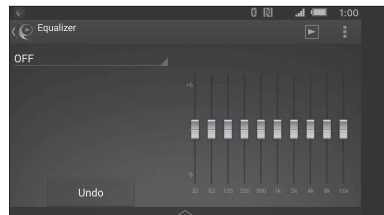

For details on settings, refer to the help of the application.

---

## Using Siri Eyes Free

Siri Eyes Free allows you to use an iPhone handsfree by simply speaking into the microphone. This function requires you to connect an iPhone to the unit with BLUETOOTH Auto Pairing. Availability is limited iPhone 4s or later. Make sure that your iPhone is running the latest iOS version. You must complete BLUETOOTH registration and connection configurations for the iPhone with the unit in advance. For details, see "Preparing a BLUETOOTH Device" (page 8).

- 1 Activate the Siri function on the iPhone.**  
For details, refer to the operating instructions supplied with the iPhone.
- 2 Press VOICE.**  
The voice command display appears.
- 3 After the iPhone beeps, speak into the microphone.**  
The iPhone beeps again, then Siri starts responding.

### To deactivate Siri Eyes Free

Press VOICE.

#### Notes

- The iPhone may not recognize your voice depending on usage conditions. (For example, if you are in a moving car.)
- Siri may not function properly, or the response time may lag in locations where iPhone signals are difficult to receive.
- Depending on the iPhone's operating condition, Siri may not function properly, or may quit.
- If you play a track with an iPhone using the BLUETOOTH audio connection, when the track starts playback via BLUETOOTH, the Siri function automatically quits and the unit switches to the BLUETOOTH audio source.
- When Siri is activated during audio playback, the unit may switch to the BLUETOOTH audio source even if you do not specify a track to play.
- When connecting the iPhone to the USB port, Siri may not function properly, or may quit.
- When connecting the iPhone to the unit, do not activate Siri with the iPhone. Siri may not function properly, or may quit.
- There is no audio sound while Siri Eyes Free is activated.

---

## Settings

### Canceling the DEMO Mode

You can cancel the demonstration display which appears when the source is off and the clock is displayed.

- 1 Press MENU, rotate the control dial to select [SET DISPLAY], then press it.**
- 2 Rotate the control dial to select [SET DEMO], then press it.**
- 3 Rotate the control dial to select [SET DEMO-OFF], then press it.**  
The setting is complete.
- 4 Press ↵ (back) twice.**  
The display returns to normal reception/play mode.

---

## Basic Setting Operation

You can set items in the following setup categories: General setup (GENERAL), Sound setup (SOUND), Display setup (DISPLAY), BLUETOOTH setup (BT), SongPal setup (SONGPAL)  
(Not available when the BT phone is selected.)

- 1 Press MENU.**
- 2 Rotate the control dial to select the setup category, then press it.**  
The items that can be set differ depending on the source and settings.
- 3 Rotate the control dial to select the options, then press it.**

### To return to the previous display

Press ↵ (back).

---

## General Setup (GENERAL)

---

**CLOCK-ADJ** (clock adjust) (page 7)

---

**CAUT ALM** (caution alarm)

Activates the caution alarm: [ON], [OFF] (page 7).  
(Available only while the source is off and the clock is displayed.)

---

**BEEP**

Activates the beep sound: [ON], [OFF].

---

## AUTO OFF

Shuts off automatically after a desired time when the unit is turned off: [NO], [30S] (30 seconds), [30M] (30 minutes), [60M] (60 minutes).

---

## STEERING

Registers/resets the setting of the steering wheel remote control.  
(Available when connected with the connection cable (not supplied).) (Available only while the source is off and the clock is displayed.)  
**STR CONTROL** (steering control)  
Selects the input mode of the connected remote control. To prevent a malfunction, be sure to match the input mode with the connected remote control before use.

### USER

Input mode for the steering wheel remote control (automatically selected when [STR EDIT] is complete or [STR RESET] is performed)

### EXTERNAL

Input mode for the wired remote control excluding the steering wheel remote control

### STR EDIT (steering edit)

Registers the functions (SOURCE, ATT, VOL +/-, SEEK +/-, VOICE, CALL) to the steering wheel remote control:

- 1 Rotate the control dial to select the function you want to assign to the steering wheel remote control, then press it.
- 2 While [REGISTER] is blinking, press and hold the button on the steering wheel remote control you want to assign the function to. When registration is complete, [REGISTERED] is displayed.
- 3 To register other functions, repeat steps 1 and 2.

### STR RESET (steering reset)

Resets the setting of the steering wheel remote control: [YES], [NO].

### Notes

- While making settings, only button operation on the unit is available. For safety, park your car before making this setting.
- If an error occurs while registering, all the previously-registered information remains. Restart registration from the function where the error occurred.
- This function may not be available on some vehicles. For details on the compatibility of your vehicle, visit the support site on the back cover.

---

## AUX-A (AUX audio)

Activates the AUX source display: [ON], [OFF].  
(Available only while the source is off and the clock is displayed.) (Not available when the "SongPal" connection is established.)

---

## REAR/SUB (MEX-N4100BT only)

Switches the audio output: [SUB-OUT] (subwoofer), [REAR-OUT] (power amplifier).  
(Available only while the source is off and the clock is displayed.)

---

## CT (clock time)

Activates the CT function: [ON], [OFF].

---

## BTM (page 10)

(Available only when the tuner is selected.)

---

## PARENTAL (MEX-N5100BT only)

Sets the parental lock to [ON], [OFF], and edits the passcode (page 12).  
(Available only when SiriusXM is selected.)

---

## SXM RESET (SiriusXM reset) (MEX-N5100BT only)

Initializes the SiriusXM Connect Vehicle Tuner settings (preset channels/parental lock): [YES], [NO].  
(Available only when SiriusXM is selected.)

---

## FIRMWARE

Checks/updates the firmware version. For details, visit the following support site:

<http://esupport.sony.com/>

**FW VERSION** (firmware version)

Displays current firmware version.

**FW UPDATE** (firmware update)

Enters firmware update process: [YES], [NO].  
(Available only while the source is off and the clock is displayed.)

---

# Sound Setup (SOUND)

This setup menu is available when any source except for the BT phone is selected.

---

## MEGABASS (mega bass)

Reinforces bass sound in synchronization with the volume level: [ON], [OFF].  
(Automatically sets to [OFF] when [C.AUDIO+] is set to [ON].)

---

## C.AUDIO+ (ClearAudio+)

Reproduces sound by optimizing the digital signal with the Sony recommended sound settings: [ON], [OFF].  
(Automatically sets to [OFF] when [EQ10 PRESET] is changed and/or [MEGABASS] is set to [ON].)

---

## EQ10 PRESET

Selects an equalizer curve from 10 equalizer curves or off: [OFF], [R AND B], [ROCK], [POP], [DANCE], [HIP-HOP], [ELECTRONICA], [JAZZ], [SOUL], [COUNTRY], [CUSTOM].  
The equalizer curve setting can be memorized for each source.

---

## EQ10 SETTING

Sets [CUSTOM] of EQ10.

### BASE

Selects a preset equalizer curve as a basis for further customizing: [BAND1] 32 Hz, [BAND2] 63 Hz, [BAND3] 125 Hz, [BAND4] 250 Hz, [BAND5] 500 Hz, [BAND6] 1 kHz, [BAND7] 2 kHz, [BAND8] 4 kHz, [BAND9] 8 kHz, [BAND10] 16 kHz.

The volume level is adjustable in 1 dB steps, from -6 dB to +6 dB.

---

## POSITION (listening position)

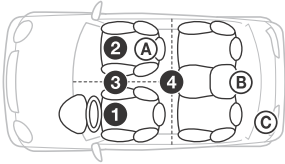

### F/R POS (front/rear position)

Simulates a natural sound field by delaying the sound output from speakers to suit your position:

- 1 [FRONT L] (front left),
- 2 [FRONT R] (front right),
- 3 [FRONT] (center front),
- 4 [ALL] (center of your car),

[OFF] (no position set)

### ADJ POSITION\* (adjust position)

Fine-tunes the listening position setting: [+3] – [CENTER] – [-3].

### SW POS\* (subwoofer position)

- A [NEAR] (near),
  - B [NORMAL] (normal),
  - C [FAR] (far)
- 

## BALANCE

Adjusts the sound balance: [RIGHT-15] – [CENTER] – [LEFT-15].

---

## FADER

Adjusts the relative level: [FRONT-15] – [CENTER] – [REAR-15].

---

## DSEE (digital sound enhancement engine)

Improves digitally compressed sound by restoring high frequencies lost in the compression process.

This setting can be memorized for each source other than the tuner.

Selects the DSEE mode: [ON], [OFF].

---

## AAV (advanced auto volume)

Adjusts the playback volume level of all playback sources to the optimum level: [ON], [OFF].

---

---

## RB ENH (rear bass enhancer)

Rear Bass Enhancer enhances the bass sound by applying a low pass filter setting to the rear speakers. This function allows the rear speakers to work as a subwoofer if one is not connected. (Available only when [SW DIREC] is set to [OFF].) (MEX-N4100BT: Available only when [REAR-OUT] is selected in [REAR/SUB].)

### RBE MODE (rear bass enhancer mode)

Selects the rear bass enhancer mode: [1], [2], [3], [OFF].

### LPF FREQ (low pass filter frequency)

Selects the subwoofer cut-off frequency: [50Hz], [60Hz], [80Hz], [100Hz], [120Hz].

### LPF SLOP (low pass filter slope)

Selects the LPF slope: [1], [2], [3].

---

## SW DIREC (subwoofer direct connection)

You can use the subwoofer without a power amplifier when it is connected to the rear speaker lead. (Available only when [RBE MODE] is set to [OFF].)

(MEX-N4100BT: Available only when [REAR-OUT] is selected in [REAR/SUB].)

Be sure to connect a 4 – 8 ohm subwoofer to either of the rear speaker leads. Do not connect a speaker to the other rear speaker lead.

### SW MODE (subwoofer mode)

Selects the subwoofer mode: [1], [2], [3], [OFF].

### SW PHASE (subwoofer phase)

Selects the subwoofer phase: [NORM], [REV].

### SW POS\* (subwoofer position)

Selects the subwoofer position: [NEAR], [NORMAL], [FAR].

### LPF FREQ (low pass filter frequency)

Selects the subwoofer cut-off frequency: [50Hz], [60Hz], [80Hz], [100Hz], [120Hz].

### LPF SLOP (low pass filter slope)

Selects the LPF slope: [1], [2], [3].

---

## S.WOOFER (subwoofer)

### SW LEVEL (subwoofer level)

Adjusts the subwoofer volume level: [+10 dB] – [0 dB] – [-10 dB].

([ATT] is displayed at the lowest setting.)

### SW PHASE (subwoofer phase)

Selects the subwoofer phase: [NORM], [REV].

### SW POS\* (subwoofer position)

Selects the subwoofer position: [NEAR], [NORMAL], [FAR].

### LPF FREQ (low pass filter frequency)

Selects the subwoofer cut-off frequency: [50Hz], [60Hz], [80Hz], [100Hz], [120Hz].

### LPF SLOP (low pass filter slope)

Selects the LPF slope: [1], [2], [3].

---

---

**HPF** (high pass filter)**HPF FREQ** (high pass filter frequency)

Selects the front/rear speaker cut-off frequency:  
[OFF], [50Hz], [60Hz], [80Hz], [100Hz], [120Hz].

**HPF SLOP** (high pass filter slope)

Selects the HPF slope (effective only when [HPF FREQ] is set to other than [OFF]): [1], [2], [3].

---

**AUX VOL** (AUX volume level)

Adjusts the volume level for each connected auxiliary device: [+18 dB] – [0 dB] – [-8 dB].  
This setting negates the need to adjust the volume level between sources.

---

**BTA VOL** (BLUETOOTH audio volume level)

Adjusts the volume level for each connected BLUETOOTH device: [+6 dB] – [0 dB] – [-6 dB].  
This setting negates the need to adjust the volume level between sources.

---

\* Does not appear when [F/R POS] is set to [OFF].

---

## Display Setup (DISPLAY)

---

**DEMO** (demonstration)

Activates the demonstration: [ON], [OFF].

---

**DIMMER**

For MEX-N5100BT:

Dims the display: [ON], [OFF], [AT] (auto)  
([AT] is available only when the illumination control lead is connected, and turn on the head light).

For MEX-N4100BT:

Changes the display brightness: [ON], [OFF].

---

**ILLUM** (illumination) (MEX-N4100BT only)

Changes the illumination color: [1], [2].

---

**BUTTON-C** (button color) (MEX-N5100BT only)

Sets a preset color or customized color for the buttons.

**COLOR**

Selects from 15 presets colors, 1 customized color.

**CUSTOM-C** (custom color)

Registers a customized color for the buttons.

**RGB RED, RGB GRN, RGB BLUE**

Adjustable color range: [0] – [32] ([0] cannot be set for all color ranges).

---

**DSPL-C** (display color) (MEX-N5100BT only)

Sets a preset color or customized color for the display.

**COLOR**

Selects from 15 presets colors, 1 customized color.

**CUSTOM-C** (custom color)

Registers a customized color for the display.

**RGB RED, RGB GRN, RGB BLUE**

Adjustable color range: [0] – [32] ([0] cannot be set for all color ranges).

---

**ALL-C** (all color) (MEX-N5100BT only)

Sets a preset color or customized color for the display and buttons.

**COLOR**

Selects from 15 presets colors, 1 customized color.

**CUSTOM-C** (custom color)

Registers a customized color for the display and buttons.

**RGB RED, RGB GRN, RGB BLUE**

Adjustable color range: [0] – [32] ([0] cannot be set for all color ranges).

---

**SND SYNC** (sound synchronization)

Selects the color with sound synchronization:  
[ON], [OFF].

---

**WHT MENU** (white menu) (MEX-N5100BT only)

You can display the menu more clearly (white) without concern for color setting: [ON], [OFF].

---

**START-WHT** (start white) (MEX-N5100BT only)

When SRC is pressed, the display and buttons on the main unit turn white once, then change to the customized color: [ON], [OFF].

---

**AUTO SCR** (auto scroll)

Scrolls long items automatically: [ON], [OFF].  
(Not available when the AUX or tuner is selected.)

---

---

## BLUETOOTH Setup (BT)

---

**PAIRING** (page 8)**PHONE BOOK** (page 15)**REDIAL** (page 15)**RECENT CALL** (page 15)**VOICE DIAL** (page 16)**DIAL NUMBER** (page 15)**RINGTONES**

Selects whether this unit or the connected cellular phone outputs the ringtone: [1] (this unit), [2] (cellular phone).

---

---

**AUTO ANS** (auto answer)

Sets this unit to answer an incoming call automatically: [OFF], [1] (about 3 seconds), [2] (about 10 seconds).

---

**AUTOPAIR** (auto pairing)

Start BLUETOOTH pairing automatically when iOS device version 5.0 or later is connected via USB: [ON], [OFF].

---

**BT SIGNAL** (BLUETOOTH signal) (page 9)

Activates/deactivates the BLUETOOTH function.

---

**BT INIT** (BLUETOOTH initialize)

Initializes all the BLUETOOTH related settings (pairing information, preset number, device information, etc.): [YES], [NO].

When disposing the unit, initialize all the settings.

(Available only while the source is off and the clock is displayed.)

---

---

## SongPal Setup (SONGPAL)

Establish and terminate "SongPal" function (connection).

## Additional Information

### Updating the Firmware

You can update the firmware of this unit from the following support site:

<http://esupport.sony.com/>

To update the firmware, visit the support site, then follow the online instructions.

---

### Precautions

- Cool off the unit beforehand if your car has been parked in direct sunlight.
- Do not leave the front panel or audio devices brought in inside the car, or it may cause malfunction due to high temperature in direct sunlight.
- Power antenna (aerial) extends automatically.

### Moisture condensation

Should moisture condensation occur inside the unit, remove the disc and wait for about an hour for it to dry out; otherwise the unit will not operate properly.

### To maintain high sound quality

Do not splash liquid onto the unit or discs.

---

### Notes on discs

- Do not expose discs to direct sunlight or heat sources such as hot air ducts, nor leave it in a car parked in direct sunlight.
- Before playing, wipe the discs with a cleaning cloth from the center out. Do not use solvents such as benzene, thinner, commercially available cleaners.
- This unit is designed to play discs that conform to the Compact Disc (CD) standard. DualDiscs and some of the music discs encoded with copyright protection technologies do not conform to the Compact Disc (CD) standard, therefore, these discs may not be playable by this unit.
- Discs that this unit CANNOT play
  - Discs with labels, stickers, or sticky tape or paper attached. Doing so may cause a malfunction, or may ruin the disc.
  - Discs with non-standard shapes (e.g., heart, square, star). Attempting to do so may damage the unit.
  - 8 cm (3 1/4 in) discs.



## Notes on CD-R/CD-RW discs

- If the multi-session disc begins with a CD-DA session, it is recognized as a CD-DA disc, and other sessions are not played.
- Discs that this unit CANNOT play
  - CD-R/CD-RW of poor recording quality.
  - CD-R/CD-RW recorded with an incompatible recording device.
  - CD-R/CD-RW which is finalized incorrectly.
  - CD-R/CD-RW other than those recorded in music CD format or MP3 format conforming to ISO9660 Level 1/Level 2, Joliet/Romeo or multi-session.

## Playback order of MP3/WMA/AAC files

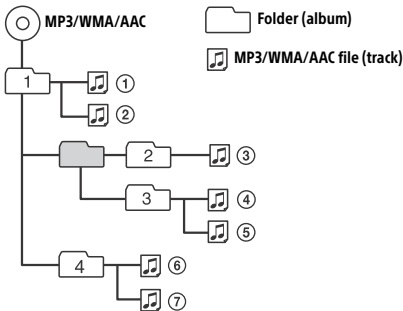

## About iPod

- You can connect to the following iPod models. Update your iPod devices to the latest software before use.

Compatible iPhone/iPod models

Compatible Model	Bluetooth®	USB
iPhone 5s	○	○
iPhone 5c	○	○
iPhone 5	○	○
iPhone 4s	○	○
iPhone 4	○	○
iPhone 3GS	○	○
iPhone 3G*		○
iPod touch (5th generation)	○	○
iPod touch (4th generation)	○	○
iPod touch (3rd generation)*		○
iPod touch (2nd generation)*		○

Compatible Model	Bluetooth®	USB
iPod classic*		○
iPod nano (7th generation)*		○
iPod nano (6th generation)*		○
iPod nano (5th generation)*		○
iPod nano (4th generation)*		○
iPod nano (3rd generation)*		○

\* "SongPal" does not support iPhone 3G, iPod touch (3rd generation), iPod touch (2nd generation), iPod classic, and iPod nano.

- "Made for iPod," and "Made for iPhone," mean that an electronic accessory has been designed to connect specifically to iPod or iPhone, respectively, and has been certified by the developer to meet Apple performance standards. Apple is not responsible for the operation of this device or its compliance with safety and regulatory standards. Please note that the use of this accessory with iPod or iPhone may affect wireless performance.

If you have any questions or problems concerning your unit that are not covered in this manual, consult your nearest Sony dealer.

## Maintenance

### Replacing the lithium battery of the remote commander

Under normal conditions, the battery will last approximately 1 year. (The service life may be shorter, depending on the conditions of use.) When the battery becomes weak, the range of the remote commander becomes shorter.

### CAUTION

Danger of explosion if battery is incorrectly replaced. Replaced only with the same or equivalent type.

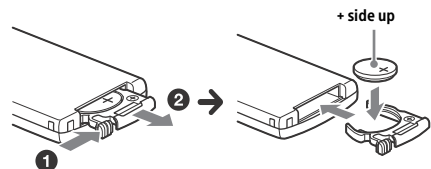

### Notes on the lithium battery

- Keep the lithium battery out of the reach of children. Should the battery be swallowed, immediately consult a doctor.
- Wipe the battery with a dry cloth to ensure a good contact.
- Be sure to observe the correct polarity when installing the battery.
- Do not hold the battery with metallic tweezers, otherwise a short-circuit may occur.

### Cleaning the connectors

The unit may not function properly if the connectors between the unit and the front panel are not clean. In order to prevent this, detach the front panel (page 7) and clean the connectors with a cotton swab. Do not apply too much force. Otherwise, the connectors may be damaged.

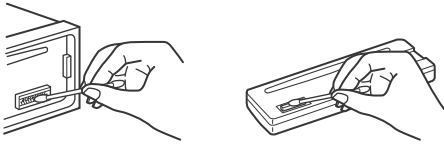

### Notes

- For safety, turn off the ignition before cleaning the connectors, and remove the key from the ignition switch.
- Never touch the connectors directly with your fingers or with any metal device.

---

## Specifications

**FOR THE CUSTOMERS IN THE USA. NOT APPLICABLE IN CANADA, INCLUDING IN THE PROVINCE OF QUEBEC.**

**POUR LES CLIENTS AUX ÉTATS-UNIS. NON APPLICABLE AU CANADA, Y COMPRIS LA PROVINCE DE QUÉBEC.**

### AUDIO POWER SPECIFICATIONS



CEA2006 Standard  
Power Output: 17 Watts RMS x 4 at 4  
Ohms < 1% THD+N  
SN Ratio: 80 dBA  
(reference: 1 Watt into 4 Ohms)

### Tuner section

#### FM

Tuning range: 87.5 – 107.9 MHz

Antenna (aerial) terminal:

External antenna (aerial) connector

Intermediate frequency:

FM CCIR: -1,956.5 to -487.3 kHz and  
+500.0 to +2,095.4 kHz

Usable sensitivity: 8 dBf

Selectivity: 75 dB at 400 kHz

Signal-to-noise ratio: 73 dB

Separation: 50 dB at 1 kHz

Frequency response: 20 – 15,000 Hz

#### AM

Tuning range: 530 – 1,710 kHz

Antenna (aerial) terminal:

External antenna (aerial) connector

Sensitivity: 26  $\mu$ V

### CD Player section

Signal-to-noise ratio: 120 dB

Frequency response: 10 – 20,000 Hz

Wow and flutter: Below measurable limit

The maximum number of: (CD-R/CD-RW only)

– folders (albums): 150 (including root folder)

– files (tracks) and folders: 300 (may less than 300

if folder/file names contain many characters)

– displayable characters for a folder/file name: 32  
(Joliet)/64 (Romeo)

Corresponding codec: MP3 (.mp3), WMA (.wma)  
and AAC (.m4a)

### USB Player section

Interface: USB (High-speed)

Maximum current: 1 A

The maximum number of recognizable tracks:  
10,000

Corresponding codec:

MP3 (.mp3), WMA (.wma), WAV (.wav), AAC  
(.m4a), AAC (.mp4) and FLAC (.flac)

### Wireless Communication

Communication System:

BLUETOOTH Standard version 3.0

Output:

BLUETOOTH Standard Power Class 2  
(Max. +4 dBm)

Maximum communication range:

Line of sight approx. 10 m (33 ft)\*1

Frequency band:

2.4 GHz band (2.4000 – 2.4835 GHz)

Modulation method: FHSS

Compatible BLUETOOTH Profiles\*2:

A2DP (Advanced Audio Distribution Profile) 1.3  
AVRCP (Audio Video Remote Control Profile) 1.5  
HFP (Handsfree Profile) 1.6  
PBAP (Phone Book Access Profile)  
SPP (Serial Port Profile)  
MAP (Message Access Profile)  
HID (Human Interface Device Profile)

Corresponding codec:

SBC (.sbc) and AAC (.m4a)

\*1 The actual range will vary depending on factors such as obstacles between devices, magnetic fields around a microwave oven, static electricity, reception sensitivity, antenna (aerial)'s performance, operating system, software application, etc.

\*2 BLUETOOTH standard profiles indicate the purpose of BLUETOOTH communication between devices.

## Power amplifier section

Output: Speaker outputs

Speaker impedance: 4 – 8 ohms

Maximum power output: 55 W × 4 (at 4 ohms)

## General

Outputs:

Audio outputs terminal:

MEX-N5100BT: front, rear, sub

MEX-N4100BT: front, rear/sub switchable

Power antenna (aerial)/Power amplifier control terminal (REM OUT)

Inputs:

SiriusXM input terminal (MEX-N5100BT only)

Remote controller input terminal

Antenna (aerial) input terminal

MIC input terminal

AUX input jack (stereo mini jack)

USB port

Power requirements: 12 V DC car battery (negative ground (earth))

Rated current consumption: 10 A

Dimensions:

Approx. 178 mm × 50 mm × 177 mm  
(7 1/8 in × 2 in × 7 in) (w/h/d)

Mounting dimensions:

Approx. 182 mm × 53 mm × 160 mm  
(7 1/4 in × 2 1/8 in × 6 5/16 in) (w/h/d)

Mass: Approx. 1.2 kg (2 lb 11 oz)

Package contents:

Main unit (1)

Remote commander (1): RM-X231

Microphone (1) (MEX-N5100BT only)

Parts for installation and connections (1 set)

Optional accessories/equipment:

SiriusXM Connect Vehicle Tuner: SXV100 (MEX-N5100BT only)

Microphone: XA-MC10 (MEX-N4100BT only)

Cable for steering wheel remote input: RC-SR1

Your dealer may not handle some of the above listed accessories. Please ask the dealer for detailed information.

Design and specifications are subject to change without notice.

## Copyrights



SiriusXM Connect Vehicle Tuner and Subscription sold separately.

[www.siriusxm.com](http://www.siriusxm.com)

Sirius, XM and all related marks and logos are trademarks of Sirius XM Radio Inc. All rights reserved.

The Bluetooth® word mark and logos are registered trademarks owned by Bluetooth SIG, Inc. and any use of such marks by Sony Corporation is under license. Other trademarks and trade names are those of their respective owners.

The N-Mark is a trademark or registered trademark of NFC Forum, Inc. in the United States and in other countries.

Windows Media is either a registered trademark or trademark of Microsoft Corporation in the United States and/or other countries.

This product is protected by certain intellectual property rights of Microsoft Corporation. Use or distribution of such technology outside of this product is prohibited without a license from Microsoft or an authorized Microsoft subsidiary.

iPhone, iPod, iPod classic, iPod nano, iPod touch, and Siri are trademarks of Apple Inc., registered in the U.S. and other countries. App Store is a service mark of Apple Inc.

MPEG Layer-3 audio coding technology and patents licensed from Fraunhofer IIS and Thomson.

Pandora®, the Pandora® logo, and the Pandora® trade dress are trademarks or registered trademarks of Pandora Media, Inc., used with permission.

Google, Google Play and Android are trademarks of Google Inc.

## libFLAC

Copyright (C) 2000-2009 Josh Coalson

Copyright (C) 2011-2013 Xiph.Org Foundation

Redistribution and use in source and binary forms, with or without modification, are permitted provided that the following conditions are met:

- Redistributions of source code must retain the above copyright notice, this list of conditions and the following disclaimer.
- Redistributions in binary form must reproduce the above copyright notice, this list of conditions and the following disclaimer in the

documentation and/or other materials provided with the distribution.

- Neither the name of the Xiph.org Foundation nor the names of its contributors may be used to endorse or promote products derived from this software without specific prior written permission.

THIS SOFTWARE IS PROVIDED BY THE COPYRIGHT HOLDERS AND CONTRIBUTORS "AS IS" AND ANY EXPRESS OR IMPLIED WARRANTIES, INCLUDING, BUT NOT LIMITED TO, THE IMPLIED WARRANTIES OF MERCHANTABILITY AND FITNESS FOR A PARTICULAR PURPOSE ARE DISCLAIMED. IN NO EVENT SHALL THE FOUNDATION OR CONTRIBUTORS BE LIABLE FOR ANY DIRECT, INDIRECT, INCIDENTAL, SPECIAL, EXEMPLARY, OR CONSEQUENTIAL DAMAGES (INCLUDING, BUT NOT LIMITED TO, PROCUREMENT OF SUBSTITUTE GOODS OR SERVICES; LOSS OF USE, DATA, OR PROFITS; OR BUSINESS INTERRUPTION) HOWEVER CAUSED AND ON ANY THEORY OF LIABILITY, WHETHER IN CONTRACT, STRICT LIABILITY, OR TORT (INCLUDING NEGLIGENCE OR OTHERWISE) ARISING IN ANY WAY OUT OF THE USE OF THIS SOFTWARE, EVEN IF ADVISED OF THE POSSIBILITY OF SUCH DAMAGE.

---

## Troubleshooting

The following checklist will help you remedy problems you may encounter with your unit. Before going through the checklist below, check the connection and operating procedures. For details on using the fuse and removing the unit from the dashboard, see "Connection/Installation" (page 32). If the problem is not solved, visit the support site on the back cover.

### General

#### No power is being supplied to the unit.

- If the unit is turned off and the display disappears, the unit cannot be operated with the remote commander.
  - Turn on the unit.

---

#### No sound or the sound is very low.

- The position of the fader control [FADER] is not set for a 2-speaker system.
- The volume of the unit and/or connected device is very low.
  - Increase the volume of the unit and connected device.

---

#### No beep sound.

- An optional power amplifier is connected and you are not using the built-in amplifier.

---

#### The contents of the memory have been erased.

- The reset button has been pressed.
  - Store again into the memory.
- The power supply lead or battery has been disconnected or not connected properly.

---

#### Stored stations and correct time are erased.

##### The fuse has blown.

##### Makes a noise when the position of the ignition is switched.

- The leads are not matched correctly with the car's accessory power connector.

---

#### During playback or reception, the demonstration mode starts.

- If no operation is performed for 5 minutes with [DEMO-ON] set, the demonstration mode starts.
  - Set [DEMO-OFF] (page 21).

---

#### The display disappears from/does not appear in the display window.

- The dimmer is set to [DIM-ON] (page 21).
- The display disappears if you press and hold OFF.
  - Press OFF on the unit until the display appears.
- The connectors are dirty (page 24).

---

#### The operation buttons do not function.

##### The disc will not eject.

- The connection is not correct.
    - Check the connection of the unit.
      - If the situation does not improve, press RESET (page 7).
- The contents stored in memory are erased.
- For your safety, do not reset the unit while you are driving.

---

## Radio reception

#### Stations cannot be received.

##### The sound is hampered by noises.

- The connection is not correct.
  - If your car has built-in radio antenna (aerial) in the rear/side glass, connect an REM OUT lead (blue/white striped) or accessory power supply lead (red) to the power supply lead of a car's antenna (aerial) booster.
  - Check the connection of the car antenna (aerial).
  - If the auto antenna (aerial) will not extend, check the connection of the power antenna (aerial) control lead.

---

#### Preset tuning is not possible.

- The broadcast signal is too weak.

---

## RDS

#### PTY displays [- - - - -].

- The current station is not an RDS station.
- RDS data has not been received.
- The station does not specify the program type.

## CD playback

### The disc does not play.

- Defective or dirty disc.
- The CD-R/CD-RW is not for audio use (page 23).

### MP3/WMA/AAC files cannot be played.

- The disc is incompatible with the MP3/WMA/AAC format and version. For details on playable discs and formats, visit the support site on the back cover.

### MP3/WMA/AAC files take longer to play than others.

- The following discs take a longer time to start playback.
  - A disc recorded with a complicated tree structure.
  - A disc recorded in Multi Session.
  - A disc to which data can be added.

### The sound skips.

- Defective or dirty disc.

## USB device playback

### You cannot play items via a USB hub.

- This unit cannot recognize USB devices via a USB hub.

### A USB device takes longer to play.

- The USB device contains files with a complicated tree structure.

### The sound is intermittent.

- The sound may be intermittent at a high-bit-rate of more than 320 kbps.

### Audio file cannot be played.

- USB device formatted with file systems other than FAT16 or FAT32 are unsupported.\*

\* This unit supports FAT16 and FAT32, but some USB device may not support all of these FAT. For details, refer to the operating instruction of each USB device or contact the manufacturer.

## NFC function

### One touch connection (NFC) is not possible.

- If the smartphone does not respond to the touching.
  - Check that the NFC function of the smartphone is turned on.
  - Move the N-Mark part of the smartphone closer to the N-Mark part on this unit.
  - If the smartphone is in a case, remove it.
- NFC receiving sensitivity depends on the device. If One touch connection with the smartphone fails several times, make BLUETOOTH connection manually.

## BLUETOOTH function

### The connecting device cannot detect this unit.

- Before the pairing is made, set this unit to pairing standby mode.
- While connected to a BLUETOOTH device, this unit cannot be detected from another device.
  - Disconnect the current connection and search for this unit from another device.
- When the device pairing is made, set the BLUETOOTH signal output to on (page 9).

### Connection is not possible.

- The connection is controlled from one side (this unit or BLUETOOTH device), but not both.
  - Connect to this unit from a BLUETOOTH device or vice versa.

### The name of the detected device does not appear.

- Depending on the status of the other device, it may not be possible to obtain the name.

### No ringtone.

- Adjust the volume by rotating the control dial while receiving a call.
- Depending on the connecting device, the ringtone may not be sent properly.
  - Set [RINGTONE] to [1] (page 21).
- The front speakers are not connected to the unit.
  - Connect the front speakers to the unit. The ringtone is output only from the front speakers.

### The talker's voice cannot be heard.

- The front speakers are not connected to the unit.
  - Connect the front speakers to the unit. The talker's voice is output only from the front speakers.

### A call partner says that the volume is too low or high.

- Adjust the volume accordingly using mic gain adjustment (page 16).

### Echo or noise occurs in phone call conversations.

- Lower the volume.
- Set EC/NC Mode to [EC/NC-1] or [EC/NC-2] (page 16).
- If the ambient noise other than the phone call sound is loud, try reducing this noise.  
E.g.: If a window is open and road noise, etc., is loud, shut the window. If an air conditioner is loud, lower the air conditioner.

### The phone is not connected.

- When BLUETOOTH audio is played, the phone is not connected even if you press CALL.
  - Connect from the phone.

---

**The phone sound quality is poor.**

- Phone sound quality depends on reception conditions of cellular phone.
  - Move your car to a place where you can enhance the cellular phone's signal if the reception is poor.

---

**The volume of the connected audio device is low (high).**

- Volume level will differ depending on the audio device.
  - Adjust the volume of the connected audio device or this unit.

---

**The sound skips during playback of a BLUETOOTH audio device.**

- Reduce the distance between the unit and the BLUETOOTH audio device.
- If the BLUETOOTH audio device is stored in a case which interrupts the signal, remove the audio device from the case during use.
- Several BLUETOOTH devices or other devices which emit radio waves are in use nearby.
  - Turn off the other devices.
  - Increase the distance from the other devices.
- The playback sound stops momentarily when the connection between this unit and the cellular phone is being made. This is not a malfunction.

---

**The connected BLUETOOTH audio device cannot be controlled.**

- Check that the connected BLUETOOTH audio device supports AVRCP.

---

**Some functions do not work.**

- Check if the connecting device supports the functions in question.

---

**A call is answered unintentionally.**

- The connecting phone is set to answer a call automatically.

---

**Pairing failed due to a timeout.**

- Depending on the connecting device, the time limit for pairing may be short.
  - Try completing the pairing within the time.

---

**BLUETOOTH function cannot operate.**

- Turn off the unit by pressing OFF for more than 2 seconds, then turn the unit on again.

---

**No sound is output from the car speakers during handsfree call.**

- If the sound is output from the cellular phone, set the cellular phone to output the sound from the car speakers.

---

**Siri Eyes Free is not activated.**

- Perform the handsfree registration for an iPhone that supports Siri Eyes Free.
- Set the Siri function on the iPhone to on.
- Cancel the BLUETOOTH connection with the iPhone and the unit, and reconnect.

---

**SongPal operation**

---

**Application name is mismatched with the actual application in "SongPal".**

- Launch the application again from the "SongPal" application.

---

**While running the "SongPal" application via BLUETOOTH, the display automatically switches to [BT AUDIO].**

- The "SongPal" application or BLUETOOTH function has failed.
- Run the application again.

---

**The "SongPal" application is automatically disconnected when the display switches to [IPD].**

- The "SongPal" application on iPhone/iPod does not support iPod playback.
  - Change the source of the unit to other than [IPD], then establish the "SongPal" connection (page 16).

---

**Pandora® operation**

---

**Pandora® connection is not possible.**

- Shut down the Pandora® application on the mobile device, and then launch it again.

---

**Error displays/Messages**

---

**CD ERROR:** The disc cannot be played. The disc will be ejected automatically.

- Clean or insert the disc correctly, or make sure the disc is not blank or defective.

---

**CD NO MUSIC:** There is no playable file. The disc will be ejected automatically.

- Insert a disc containing playable files (page 24).

---

**CD PUSH EJT:** The disc could not be ejected properly.

- Press ▲ (eject).

---

**HUB NO SUPRT:** USB hubs are not supported.

---

**IPD STOP:** iPod playback has finished.

- Operate your iPod/iPhone to start playback.

---

**OVERLOAD:** The USB device is overloaded.

- Disconnect the USB device, then press SRC to select another source.
- The USB device has a fault, or an unsupported device is connected.

---

**READ:** Now reading information.

- Wait until reading is complete and playback starts automatically. This may take some time depending on the disc structure.

---

**USB ERROR:** The USB device cannot be played.

- Connect the USB device again.

---

**USB NO DEV:** A USB device is not connected or recognized.

- Make sure the USB device or USB cable is securely connected.

---

**USB NO MUSIC:** There is no playable file.

- Connect a USB device containing playable files (page 24).

---

**USB NO SUPRT:** The USB device is not supported.

- For details on the compatibility of your USB device, visit the support site on the back cover.

---

⏮ ⏪ ⏩ ⏭ or ⏮ ⏪ ⏩ ⏭: The beginning or the end of the disc has been reached.

---

—: The character cannot be displayed.

---

## For BLUETOOTH function:

---

**BT BUSY:** The BLUETOOTH device is busy.

- Wait for a while, then try again.

---

**ERROR:** The selected operation could not be performed.

- Wait for a while, then try again.

---

**NO DEV:** The BLUETOOTH device is not connected or recognized.

- Make sure the BLUETOOTH device is securely connected, or the BLUETOOTH connection is established with the BLUETOOTH device.

---

**P EMPTY:** No phone numbers are stored.

---

**UNKNOWN:** A name or phone number cannot be displayed.

---

**WITHHELD:** The phone number is hidden by the caller.

---

## For SongPal operation:

---

**APP -----:** A connection with the application is not established.

- Make the “SongPal” connection again (page 16).

---

**APP DISCNCT:** The application is disconnected.

- Make the “SongPal” connection (page 16).

---

**APP DISPLAY:** A screen setting display of the application is open.

- Exit the screen setting display of the application to enable button operation.

---

**APP LIST:** The contents list of the CD/USB/iPod is open.

- Exit the list of the application to enable button operation.

---

**APP MENU:** A setting display of the application is open.

- Exit the setting display of the application to enable button operation.

---

**APP NO DEV:** The device with the application installed is not connected or recognized.

- Make the BLUETOOTH connection and establish the “SongPal” connection again (page 16).

---

**APP SOUND:** A sound setting display of the application is open.

- Exit the sound setting display of the application to enable button operation.

---

**OPEN APP:** The “SongPal” application is not running.

- Launch the application.

---

## For Pandora® operation:

---

**CANNOT SKIP:** Skipping tracks is not allowed.

- Wait until the commercial ends, next track begins, or select another station on the list. Pandora® limits the number of skips allowed on their service.

---

**NO NETWORK:** The network connection is unstable or lost.

- Make the network connection again on the device, or wait until the network connection is established.

---

**NO STATION:** No stations on your account.

- Create the station on the mobile device.

---

**NOT ALLOWED:** The selected operation is not allowed.

- “Thumbs” feedback is not allowed.
  - Wait until the commercial ends.
  - Some functions, such as Shared Station, do not permit feedback. Wait until the next track begins, or select another station on the list.
- Bookmark is not allowed.
  - Wait until the commercial ends.
  - Select another track or station, then try it again.

---

**PAN ERROR:** The selected operation could not be performed.

- Wait for a while, then try again.

---

**PAN MAINT:** The Pandora® server is under maintenance.

→ Wait for a while, then try again.

---

**PAN OPEN APP - PRESS PAUSE:** Pandora® is not running.

→ Launch the Pandora® application on the mobile device, then press PAUSE.

---

**PAN RESTRICT:** Pandora® is not available outside your country.

---

**PLEASE LOGIN - PANDORA APP:** You are not logged into your Pandora® account.

→ Disconnect the device, log into your Pandora® account, then connect the device again.

---

**UPDATE PAN:** An old version of Pandora® is connected.

→ Update the Pandora® application to the latest version.

---

## For SiriusXM operation:

---

### CH LOCKED

→ The channel that you have requested is locked by the radio parental control feature.

See "To set a parental control" (page 12) for more information on the parental control feature and how to access locked channels.

---

### CH UNAVAIL

→ The channel that you have requested is not a valid SiriusXM channel or the channel that you were listening to is no longer available.

→ You may also see this message briefly when first connecting a new SiriusXM Connect Vehicle Tuner.

Visit [www.siriusxm.com](http://www.siriusxm.com) in the USA or [www.siriusxm.ca](http://www.siriusxm.ca) in Canada for SiriusXM channel lineup information.

---

### CHAN UNSUB

→ The channel that you have requested is not included in your SiriusXM subscription package or the channel that you were listening to is no longer included in your SiriusXM subscription package.

If you have questions about your subscription package or would like to subscribe to this channel, please contact SiriusXM.

In the USA, visit [www.siriusxm.com](http://www.siriusxm.com) or call 1-866-635-2349.

In Canada, visit [www.siriusxm.ca](http://www.siriusxm.ca) or call 1-877-438-9677.

---

### CHK ANT

→ The radio has detected a fault with the SiriusXM antenna.

→ The antenna cable may be either disconnected or damaged.

– Verify that the antenna cable is connected to the SiriusXM Connect Vehicle Tuner.

– Inspect the antenna cable for damage and kinks.

– Replace the antenna if the cable is damaged. SiriusXM products are available at your local car audio retailer or online at - [www.shop.siriusxm.com](http://www.shop.siriusxm.com)

---

### CHECK TUNER

→ The radio is having difficulty communicating with the SiriusXM Connect Vehicle Tuner.

→ The tuner may be disconnected or damaged.

– Verify that the SiriusXM Connect Vehicle Tuner cable is securely connected to the radio.

---

### MEM FAILURE

→ This unit failed to store the channel in the preset dial.

– Make sure that the channel you intend to store is correct.

---

### NO SIGNAL

→ SiriusXM Connect Vehicle Tuner is having difficulty receiving the SiriusXM satellite signal.

– Verify that your vehicle is outdoors with a clear view of the sky.

– Verify that the SiriusXM magnetic mount antenna is mounted on a metal surface on the outside of the vehicle.

– Move the SiriusXM antenna away from any obstructions.

– Inspect the antenna cable for damage and kinks.

– Consult the SiriusXM Connect Vehicle Tuner installation manual for more information on antenna installation.

– Replace the antenna if the cable is damaged. SiriusXM products are available at your local car audio retailer or online at - [www.shop.siriusxm.com](http://www.shop.siriusxm.com)

---

### SUBSCRIPTION UPDATE - ENTER TO CONTINUE

→ The radio has detected a change in your SiriusXM subscription status.

– Press ENTER to clear the message.

If you have questions about your subscription, please contact SiriusXM.

In the USA, visit [www.siriusxm.com](http://www.siriusxm.com) or call 1-866-635-2349.

In Canada, visit [www.siriusxm.ca](http://www.siriusxm.ca) or call 1-877-438-9677.

## For steering wheel remote control operation:

---

**ERROR:** An error occurred during the function registration.

→ Register again from the function where the error occurred (page 19).

---

**TIMEOUT:** The function registration failed due to a timeout.

→ Try completing the registration while [REGISTER] is blinking (about 6 seconds) (page 19).

If these solutions do not help improve the situation, consult your nearest Sony dealer.

If you take the unit to be repaired because of CD playback trouble, bring the disc that was used at the time the problem began.

## Connection/Installation

### Cautions

- Run all ground (earth) leads to a common ground (earth) point.
- Do not get the leads trapped under a screw, or caught in moving parts (e.g., seat railing).
- Before making connections, turn the car ignition off to avoid short circuits.
- Connect the **yellow** and **red** power supply leads only after all other leads have been connected.
- Be sure to insulate any loose unconnected leads with electrical tape for safety.

### Precautions

- Choose the installation location carefully so that the unit will not interfere with normal driving operations.
- Avoid installing the unit in areas subject to dust, dirt, excessive vibration, or high temperature, such as in direct sunlight or near heater ducts.
- Use only the supplied mounting hardware for a safe and secure installation.

#### Note on the power supply lead (yellow)

When connecting this unit in combination with other stereo components, the amperage rating of the car circuit to which the unit is connected must be higher than the sum of each component's fuse amperage rating.

#### Mounting angle adjustment

Adjust the mounting angle to less than 45°.

## Parts List for Installation

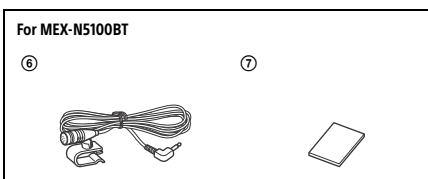
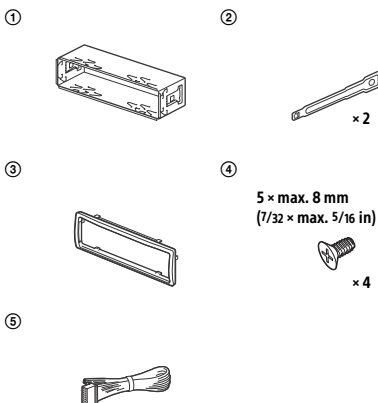

- This parts list does not include all the package contents.
- The bracket ① and the protection collar ③ are attached to the unit before shipping. Before mounting the unit, use the release keys ② to remove the bracket ① from the unit. For details, see "Removing the protection collar and the bracket" (page 36).
- Keep the release keys ② for future use as they are also necessary if you remove the unit from your car.

# Connection (For MEX-N5100BT)

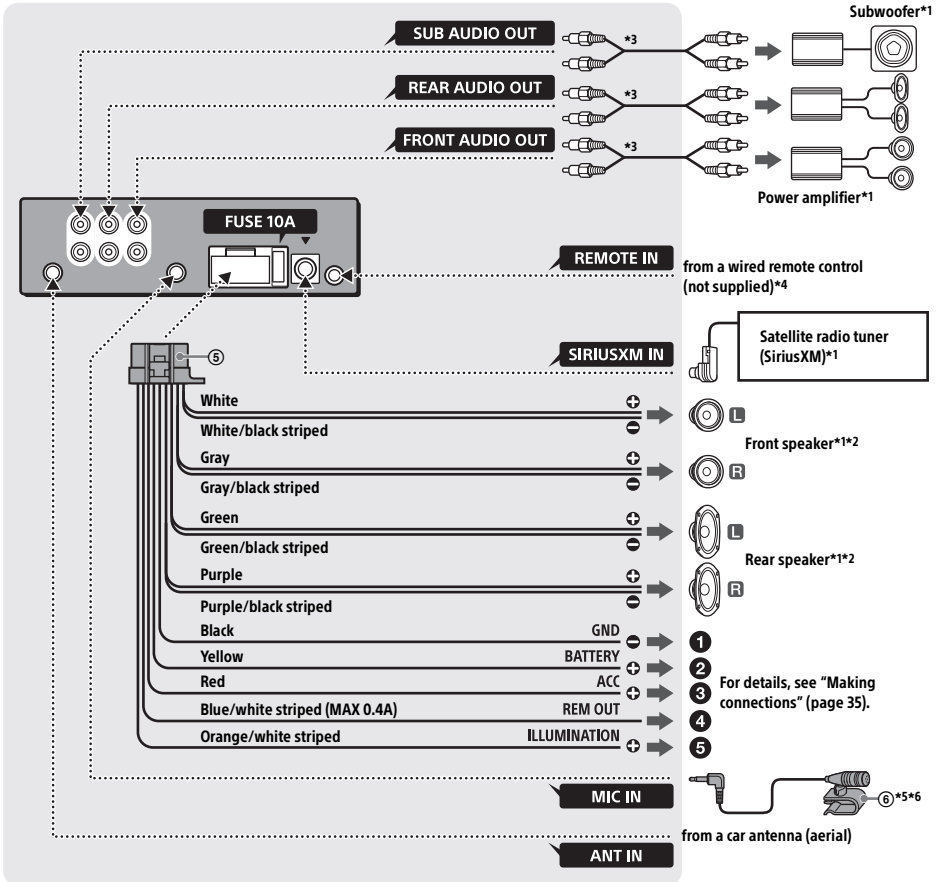

\*1 Not supplied

\*2 Speaker impedance: 4 – 8 Ω × 4

\*3 RCA pin cord (not supplied)

\*4 Depending on the type of car, use an adaptor for a wired remote control (not supplied).

\*5 Whether in use or not, route the microphone input cord such that it does not interfere with driving operations. Secure the cord with a clamp, etc., if it is installed around your feet.

\*6 For details on installing the microphone (MEX-N5100BT only) (page 35).

# Connection (For MEX-N4100BT)

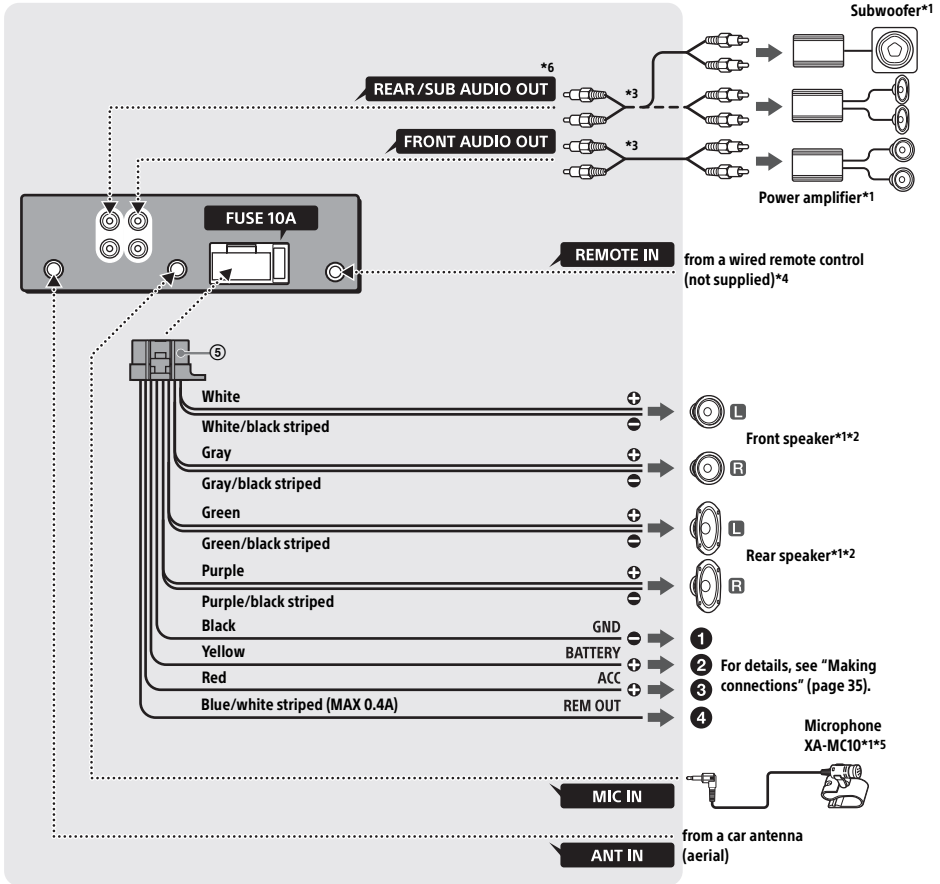

\*1 Not supplied

\*2 Speaker impedance: 4 – 8 Ω × 4

\*3 RCA pin cord (not supplied)

\*4 Depending on the type of car, use an adaptor for a wired remote control (not supplied).

\*5 Whether in use or not, route the microphone input cord such that it does not interfere with driving operations. Secure the cord with a clamp, etc., if it is installed around your feet.

\*6 AUDIO OUT can be switched to SUB or REAR.

## Making connections

- 1 To a common ground (earth) point**  
First connect the black ground (earth) lead, then connect the yellow and red power supply leads.
- 2 To the +12 V power terminal which is energized at all times**  
Be sure to first connect the black ground (earth) lead to a common ground (earth) point.
- 3 To the +12 V power terminal which is energized when the ignition switch is set to the accessory position**  
If there is no accessory position, connect to the +12 V power (battery) terminal which is energized at all times.  
Be sure to first connect the black ground (earth) lead to a common ground (earth) point.
- 4 To the power antenna (aerial) control lead or the power supply lead of the antenna (aerial) booster**  
It is not necessary to connect this lead if there is no power antenna (aerial) or antenna (aerial) booster, or with a manually-operated telescopic antenna (aerial).  
**To AMP REMOTE IN of an optional power amplifier**  
This connection is only for amplifiers and a power antenna (aerial). Connecting any other system may damage the unit.

### For MEX-N5100BT:

- 5 To a car's illumination signal**  
Be sure to first connect the black ground (earth) lead to a common ground (earth) point.

## Subwoofer Easy Connection

You can use a subwoofer without a power amplifier when it is connected to a rear speaker cord.

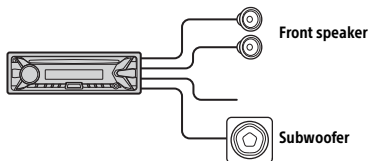

### Note

Use a subwoofer with an impedance of 4 to 8 ohms, and with adequate power handling capacities to avoid damage.

## Memory hold connection

When the yellow power supply lead is connected, power will always be supplied to the memory circuit even when the ignition switch is turned off.

## Speaker connection

- Before connecting the speakers, turn the unit off.
- Use speakers with an impedance of 4 to 8 ohms, and with adequate power handling capacities to avoid damage.

## Installing the microphone (MEX-N5100BT only)

To capture your voice during handsfree calling, you need to install the microphone ⑥.

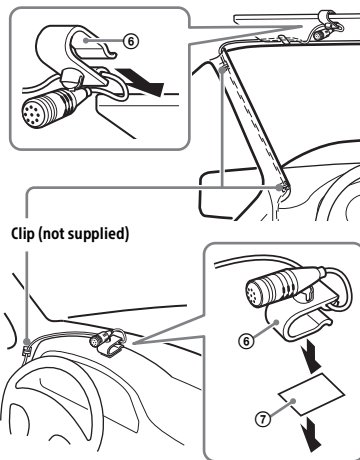

### Cautions

- It is extremely dangerous if the cord becomes wound around the steering column or gearstick. Be sure to keep it and other parts from interfering with your driving operations.
- If airbags or any other shock-absorbing equipment is in your car, contact the store where you purchased this unit, or the car dealer, before installation.

### Note

Before attaching the double-sided tape ⑦, clean the surface of the dashboard with a dry cloth.

## Using the wired remote control

### When using the steering wheel remote control

Installation of the connection cable RC-SR1 (not supplied) is required before use.

- 1 To enable the steering wheel remote control, select [SET STEERING] → [STR EDIT] to make the registration (page 19).**  
When the registration completes, the steering wheel remote control becomes available.

### Notes on installing the connection cable RC-SR1 (not supplied)

- Refer to the support sites on the back cover for details, then connect each lead properly to the appropriate leads. Making an improper connection may damage the unit.
- Depending on the type of car, be sure to insulate the unused leads with electrical tape for safety.
- Do not connect this cable when the steering wheel remote control is not used.
- Consulting the dealer or an experienced technician for help is recommended.

### When using the wired remote control

- 1 To enable the wired remote control, set [STR CONTROL] in [SET STEERING] to [EXTERNAL] (page 19).

## Installation

### Removing the protection collar and the bracket

Before installing the unit, remove the protection collar ③ and the bracket ① from the unit.

- 1 Pinch both edges of the protection collar ③, then pull it out.

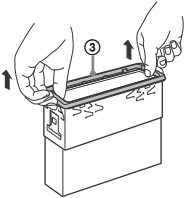

- 2 Insert both release keys ② until they click, and pull down the bracket ①, then pull up the unit to separate.

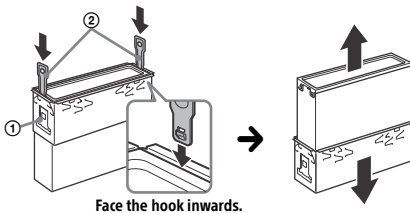

### Note for MEX-N4100BT

Before installing this unit, remove the screw and box on the back of the unit. Do not use the previous parts you removed when installing the unit.

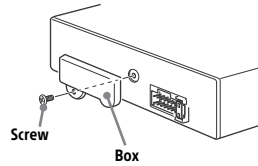

### Mounting the unit in the dashboard

Before installing, make sure the catches on both sides of the bracket ① are bent inwards 2 mm (3/32 in). When mounting in a Japanese car, see "Mounting the unit in a Japanese car" (page 37).

- 1 Position the bracket ① inside the dashboard, then bend the claws outward for a tight fit.

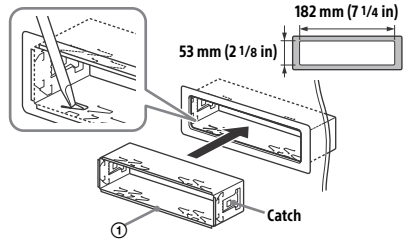

- 2 Mount the unit onto the bracket ①, then attach the protection collar ③.

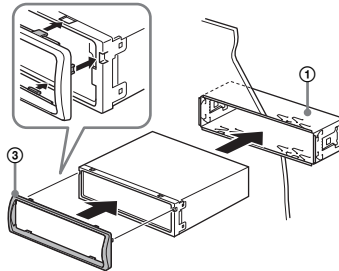

### Notes

- If the catches are straight or bent outwards, the unit will not be installed securely and may spring out.
- Make sure the 4 catches on the protection collar ③ are properly engaged in the slots of the unit.

## Mounting the unit in a Japanese car

You may not be able to install this unit in some makes of Japanese cars. In such a case, consult your Sony dealer.

### TOYOTA

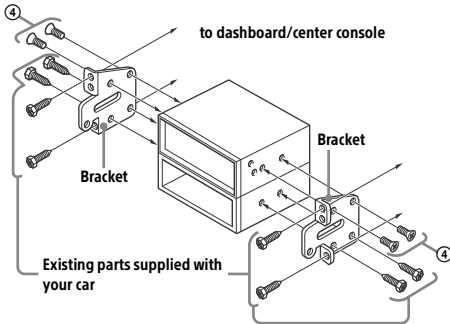

### NISSAN

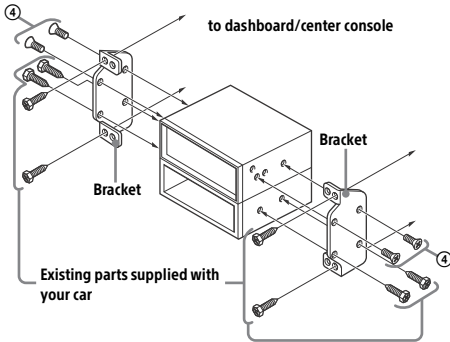

### Note

To prevent malfunction, install only with the supplied screws (4).

## Detaching and attaching the front panel

For details, see "Detaching the Front Panel" (page 7).

## Resetting the unit

For details, see "Resetting the unit" (page 7).

## Fuse replacement

When replacing the fuse, be sure to use one matching the amperage rating stated on the original fuse. If the fuse blows, check the power connection and replace the fuse. If the fuse blows again after replacement, there may be an internal malfunction. In such a case, consult your nearest Sony dealer.

Fuse (10 A)

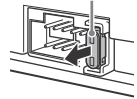

This warranty is valid only in the United States.

**SONY**<sup>®</sup>

Car Audio

## LIMITED WARRANTY (U.S. Only)

Sony Electronics Inc. ("Sony") warrants this product against defects in material or workmanship for the time periods and as set forth below when purchased directly from Sony or a Sony Retailer. Pursuant to this Limited Warranty, Sony will, at its option, (i) repair the product using new or refurbished parts or (ii) replace the product with a new or refurbished product. For purposes of this Limited Warranty, "refurbished" means a product or part that has been returned to its original specifications. **In the event of a defect, these are your exclusive remedies.**

**Labor:** For a period of one (1) year from the original date of purchase of the product ("Labor Warranty"), Sony will, at its option, repair or replace with new or refurbished product, product determined to be defective. If Sony elects to replace the product after this Labor Warranty has expired but while the Parts Warranty below is still in effect, it will do so for the applicable labor charge.

**Parts:** For a period of one (1) year from the original date of purchase of product ("Parts Warranty"), Sony will supply new or refurbished replacement parts in exchange for parts determined to be defective.

This Limited Warranty covers only the hardware components packaged with the Product. It does not cover technical assistance for hardware or software usage and it does not cover any software products whether or not contained in the Product; any such software is provided "AS IS" unless expressly provided for in any enclosed software Limited Warranty. Please refer to the End User License Agreements included with the Product for your rights and obligations with respect to the software.

**Instructions:** To obtain warranty service, you must deliver the product, freight prepaid, in either its original packaging or packaging affording an equal degree of protection to the Sony authorized service facility specified. **It is your responsibility to backup any data, software or other materials you may have stored or preserved on your unit. It is likely that such data, software, or other materials will be lost or reformatted during service and Sony will not be responsible for any such damage or loss.** A dated purchase receipt from Sony or a Sony Retailer is required. For specific instructions on how to obtain warranty service for your product,

Visit Sony's Web Site:  
[www.sony.com/support](http://www.sony.com/support)

Or call the **Sony Customer Information Service Center**  
**1-800-222-SONY(7669)**

For an accessory or part not available from your authorized dealer, call:

1-800-488-SONY (7669)

**Repair / Replacement Warranty:** This Limited Warranty shall apply to any repair, replacement part or replacement product for the remainder of the original Limited Warranty period or for ninety (90) days, whichever is longer. Any parts or product replaced under this Limited Warranty will become the property of Sony.

This Limited Warranty only covers product issues caused by defects in material or workmanship during ordinary consumer use; it does not cover product issues caused by any other reason, including but not limited to product issues due to commercial use, acts of God, misuse, limitations of technology, or modification of or to any part of the Sony product or product purchased from other than Sony or a Sony Retailer. To determine if a retailer is part of the Sony Retailer Network, please contact Sony's Customer Service Call Center or go to [www.sony.com/support](http://www.sony.com/support). This Limited Warranty does not cover Sony products sold AS IS or WITH ALL FAULTS or consumables (such as fuses or batteries). This Limited Warranty is invalid if the factory-applied serial number has been altered or removed from the product. This Limited Warranty is valid only in the United States.

**LIMITATION ON DAMAGES:** SONY SHALL NOT BE LIABLE FOR ANY INCIDENTAL OR CONSEQUENTIAL DAMAGES FOR BREACH OF ANY EXPRESS OR IMPLIED WARRANTY ON THIS PRODUCT.

**DURATION OF IMPLIED WARRANTIES:** EXCEPT TO THE EXTENT PROHIBITED BY APPLICABLE LAW, ANY IMPLIED WARRANTY OF MERCHANTABILITY OR FITNESS FOR A PARTICULAR PURPOSE ON THIS PRODUCT IS LIMITED IN DURATION TO THE DURATION OF THIS WARRANTY.

Some states do not allow the exclusion or limitation of incidental or consequential damages, or allow limitations on how long an implied warranty lasts, so the above limitations or exclusions may not apply to you. This Limited Warranty gives you specific legal rights and you may have other rights which vary from state to state.

W 444774702

This warranty is valid only in Canada.

# SONY®

## Consumer Warranty (Canada Only)

Sony of Canada Ltd. (hereinafter referred to as "Sony") hereby warrants, subject to the terms and conditions herein set forth, this product against defects in material and workmanship during the specified warranty period. In the event of a defect of material or workmanship during the specified warranty period, Sony will, without charge for parts or labour, either repair the product, effecting all necessary parts replacements with either new or refurbished parts, or at Sony's sole discretion, replace the product with a refurbished product of equal or better quality. **This limited warranty is valid only in Canada.**

### The Warranty Period:

1. Labour: ONE YEAR from the date of original purchase at retail.
2. Parts: ONE YEAR (thermal head and projector lamp: 90 days) from the date of original purchase at retail.
3. Commercial or Rental Use: NINETY DAYS parts and labour from the date of original purchase.

### Void or limited warranty:

This limited warranty is void if the product has been previously altered, modified, repaired or serviced by anyone other than the service facilities authorized by Sony, if the serial number on the product has been altered or removed, or if the product has been subject to accident, misuse, abuse, acts of God or operated contrary to the instructions contained in the Owner's Manual. This product is not intended for commercial or rental use. Should this product be used for commercial or rental use, Sony's standard ninety day commercial warranty will apply. The opinion of Sony with respect to these matters shall be final.

### Proper Delivery for Service:

The product must be shipped, freight prepaid, or delivered to one of the nearest Sony service facilities in Canada in either its original package or similar package affording an equal degree of protection, and with instructions indicating a location within Canada to which the product should be returned. The repaired product will be returned to customer freight prepaid. Prior to shipping or delivering the product for repair, all accessories, media and other attachments should be removed from the product and all data and software must be backed up. It is likely that stored data and software will be lost, corrupted or reformatted in the course of service and Sony will not be liable for lost, corrupted or reformatted data or software. If more than the product is sent for repair, all items must be listed individually on the packing slip for the shipping documentation. Sony shall have no liability whatsoever for loss or damage to items that are not listed on the shipping documentation. Defective accessories should be returned to Sony as a separate repair item.

On-site service for televisions of certain dimensions may be available to a customer living within a 50km radius of an authorized Sony service facility, provided the residence can be accessed by an on-road service vehicle. Please go to [www.fastracservic.ca](http://www.fastracservic.ca) or call 1-877-899-7669 to determine if on-site service applies to your television and residential location.

### Proof of Original Purchase:

This limited warranty applies to the product from the date of original purchase. Therefore, the owner must furnish proof of original purchase at retail for the consumer warranty. For the commercial warranty, the owner must furnish proof of original purchase at retail or from a distributor. For subsequent purchasers, the date the first user acquired the product will apply as the original purchase.

This limited warranty does not extend to cosmetic damage, broken or damaged casing, accessories, exposed antennas and styluses, consumable items (such as batteries) provided with the product, parts wearing out due to normal wear and tear, damage caused by operation of the product with incompatible equipment or attachments, software issues (consult the End-User License Agreement for software terms and conditions, otherwise software is provided "AS IS") or to products sold "AS IS". This limited warranty does not cover regular product maintenance such as cleaning, lubrication or evaluation.

### No Other Warranties; Limitation and Exclusion of Liability:

EXCEPT TO THE EXTENT PROHIBITED BY APPLICABLE LAW, ALL OTHER WARRANTIES AND CONDITIONS, EXPRESS OR IMPLIED, AND WHETHER ARISING BY LAW, BY STATUTE, BY COURSE OF DEALING OR USAGE OF TRADE, INCLUDING WITHOUT LIMITATION IMPLIED WARRANTIES OF MERCHANTABILITY, MERCHANTABLE QUALITY AND FITNESS FOR A PARTICULAR PURPOSE ARE DISCLAIMED. UNDER NO CIRCUMSTANCES SHALL SONY BE LIABLE FOR AN AMOUNT GREATER THAN THE ACTUAL PURCHASE PRICE OF THE UNIT, FOR ANY LOSS, DAMAGE OR CORRUPTION OF DATA, OR FOR ANY SPECIAL, INCIDENTAL OR CONSEQUENTIAL DAMAGES SUSTAINED IN CONNECTION WITH SAID UNIT AND SONY NEITHER ASSUMES NOR AUTHORIZES ANY REPRESENTATIVE OR OTHER PERSON TO ASSUME FOR IT ANY OBLIGATION OR LIABILITY OTHER THAN SUCH AS IS EXPRESSLY SET FORTH HEREIN.

### Product Registration and Customer Support:

Thank you for choosing a Sony product. At Sony, we strive to create products of the highest quality to enhance your experience and enjoyment. To provide the best support for your product, we request that you complete a product registration form at [www.Sony.ca/](http://www.Sony.ca/) registration within ninety (90) days of purchase.

For service assistance, product information, product registration or to locate an authorized service facility please go to [www.fastracservic.ca](http://www.fastracservic.ca), or call: 1-877-899-7669.

For information about a Sony Care Extended Warranty, please call 1-800-773-9667.

For online product support and updates at any time, please visit: [www.sony.ca/support](http://www.sony.ca/support), or call the Sony Customer Information Centre at 1-877-899-7669.

W 446022851

Pour plus de sécurité, installez cet appareil dans le tableau de bord du véhicule, car la section arrière de l'appareil devient chaude en cours de fonctionnement.

Pour plus de détails, reportez-vous à la section « Raccordement/Installation » (page 35).

La plaque signalétique indiquant la tension d'alimentation, etc. se trouve sur le dessous du châssis.

### **Avertissement si le contact de votre véhicule ne comporte pas de position ACC**

Veillez à régler la fonction AUTO OFF (page 21).

L'appareil s'éteint complètement et automatiquement après le laps de temps choisi une fois l'appareil arrêté afin d'éviter que la batterie ne se décharge. Si vous ne réglez pas la fonction AUTO OFF, appuyez sur la touche OFF et maintenez-la enfoncée jusqu'à ce que l'affichage disparaisse chaque fois que vous coupez le contact.

## **Avertissement**

Le présent appareil est conforme aux CNR d'Industrie Canada applicables aux appareils radio exempts de licence.

L'exploitation est autorisée aux deux conditions suivantes : (1) l'appareil ne doit pas produire de brouillage, et (2) l'utilisateur de l'appareil doit accepter tout brouillage radioélectrique subi, même si le brouillage est susceptible d'en compromettre le fonctionnement.

Cet équipement ne doit pas être placé au même endroit ni utilisé avec une autre antenne ou un autre émetteur.

Conformément à la réglementation d'Industrie Canada, le présent émetteur radio peut fonctionner avec une antenne d'un type et d'un gain maximal (ou inférieur) approuvé pour l'émetteur par Industrie Canada. Dans le but de réduire les risques de brouillage radioélectrique à l'intention des autres utilisateurs, il faut choisir le type d'antenne et son gain de sorte que la puissance isotrope rayonnée équivalente (p.i.r.e.) ne dépasse pas l'intensité nécessaire à l'établissement d'une communication satisfaisante.

Cet équipement est conforme aux limites d'exposition aux rayonnements énoncées pour un environnement non contrôlé et respecte les règles des radioélectriques (RF) de la FCC lignes directrices d'exposition et d'exposition aux fréquences radioélectriques (RF) CNR-102 de l'IC. Cet équipement émet une énergie RF très faible qui est considérée conforme sans évaluation de l'exposition maximale autorisée. Cependant, cet équipement doit être installé et utilisé en gardant une distance de 20 cm ou plus entre le dispositif rayonnant et le corps.

### **ATTENTION**

L'utilisation d'instruments optiques avec ce produit augmente les risques pour les yeux.

### **Remarque sur la pile au lithium**

N'exposez pas la pile à une chaleur excessive comme à la lumière directe du soleil, au feu ou autre.

## Avis important

### Attention

SONY NE PEUT EN AUCUN CAS ÊTRE TENU RESPONSABLE DE TOUT DOMMAGE DIRECT, INDIRECT OU CONSÉCUTIF OU DE TOUT AUTRE DOMMAGE, Y COMPRIS, SANS LIMITATION, TOUTE PERTE DE PROFITS, DE REVENU, DE DONNÉES, D'UTILISATION DU PRODUIT OU DE TOUT APPAREIL ASSOCIÉ, DE DISPONIBILITÉ ET DE TEMPS DE L'UTILISATEUR LIÉE À OU DÉCOULANT DE L'UTILISATION DE CE PRODUIT, MATÉRIEL ET/OU LOGICIEL.

Cher client, ce produit comprend un émetteur radio. Veuillez consulter le mode d'emploi de votre véhicule ou contacter le constructeur ou le concessionnaire de votre véhicule avant d'installer ce produit dans votre véhicule.

### Appels d'urgence

Cet appareil mains libres BLUETOOTH et l'appareil électronique connecté au système mains libres fonctionnent grâce à des signaux radio, des réseaux cellulaires et terrestres, ainsi que des fonctions programmées par l'utilisateur, qui ne peuvent garantir la connexion dans toutes les conditions.

Par conséquent, ne vous fiez pas uniquement sur les périphériques électroniques pour vos communications importantes (telles que les urgences médicales).

### Communication BLUETOOTH

- Les émissions d'hyperfréquences d'un périphérique BLUETOOTH peuvent perturber le fonctionnement des appareils médicaux électroniques. Pour éviter de causer un accident, éteignez cet appareil et les autres périphériques BLUETOOTH dans les endroits suivants :
  - endroits où du gaz inflammable est présent, dans un hôpital, un train, un avion ou une station-service
  - à proximité de portes automatiques ou d'un avertisseur d'incendie
- Cet appareil prend en charge les capacités de sécurité conformes à la norme BLUETOOTH pour offrir une connexion sécurisée lors de l'utilisation de la technologie BLUETOOTH sans fil; cependant, la sécurité peut être insuffisante selon le réglage. Soyez prudent lorsque vous communiquez au moyen de la technologie BLUETOOTH sans fil.
- Nous ne pouvons être tenus responsables de la fuite d'informations lors d'une communication BLUETOOTH.

Si vous avez des questions ou des problèmes concernant cet appareil qui ne sont pas abordés dans ce mode d'emploi, contactez votre détaillant Sony le plus proche.

---

## Table des matières

Avertissement .....	2
Guide des pièces et commandes .....	5

---

### Préparation

Retrait de la façade .....	7
Réinitialisation de l'appareil .....	7
Réglage de l'horloge .....	7
Préparation d'un périphérique BLUETOOTH .....	8
Raccordement d'un iPod/périphérique USB .....	10
Raccordement d'un autre appareil audio portatif .....	10

---

### Écoute de la radio

Écoute de la radio .....	11
Utilisation du RDS (système de radiocommunication de données) .....	11
Écoute de la radio SiriusXM (MEX-N5100BT uniquement) .....	12

---

### Lecture

Lecture d'un disque .....	13
Lecture d'un iPod/périphérique USB .....	13
Lecture d'un périphérique BLUETOOTH .....	14
Recherche et lecture des plages .....	14

---

### Écoute de Pandora®

Configuration de Pandora® .....	15
Transmission en continu Pandora® .....	15
Opérations disponibles dans Pandora® .....	16

---

### Appel en mains libres (via BLUETOOTH uniquement)

Réception d'un appel .....	16
Faire un appel .....	16
Opérations disponibles en cours d'appel .....	17

---

### Fonctions pratiques

SongPal avec iPhone/téléphone Android .....	18
Utilisation de Siri Eyes Free .....	20

---

### Réglages

Annulation du mode DEMO .....	21
Configuration de base .....	21
Configuration générale (GENERAL) .....	21
Configuration sonore (SOUND) .....	22
Configuration d'affichage (DISPLAY) .....	24
Configuration BLUETOOTH (BT) .....	25
Configuration SongPal (SONGPAL) .....	25

---

### Informations complémentaires

Mise à jour du micrologiciel .....	25
Précautions .....	25
Entretien .....	27
Caractéristiques techniques .....	27
Dépannage .....	29

---

### Raccordement/Installation

Mises en garde .....	35
Liste des pièces nécessaires à l'installation .....	35
Raccordement (Pour MEX-N5100BT) .....	36
Raccordement (Pour MEX-N4100BT) .....	37
Installation .....	39

#### Avis important

La garantie de ce produit est inclus dans le présent manuel (page 41). Conservez le présent manuel pour référence ultérieure.

# Guide des pièces et commandes

## Appareil principal

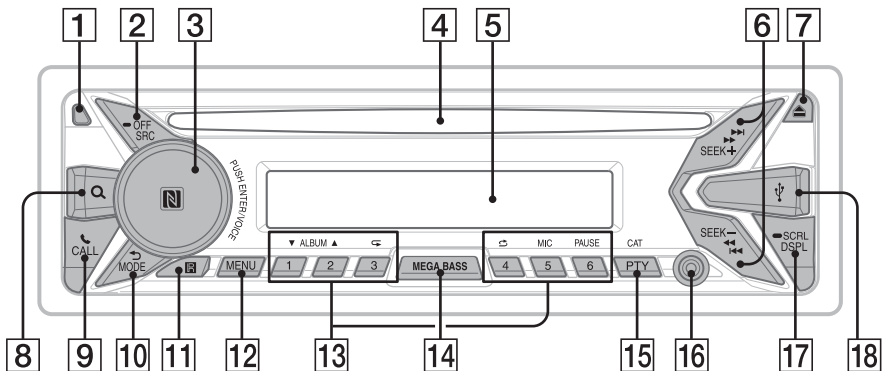

## Sans la façade (panneau interne)



### 1 Touche de déverrouillage de la façade

### 2 SRC (source)

Permet de mettre l'appareil en marche.  
Permet de changer la source.

#### — OFF

Appuyez sur la touche et maintenez-la enfoncée pendant 1 seconde pour désactiver la source et afficher l'horloge.

Appuyez sur la touche et maintenez-la enfoncée pendant plus de 2 secondes pour éteindre l'appareil et l'affichage.

Si l'appareil est éteint et que l'affichage disparaît, le fonctionnement par télécommande est désactivé.

### 3 Molette de réglage

Tournez pour régler le volume.

#### PUSH ENTER

Permet d'entrer l'élément sélectionné.

Appuyez sur SRC, tournez la molette, puis appuyez sur celle-ci pour changer la source. Appuyez sur la touche et maintenez-la enfoncée pendant plus de 2 secondes pour activer la fonction « SongPal » (connexion).

## VOICE (pages 17, 19, 20)

Permet d'activer la composition vocale, la reconnaissance vocale lorsque la fonction « SongPal » est activée (téléphone Android™ uniquement) ou la fonction Siri (iPhone uniquement).

### Symbole N

Touchez à la molette de réglage avec un téléphone Android pour établir une connexion BLUETOOTH.

### 4 Fente d'insertion des disques

### 5 Fenêtre d'affichage

### 6 SEEK +/-

Permet de syntoniser automatiquement des stations de radio. Appuyez sur la touche et maintenez-la enfoncée pour syntoniser des stations manuellement.

◀◀/▶▶ (précédente/suivante)

◀◀/▶▶ (retour rapide/avance rapide)

### 7 ▲ (éjection du disque)

### 8 Q (navigation) (pages 15, 16)

Permet d'accéder au mode de navigation pendant la lecture.

### 9 ☎ CALL

Permet d'accéder au menu d'appel. Permet de recevoir/mettre fin à un appel.

Appuyez sur la touche et maintenez-la enfoncée pendant plus de 2 secondes pour sélectionner le signal BLUETOOTH.

### 10 ↶ (retour)

Permet de retourner à l'écran précédent.

### MODE (pages 11, 14, 16, 18)

### 11 Récepteur de télécommande

## 12 MENU\*

Permet d'ouvrir le menu de configuration.

\* Non disponible lorsque le téléphone BT est sélectionné.

## 13 Touches numériques (1 à 6)

Permettent de capter des stations de radio mémorisées. Appuyez sur la touche et maintenez-la enfoncée pour mémoriser des stations.

Permettent de composer un numéro de téléphone mémorisé. Appuyez sur la touche et maintenez-la enfoncée pour mémoriser un numéro de téléphone.

### ALBUM ▼/▲

Permet de sauter un album sur un appareil audio. Appuyez sur la touche et maintenez-la enfoncée pour sauter des albums en continu. Appuyez sur ▲ pour laisser une appréciation positive ou sur ▼ pour laisser une appréciation négative dans Pandora® (page 16).

↶ (répétition)

⊞ (aléatoire)

MIC (page 17)

PAUSE

## 14 MEGA BASS

Appuyez sur la touche pour activer/désactiver la fonction MEGA BASS.

## 15 PTY (type d'émission)

Permet de sélectionner PTY en mode RDS.

CAT (catégorie) (MEX-N5100BT uniquement)

Permet de sélectionner des canaux de radio dans SiriusXM.

## 16 Prise d'entrée AUX

## 17 DSPL (affichage)

Appuyez sur la touche pour changer les éléments d'affichage.

➡ SCRL (défilement)

Appuyez sur la touche et maintenez-la enfoncée pour faire défiler un élément d'affichage.

## 18 Port USB

## 19 RESET (panneau interne) (page 7)

## 20 Microphone (panneau interne) (MEX-N4100BT uniquement)

Pour que la fonction mains libres puisse fonctionner correctement, ne couvrez pas le microphone avec du ruban adhésif, etc.

## Télécommande RM-X231

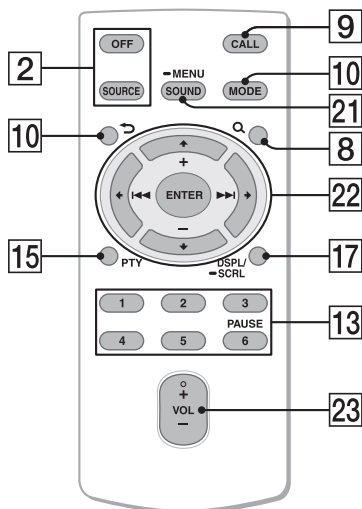

La touche VOL (volume) + comporte un point tactile.

## 21 SOUND\*

Permet d'ouvrir le menu SOUND directement.

➡ MENU\*

Appuyez sur la touche et maintenez-la enfoncée pour ouvrir le menu de configuration.

\* Non disponible lorsque le téléphone BT est sélectionné.

## 22 ◀/▶/↶/↷

Permet de sélectionner un élément de configuration, etc.

ENTER

Permet d'entrer l'élément sélectionné.

◀◀/▶▶ (précédente/suivante)

+/- (album +/-)

## 23 VOL (volume) +/-

Retirez la feuille de protection avant l'utilisation.



## Préparation

### Retrait de la façade

Vous pouvez retirer la façade de cet appareil pour le protéger du vol.

- 1 Appuyez sur la touche OFF ① et maintenez-la enfoncée jusqu'à ce que l'appareil s'éteigne. Appuyez sur la touche de déverrouillage de la façade ②, puis retirez la façade en la tirant vers vous.

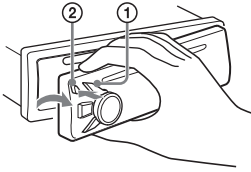

### Alarme d'avertissement

Si vous mettez la clé de contact en position OFF sans retirer la façade, l'alarme d'avertissement retentit pendant quelques secondes. L'alarme retentit uniquement lorsque l'amplificateur intégré est utilisé.

### Numéros de série

Assurez-vous que le numéro de série indiqué sous l'appareil correspond bien à celui indiqué à l'arrière de la façade. Sinon, vous ne pourrez pas établir le pairage BLUETOOTH ou effectuer la connexion et la déconnexion à l'aide de la fonction NFC.

### Installation de la façade

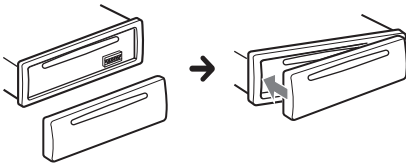

### Réinitialisation de l'appareil

Avant la première utilisation de l'appareil ou après avoir remplacé la batterie du véhicule ou modifié les raccordements, vous devez réinitialiser l'appareil. Appuyez sur la touche RESET du panneau interne avec un stylo à bille, etc., après avoir retiré la façade.

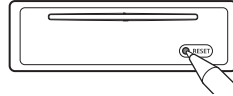

#### Remarque

Une pression sur RESET efface le réglage de l'heure et certaines informations mémorisées.

### Réglage de l'horloge

- 1 Appuyez sur MENU, tournez la molette de réglage pour sélectionner [SET GENERAL], puis appuyez dessus.
- 2 Tournez la molette de réglage pour sélectionner [SET CLOCK-ADJ], puis appuyez dessus.  
L'indication des heures clignote.
- 3 Tournez la molette de réglage pour régler l'heure et les minutes.  
Appuyez sur SEEK +/- pour déplacer l'indication numérique.
- 4 Appuyez sur MENU après avoir réglé les minutes.  
Le réglage est terminé et l'horloge démarre.

#### Affichage de l'horloge

Appuyez sur la touche DSPL.

# Préparation d'un périphérique BLUETOOTH

Vous pouvez écouter de la musique ou effectuer un appel en mains libres selon le périphérique compatible BLUETOOTH, tel que téléphone intelligent, téléphone cellulaire ou périphérique audio (ci-après nommé « périphérique BLUETOOTH », sauf en cas d'indication différente). Pour plus de détails sur la connexion, reportez-vous au mode d'emploi fourni avec le périphérique. Avant de connecter le périphérique, diminuez le volume de cet appareil; sinon, une accentuation du volume pourrait se produire.

## Connexion par simple contact avec un téléphone intelligent (NFC)

Lorsque vous touchez la molette de réglage de l'appareil avec un téléphone intelligent compatible NFC\*, l'appareil est automatiquement jumelé et connecté avec le téléphone intelligent.

\* La technologie NFC (Near Field Communication – Communication en champ proche) permet d'établir une communication sans fil à courte portée entre différents périphériques, tels que des téléphones cellulaires et des étiquettes CI. Grâce à la fonction NFC, la communication des données peut être réalisée en touchant simplement le symbole correspondant ou la zone spécifiée sur les périphériques compatibles NFC.

Pour les téléphones intelligents avec Android OS 4.0 ou version antérieure, le téléchargement de l'application « NFC Easy Connect » à partir de Google Play™ est requis. Il est possible que l'application ne soit pas disponible en téléchargement dans certains pays/certaines régions.

### 1 Activez la fonction NFC sur le téléphone intelligent.

Pour plus de détails, reportez-vous au mode d'emploi fourni avec le téléphone intelligent.

### 2 Touchez le symbole N de l'appareil avec le symbole N du téléphone intelligent.

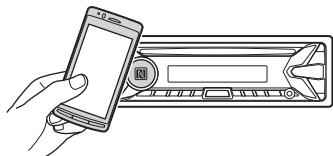

Assurez-vous que  s'allume dans la fenêtre d'affichage de l'appareil.

## Pour effectuer la déconnexion par simple contact

Touchez de nouveau le symbole N de l'appareil avec le symbole N du téléphone intelligent.

### Remarques

- Pendant que vous établissez la connexion, manipulez le téléphone intelligent avec soin pour éviter de l'égratigner.
- Il n'est pas possible d'établir la connexion par simple contact lorsque l'appareil est déjà connecté à un autre périphérique compatible NFC. En pareil cas, déconnectez l'autre périphérique, puis établissez de nouveau la connexion avec le téléphone intelligent.

## Pairage et connexion avec un périphérique BLUETOOTH

Lorsque vous connectez un périphérique BLUETOOTH pour la première fois, un enregistrement mutuel (nommé « pairage ») est nécessaire. Le pairage permet à cet appareil et aux autres périphériques de se reconnaître entre eux.



### 1 Placez le périphérique BLUETOOTH à 1 m (3 pi) maximum de cet appareil.

### 2 Appuyez sur la touche CALL, tournez la molette de réglage pour sélectionner [SET PAIRING], puis appuyez dessus.

 clignote pendant que l'appareil est en mode de veille de pairage.

### 3 Procédez au pairage sur le périphérique BLUETOOTH afin qu'il détecte cet appareil.

### 4 Sélectionnez [MEX-XXXX] (le nom de votre modèle) sur l'affichage du périphérique BLUETOOTH.

Si le nom de votre modèle n'apparaît pas, recommencez la procédure à partir de l'étape 2.



## 5 Si la saisie d'un code d'authentification\* est requise sur le périphérique BLUETOOTH, saisissez [0000].

\* Le code d'authentification peut également être nommé « clé d'authentification », « code NIP », « numéro NIP » ou « mot de passe », etc., en fonction du périphérique.

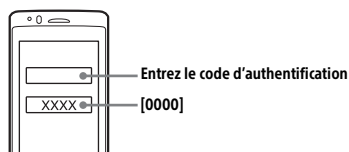

Une fois le pairage effectué, demeure allumé.

## 6 Sélectionnez cet appareil sur le périphérique BLUETOOTH pour établir la connexion BLUETOOTH.

ou s'allume lorsque la connexion est établie.

### Remarque

Pendant la connexion à un périphérique BLUETOOTH, cet appareil ne peut pas être détecté par un autre périphérique. Pour permettre la détection, accédez au mode de pairage et recherchez cet appareil à partir de l'autre périphérique.

### Pour démarrer la lecture

Pour plus de détails, reportez-vous à la section « Lecture d'un périphérique BLUETOOTH » (page 14).

### Annulation du pairage

Effectuez l'étape 2 pour quitter le mode de pairage après avoir jumelé cet appareil et le périphérique BLUETOOTH.

## Connexion avec un périphérique BLUETOOTH jumelé

Pour utiliser le périphérique une fois le pairage effectué, établissez la connexion à cet appareil. Certains périphériques jumelés se connectent automatiquement.



1 Appuyez sur la touche CALL, tournez la molette de réglage pour sélectionner [SET BT SIGNL], puis appuyez dessus. Vérifiez que s'allume.

2 Activez la fonction BLUETOOTH sur le périphérique BLUETOOTH.

## 3 Réglez le périphérique BLUETOOTH afin qu'il se connecte à cet appareil.

ou s'allume.

Icônes dans la fenêtre d'affichage :

	S'allume lorsque la fonction d'appel en mains libres est disponible grâce à l'activation du profil HFP (Handsfree Profile).
	S'allume lorsque la lecture du périphérique audio est possible grâce à l'activation du profil A2DP (Advanced Audio Distribution Profile).
	Indique la puissance de signal du téléphone cellulaire connecté.

## Connexion au dernier périphérique connecté à partir de cet appareil

Activez la fonction BLUETOOTH sur le périphérique BLUETOOTH.

Appuyez sur SRC, puis sélectionnez [BT PHONE] ou [BT AUDIO].

Appuyez sur ENTER pour connecter l'appareil au téléphone cellulaire ou sur PAUSE pour le connecter au périphérique audio.

### Remarque

Pendant la transmission BLUETOOTH audio en continu, vous ne pouvez pas établir la connexion au téléphone cellulaire à partir de cet appareil. Établissez plutôt la connexion à cet appareil à partir du téléphone cellulaire.

### Conseil

Avec le signal BLUETOOTH activé : lorsque la clé de contact est tournée sur la position ON, cet appareil se reconnecte automatiquement au dernier téléphone cellulaire connecté.

## Pour installer le microphone

Pour plus de détails, reportez-vous à la section « Installation du microphone (MEX-N5100BT uniquement) » (page 38).

## Raccordement d'un iPhone/iPod (pairage BLUETOOTH automatique)

Lorsqu'un iPhone/iPod muni d'iOS5 ou version ultérieure est raccordé au port USB, l'appareil est automatiquement jumelé et connecté avec le iPhone/iPod.

Pour permettre le pairage BLUETOOTH automatique, assurez-vous de régler [AUTOPAIR] dans [BT] à [ON] (page 25).

1 Activez la fonction BLUETOOTH sur le iPhone/iPod.

## 2 Raccordez un iPhone/iPod au port USB.

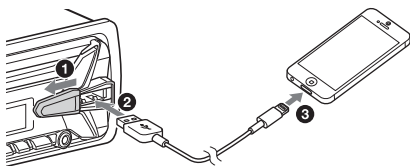

Assurez-vous que  s'allume dans la fenêtre d'affichage de l'appareil.

### Remarques

- Le pairage BLUETOOTH automatique ne démarrera pas si l'appareil est déjà raccordé à un autre périphérique BLUETOOTH. Dans ce cas, déconnectez l'autre périphérique, puis raccordez à nouveau le iPhone/iPod.
- Si le pairage BLUETOOTH automatique n'est pas établi, reportez-vous à la section « Préparation d'un périphérique BLUETOOTH » pour plus de détails (page 8).

## Raccordement d'un iPod/ périphérique USB

1 Réduisez le volume de l'appareil.

2 Raccordez le iPod/périphérique USB à l'appareil.

Pour raccorder un iPod/iPhone, utilisez le câble de raccordement USB pour iPod (non fourni).

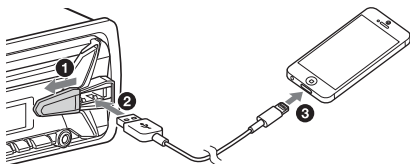

## Raccordement d'un autre appareil audio portatif

1 Éteignez l'appareil audio portatif.

2 Réduisez le volume de l'appareil.

3 Raccordez l'appareil audio portatif à la prise d'entrée AUX (mini-prise stéréo) de l'appareil à l'aide d'un câble de raccordement (non fourni)\*.

\* Veillez à utiliser une fiche droite.

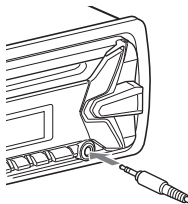

4 Appuyez sur SRC pour sélectionner [AUX].

**Pour faire correspondre le niveau de volume de l'appareil raccordé à celui des autres sources**

Démarrez la lecture sur l'appareil audio portatif avec un niveau de volume modéré, puis réglez votre appareil sur le volume d'écoute habituel. Appuyez sur MENU, puis sélectionnez [SET SOUND] → [SET AUX VOL] (page 24).

## Écoute de la radio

### Écoute de la radio

Pour écouter la radio, appuyez sur SRC pour sélectionner [TUNER].

#### Mémorisation automatique (BTM)

- 1 Appuyez sur MODE pour changer de bande (FM1, FM2, FM3, AM1 ou AM2).
- 2 Appuyez sur MENU, tournez la molette de réglage pour sélectionner [SET GENERAL], puis appuyez dessus.
- 3 Tournez la molette de réglage pour sélectionner [SET BTM], puis appuyez dessus.  
L'appareil mémorise les stations sur les touches numériques en respectant l'ordre des fréquences.

#### Syntonisation

- 1 Appuyez sur MODE pour changer de bande (FM1, FM2, FM3, AM1 ou AM2).
- 2 Réglez la fréquence.  
Pour syntoniser des stations manuellement Appuyez sur la touche SEEK +/- et maintenez-la enfoncée pour localiser la fréquence approximativement, puis appuyez plusieurs fois sur SEEK +/- pour régler la fréquence souhaitée avec précision.  
Pour syntoniser des stations automatiquement Appuyez sur SEEK +/-.  
Le balayage s'interrompt lorsque l'appareil capte une station.

#### Mémorisation manuelle

- 1 Lorsque vous captez la station que vous souhaitez mémoriser, appuyez sur une touche numérique (1 à 6) et maintenez-la enfoncée jusqu'à ce que [MEM] apparaisse.

#### Réception des stations mémorisées

- 1 Sélectionnez la bande, puis appuyez sur une touche numérique (1 à 6).

## Utilisation du RDS (système de radiocommunication de données)

#### Sélection des types d'émission (PTY)

- 1 Appuyez sur PTY pendant la réception FM.
- 2 Tournez la molette de réglage jusqu'à ce que le type d'émission souhaité apparaisse, puis appuyez dessus.  
L'appareil commence à chercher une station diffusant le type d'émission sélectionné.

#### Type d'émission

**NEWS** (nouvelles), **INFORM** (information), **SPORTS** (sports), **TALK** (infovariétés), **ROCK** (rock), **CLS ROCK** (rock classique), **ADLT HIT** (succès adultes), **SOFT RCK** (rock détente), **TOP 40** (palmarès), **COUNTRY** (country), **OLDIES** (anciens succès), **SOFT** (détente), **NOSTALGA** (nostalgie), **JAZZ** (jazz), **CLASSICL** (classique), **R AND B** (rhythm and blues), **SOFT R B** (rhythm and blues léger), **LANGUAGE** (langue étrangère), **REL MUSC** (musique religieuse), **REL TALK** (infovariétés religieuses), **PERSONLTY** (personnalités), **PUBLIC** (publique), **COLLEGE** (collège), **WEATHER** (météo)

#### Réglage de l'heure (CT)

Les données CT de la transmission RDS règlent l'horloge.

- 1 Réglez l'appareil à [SET CT-ON] dans [SET GENERAL] (page 22).

# Écoute de la radio SiriusXM

(MEX-N5100BT uniquement)

## Activation de votre abonnement SiriusXM

Seule la radio SiriusXM vous permet d'écouter encore plus de canaux que vous aimez, le tout au même endroit. Obtenez plus de 140 canaux, y compris des chaînes musicales exemptes de publicité, ainsi que les meilleures émissions de sports, de nouvelles, d'informations, d'humour et de divertissement. Bienvenue dans le monde de la radio satellite. Un récepteur SiriusXM Connect Voiture et un abonnement sont requis. Pour plus d'informations, visitez [www.siriusxm.com](http://www.siriusxm.com)

Après l'installation du récepteur SiriusXM Connect Voiture et de l'antenne, appuyez sur SRC pour sélectionner [SIRIUSXM]. Vous devriez être en mesure d'écouter le canal d'aperçu de SiriusXM au Canal 1. Après avoir vérifié qu'il est possible d'écouter le canal d'aperçu, sélectionnez le Canal 0 pour obtenir l'identifiant de radio de votre récepteur. L'identifiant de radio est également indiqué sur la partie inférieure du récepteur SiriusXM Connect Voiture et son emballage. Vous aurez besoin de ce numéro pour activer votre abonnement. Notez le numéro pour référence ultérieure.

Aux États-Unis, vous pouvez effectuer l'activation en ligne ou en appelant le service à l'auditoire de SiriusXM :

- En ligne : Visitez [www.siriusxm.com/activatenow](http://www.siriusxm.com/activatenow)
- Téléphone : Composez le 1-866-635-2349

Au Canada, vous pouvez effectuer l'activation en ligne ou en appelant le service à l'auditoire de SiriusXM :

- En ligne : Visitez [www.siriusxm.ca/activatexm](http://www.siriusxm.ca/activatexm)
- Téléphone : Composez le 1-877-438-9677

Dans le cadre du processus d'activation, les satellites SiriusXM envoient un message d'activation à votre récepteur. Lorsque votre radio détecte que le récepteur a reçu le message d'activation, elle affiche : [SUBSCRIPTION UPDATED - ENTER TO CONTINUE]. Une fois abonné, vous pouvez syntoniser les canaux offerts dans votre plan d'abonnement.

### Remarques

- Le processus d'activation prend normalement de 10 à 15 minutes, mais peut parfois prendre jusqu'à une heure.
- Votre radio doit être allumée et syntonisée sur le signal SiriusXM pour recevoir le message d'activation.

## Sélection des canaux pour SiriusXM

- 1 Appuyez sur Q (navigation).
- 2 Tournez la molette de réglage pour sélectionner le canal de votre choix, puis appuyez dessus.

### Pour sélectionner des canaux à partir des catégories

- 1 Appuyez sur CAT.
- 2 Tournez la molette de réglage pour sélectionner la catégorie de votre choix, puis appuyez dessus.

### Pour mémoriser des canaux

- 1 Lorsque vous captez le canal que vous souhaitez mémoriser, appuyez sur une touche numérique (1 à 6) et maintenez-la enfoncée jusqu'à ce que [MEM] apparaisse.

Pour capter le canal mémorisé, appuyez sur MODE pour sélectionner [SX1], [SX2] ou [SX3], puis appuyez sur une touche numérique (1 à 6).

### Pour régler le contrôle parental

La fonction de contrôle parental vous permet de limiter l'accès aux canaux SiriusXM proposant un contenu destiné aux adultes. Lorsqu'elle est activée, la fonction de contrôle parental vous demande d'entrer un mot de passe pour syntoniser les canaux verrouillés. Vous trouverez ci-dessous les informations relatives au réglage du mot de passe et au verrouillage des canaux.

- 1 Appuyez sur MENU et tournez la molette de réglage.
- 2 Sélectionnez [SET GENERAL] → [SET PARENTAL] → [SET LOCK SEL] → [SET LOCK-ON].
- 3 Entrez le mot de passe en tournant la molette de réglage de l'appareil ou en appuyant sur ↑/↓ sur la télécommande.  
Pour déplacer la position de saisie, appuyez sur SEEK +/- sur l'appareil ou ←/→ sur la télécommande. Le mot de passe initial est [0000].
- 4 Après avoir entré le mot de passe, appuyez sur ENTER.

Pour déverrouiller les canaux, sélectionnez [SET LOCK-OFF].

### Pour modifier le mot de passe

- 1 Appuyez sur MENU et tournez la molette de réglage.
- 2 Sélectionnez [SET GENERAL] → [SET PARENTAL] → [SET CODEEDIT].
- 3 Entrez le mot de passe actuel sur l'affichage d'entrée du mot de passe actuel, puis appuyez sur ENTER.  
Le mot de passe initial est [0000].
- 4 Entrez votre nouveau mot de passe à 4 chiffres sur l'affichage d'entrée du nouveau mot de passe, puis appuyez sur ENTER.

## Pour changer les éléments d'affichage

Appuyez sur DSPL pour les changer comme suit :  
Numéro de canal (par défaut) → Nom de canal →  
Nom de l'artiste → Titre de chanson → Informations  
de contenu → Nom de catégorie → Horloge

## Lecture

### Lecture d'un disque

- 1 Insérez le disque (côté imprimé vers le haut).

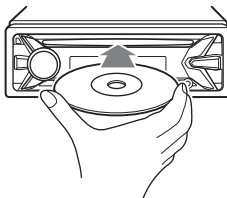

La lecture démarre automatiquement.

### Lecture d'un iPod/périphérique USB

Dans ce mode d'emploi, « iPod » est utilisé comme référence générale pour des fonctions iPod sur les iPod et iPhone, sauf mention contraire dans le texte ou les illustrations.

Pour plus de détails sur la compatibilité de votre iPod, reportez-vous à la section « À propos du iPod » (page 26) ou visitez notre site d'assistance à l'adresse indiquée sur la couverture arrière.

Vous pouvez utiliser des périphériques USB de type MSC (stockage de masse) ou MTP (protocole de transfert des médias) (par exemple, mémoire flash USB, lecteur média numérique, téléphone Android) conformes à la norme USB.

Selon le lecteur média numérique ou le téléphone Android, il peut être nécessaire de régler le mode de connexion USB à MTP.

#### Remarques

- Pour plus de détails sur la compatibilité de votre périphérique USB, visitez notre site d'assistance à l'adresse indiquée sur la couverture arrière.
- La lecture des fichiers suivants n'est pas prise en charge.
  - MP3/WMA/AAC/FLAC :
    - fichiers avec protection des droits d'auteur
    - fichiers DRM (Gestion des droits numériques)
    - fichiers audio multicanal
  - MP3/WMA/AAC :
    - fichiers avec compression sans perte
  - WAV :
    - fichiers audio multicanal

## 1 Raccordez un iPod/périphérique USB au port USB (page 10).

La lecture commence.

Si un périphérique est déjà raccordé, appuyez sur SRC pour sélectionner [USB] afin de lancer la lecture ([IPD] apparaît dans l'affichage lorsque le iPod est reconnu).

## 2 Réglez le volume sur cet appareil.

### Pour arrêter la lecture

Appuyez sur la touche OFF et maintenez-la enfoncée pendant 1 seconde.

### Pour retirer le périphérique

Arrêtez la lecture, puis retirez le périphérique.

### Précaution relative au iPhone

Lorsque vous raccordez un iPhone via un câble USB, le volume de l'appel téléphonique est contrôlé par le iPhone plutôt que par l'appareil. N'augmentez pas le volume de l'appareil par inadvertance pendant un appel téléphonique, car cela causerait une accentuation soudaine du volume après l'appel.

## Commande directe d'un iPod (Commande passager)

## 1 En cours de lecture, appuyez sur la touche MODE et maintenez-la enfoncée jusqu'à ce que [MODE IPOD] apparaisse.

Les fonctions du iPod deviennent alors disponibles.

Veuillez noter que le volume peut être réglé uniquement par l'appareil.

### Pour désactiver la commande passager

Appuyez sur la touche MODE et maintenez-la enfoncée jusqu'à ce que [MODE AUDIO] apparaisse.

## Lecture d'un périphérique BLUETOOTH

Vous pouvez lire les contenus d'un périphérique connecté qui prend en charge le profil BLUETOOTH A2DP (Advanced Audio Distribution Profile).



## 1 Établissez une connexion BLUETOOTH avec le périphérique audio (page 8).

## 2 Appuyez sur SRC pour sélectionner [BT AUDIO].

## 3 Faites fonctionner le périphérique audio pour démarrer la lecture.

## 4 Réglez le volume sur cet appareil.

### Remarques

- Selon le périphérique audio utilisé, les informations telles que le titre, le numéro de page/la durée et l'état de lecture peuvent ne pas s'afficher sur cet appareil.
- Même si vous changez la source sur cet appareil, la lecture ne s'interrompt pas sur le périphérique audio.
- [BT AUDIO] ne s'affiche pas pendant l'utilisation de l'application « SongPal » via la fonction BLUETOOTH.

### Pour faire correspondre le niveau de volume du périphérique BLUETOOTH à celui des autres sources

Démarrez la lecture sur le périphérique audio BLUETOOTH avec un niveau de volume modéré, puis réglez votre appareil sur le volume d'écoute habituel.

Appuyez sur MENU, puis sélectionnez [SET SOUND] → [SET BTA VOL] (page 24).

## Recherche et lecture des plages

### Lecture répétée et lecture aléatoire

## 1 En cours de lecture, appuyez plusieurs fois sur ⏮ (répétition) ou ⏪ (aléatoire) pour sélectionner le mode de lecture souhaité.

La lecture dans le mode de lecture sélectionné peut prendre un instant à démarrer.

Les modes de lecture disponibles diffèrent selon la source sonore sélectionnée.

## Recherche d'une plage par nom (Quick-BrowZer™)

- 1 En cours de lecture CD, USB ou BT AUDIO\*1, appuyez sur **Q** (navigation)\*2 pour afficher la liste des catégories de recherche.

Lorsque la liste de plages apparaît, appuyez plusieurs fois sur **↵** (retour) pour afficher la catégorie de recherche souhaitée.

\*1 Disponible uniquement pour les périphériques audio prenant en charge AVRCP (Audio Video Remote Control Profile) 1.4 ou version ultérieure.

\*2 En cours de lecture USB, appuyez sur **Q** (navigation) pendant plus de 2 secondes pour retourner directement au début de la liste des catégories.

- 2 Tournez la molette de réglage pour sélectionner la catégorie de recherche de votre choix, puis appuyez pour valider.
- 3 Répétez l'étape 2 pour rechercher la plage souhaitée.  
La lecture commence.

**Pour quitter le mode Quick-BrowZer**  
Appuyez sur **Q** (navigation).

## Recherche d'éléments par saut (mode Saut)

- 1 Appuyez sur **Q** (navigation).
- 2 Appuyez sur **SEEK +**.
- 3 Tournez la molette de réglage pour sélectionner l'élément.  
L'appareil effectue des sauts dans la liste par incréments de 10 % du nombre total d'éléments.
- 4 Appuyez sur **ENTER** pour retourner au mode Quick-BrowZer.  
L'élément sélectionné apparaît.
- 5 Tournez la molette de réglage pour sélectionner l'élément de votre choix, puis appuyez dessus.  
La lecture commence.

## Écoute de Pandora®

Pandora® est disponible pour la transmission de musique en continu à l'aide de votre iPhone et téléphone Android. Vous pouvez commander Pandora® sur un iPhone/téléphone Android raccordé via BLUETOOTH à partir de cet appareil. Le service Pandora® n'est pas disponible dans certains pays ou certaines régions.

## Configuration de Pandora®

- 1 Pour plus de détails sur la compatibilité de votre périphérique mobile, visitez le site d'assistance à l'adresse indiquée sur la couverture arrière.
- 2 Pour télécharger la plus récente version de l'application Pandora®, visitez le magasin d'applications de votre téléphone intelligent. Vous trouverez une liste des périphériques compatibles au [www.pandora.com/everywhere/mobile](http://www.pandora.com/everywhere/mobile)

## Transmission en continu Pandora®

- 1 Connectez le périphérique mobile avec cet appareil (page 8).
- 2 Appuyez sur **SRC** pour sélectionner [PANDORA].
- 3 Démarrez l'application Pandora® sur le périphérique mobile.
- 4 Appuyez sur **PAUSE** pour démarrer la lecture.

### Si le numéro de périphérique s'affiche

Assurez-vous que les mêmes numéros s'affichent (par exemple, 123456) sur cet appareil et le périphérique mobile, puis appuyez sur la touche **ENTER** de cet appareil et sélectionnez [Oui] sur le périphérique mobile.

### Lors de l'activation de la fonction BLUETOOTH

Vous pouvez régler le niveau de volume. Appuyez sur **MENU**, puis sélectionnez [SET SOUND] → [SET BTA VOL] (page 24).

## Opérations disponibles dans Pandora®

### Appréciation positive ou négative

L'appréciation positive ou négative vous permet de personnaliser les stations.

- 1 En cours de lecture, appuyez sur ▲ (appréciation positive) ou ▼ (appréciation négative).

### Utilisation de la liste des stations

La liste des stations vous permet de sélectionner facilement la station souhaitée.

- 1 En cours de lecture, appuyez sur Q (navigation).
- 2 Appuyez sur SEEK + pour sélectionner l'ordre de tri [BY DATE] ou [A TO Z].
- 3 Tournez la molette de réglage pour sélectionner la station de votre choix, puis appuyez dessus.  
La lecture commence.

### Mise en signet

La plage en cours de lecture peut être mise en signet et mémorisée dans votre compte Pandora®.

- 1 En cours de lecture, appuyez sur MODE.

## Appel en mains libres (via BLUETOOTH uniquement)

Pour utiliser un téléphone cellulaire, connectez-le à cet appareil. Pour plus de détails, reportez-vous à la section « Préparation d'un périphérique BLUETOOTH » (page 8).



## Réception d'un appel

- 1 Appuyez sur la touche CALL lors de la réception d'un appel avec une sonnerie.  
L'appel téléphonique commence.

### Remarque

La sonnerie et la voix de l'appelant sont émises uniquement par les haut-parleurs avant.

### Pour refuser l'appel

Appuyez sur la touche OFF et maintenez-la enfoncée pendant 1 seconde.

### Pour terminer l'appel

Appuyez sur la touche CALL à nouveau.

## Faire un appel

Lorsque vous connectez un téléphone cellulaire qui prend en charge le profil PBAP (Phone Book Access Profile), vous pouvez faire un appel à partir du répertoire ou de l'historique des appels.

### À partir du répertoire

- 1 Appuyez sur la touche CALL, tournez la molette de réglage pour sélectionner [PHONE BOOK], puis appuyez dessus.
- 2 Tournez la molette de réglage pour sélectionner une initiale dans la liste des initiales, puis appuyez dessus.
- 3 Tournez la molette de réglage pour sélectionner un nom dans la liste des noms, puis appuyez dessus.
- 4 Tournez la molette de réglage pour sélectionner un numéro dans la liste des numéros, puis appuyez dessus.  
L'appel téléphonique commence.

## À partir de l'historique des appels

- 1 Appuyez sur la touche CALL, tournez la molette de réglage pour sélectionner [RECENT CALL], puis appuyez dessus.  
Une liste de l'historique des appels apparaît.
- 2 Tournez la molette de réglage pour sélectionner un nom ou un numéro de téléphone à partir de l'historique des appels, puis appuyez dessus.  
L'appel téléphonique commence.

## Par saisie du numéro de téléphone

- 1 Appuyez sur la touche CALL, tournez la molette de réglage pour sélectionner [DIAL NUMBER], puis appuyez dessus.
- 2 Tournez la molette de réglage pour entrer le numéro de téléphone, sélectionnez [ ] (espace), puis appuyez sur ENTER\*.  
L'appel téléphonique commence.

\* Appuyez sur SEEK +/- pour déplacer l'indication numérique.

### Remarque

[ ] s'affiche à la place de [#] dans la fenêtre d'affichage.

## Par recomposition

- 1 Appuyez sur la touche CALL, tournez la molette de réglage pour sélectionner [REDIAL], puis appuyez dessus.  
L'appel téléphonique commence.

## À l'aide d'un numéro de présélection

- 1 Appuyez sur la touche SRC, tournez la molette de réglage pour sélectionner [BT PHONE], puis appuyez dessus.
- 2 Appuyez sur une touche numérique (1 à 6) pour sélectionner le contact que vous souhaitez appeler.
- 3 Appuyez sur ENTER.  
L'appel téléphonique commence.

## Préréglage des numéros de téléphone

Vous pouvez mémoriser un maximum de 6 contacts dans la fonction de présélection.

- 1 Sélectionnez un numéro de téléphone que vous souhaitez mémoriser dans la fonction de présélection à partir du répertoire ou de l'historique des appels, ou en entrant le numéro de téléphone directement.  
Le numéro de téléphone apparaît dans la fenêtre d'affichage de cet appareil.
- 2 Appuyez sur une touche numérique (1 à 6) et maintenez-la enfoncée jusqu'à ce que [MEM] apparaisse.  
Le contact est mémorisé dans le numéro de présélection sélectionné.

## À l'aide de repères vocaux

Vous pouvez effectuer un appel en prononçant le repère vocal mémorisé sur un téléphone cellulaire connecté muni d'une fonction de composition vocale.

- 1 Appuyez sur la touche CALL, tournez la molette de réglage pour sélectionner [VOICE DIAL], puis appuyez dessus.  
Vous pouvez également appuyer sur VOICE pendant que la fonction « SongPal » est désactivée.
- 2 Prononcez le repère vocal mémorisé sur le téléphone cellulaire.  
Votre voix est reconnue et l'appel est effectué.

### Pour annuler la composition vocale

Appuyez sur VOICE.

## Opérations disponibles en cours d'appel

### Pour régler le volume de la sonnerie

Tournez la molette de réglage pendant la réception d'un appel.

### Pour régler le volume de la voix de l'appelant

Tournez la molette de réglage pendant un appel.

### Réglage du volume pour le correspondant (Réglage de gain de micro)

Appuyez sur MIC.

Niveaux de volume réglables : [MIC-LOW], [MIC-MID], [MIC-HI].

### Pour atténuer l'écho et les bruits (Mode Correcteur d'écho/Correcteur de bruits)

Appuyez sur la touche MIC et maintenez-la enfoncée.

Modes disponibles : [EC/NC-1], [EC/NC-2].

## Pour alterner entre le mode mains libres et le mode téléphone cellulaire

Pendant un appel, appuyez sur MODE pour faire passer le son de l'appel téléphonique entre l'appareil et le téléphone cellulaire.

### Remarque

Selon le téléphone cellulaire utilisé, cette opération pourrait ne pas être disponible.

### Pour vérifier l'état des messages SMS\*

✉ clignote lorsqu'un nouveau message SMS est reçu et demeure allumé lorsque des messages non lus sont disponibles.

\* Disponible uniquement pour un téléphone cellulaire prenant en charge le profil MAP (Message Access Profile).

## Fonctions pratiques

### SongPal avec iPhone/ téléphone Android

Le téléchargement de l'application « SongPal » (version 2.1 ou ultérieure) est requis à partir de la boutique App Store pour le iPhone ou à partir de Google Play pour le téléphone Android.



### Remarques

- Pour votre sécurité, respectez les réglementations et lois locales relatives à la circulation routière et n'utilisez pas l'application pendant la conduite.
- « SongPal » est une application permettant de contrôler des périphériques audio Sony compatibles avec « SongPal » à l'aide de votre iPhone/téléphone Android.
- Les options qu'il est possible de contrôler à l'aide de « SongPal » varient selon le périphérique connecté.
- Pour utiliser les fonctions de « SongPal », consultez les détails sur votre iPhone/téléphone Android.
- Pour plus de détails sur « SongPal », visitez l'adresse URL suivante : <http://rd1.sony.net/help/speaker/songpal/>



### Établissement de la connexion SongPal

- 1 Établissez la connexion BLUETOOTH avec le iPhone/téléphone Android (page 8).
- 2 Démarrez l'application « SongPal ».
- 3 Appuyez sur la touche ENTER de l'appareil et maintenez-la enfoncée pendant plus de 2 secondes.

La connexion au iPhone/téléphone Android démarre.

Pour plus de détails sur le fonctionnement du iPhone/téléphone Android, consultez la section d'aide de l'application.

### Si le numéro de périphérique s'affiche

Assurez-vous que le numéro s'affiche (par exemple, 123456), puis sélectionnez [Oui] sur le iPhone/téléphone Android.

### Pour mettre fin à la connexion

Appuyez sur la touche ENTER et maintenez-la enfoncée.

## Sélection de la source ou de l'application

Vous pouvez utiliser l'appareil pour sélectionner la source ou l'application souhaitée sur le iPhone/ téléphone Android.

### Pour sélectionner la source

Appuyez plusieurs fois sur SRC. Vous pouvez également appuyer sur SRC, tourner la molette de réglage pour sélectionner la source souhaitée, puis appuyer sur ENTER.

### Pour afficher la liste des sources

Appuyez sur SRC.

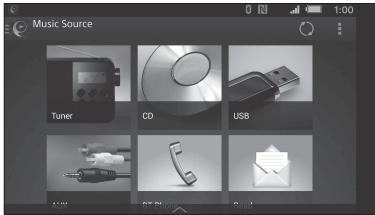

## Annonce de la réception de diverses informations par commande vocale (téléphone Android uniquement)

Dès leur réception, les SMS, les notifications Twitter/Facebook/Calendrier, etc., sont automatiquement annoncés par les haut-parleurs de l'appareil.

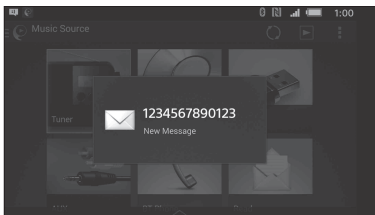

Pour plus de détails sur les réglages, consultez la section d'aide de l'application.

## Activation de la reconnaissance vocale (téléphone Android uniquement)

Vous pouvez commander une application par commande vocale en enregistrant des applications. Pour plus de détails, consultez la section d'aide de l'application.

### Activation de la reconnaissance vocale

- 1 Appuyez sur VOICE pour activer la reconnaissance vocale.
- 2 À l'affichage de [Say Source or App] à l'écran du téléphone Android, énoncez la commande vocale dans le microphone.

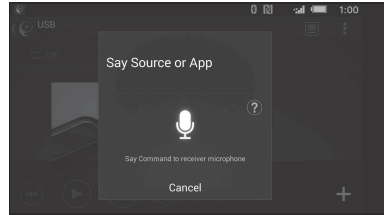

### Remarques

- La reconnaissance vocale pourrait ne pas être disponible dans certains cas.
- La reconnaissance vocale pourrait ne pas fonctionner correctement selon le niveau de performance du téléphone Android connecté.
- Utilisez cette fonction dans des conditions où les bruits tels que les sons du moteur sont réduits pendant la reconnaissance vocale.

## Réponse à un message SMS (téléphone Android uniquement)

Vous pouvez répondre à un message à l'aide de la reconnaissance vocale.

- 1 Activez la reconnaissance vocale, puis entrez « Reply (Répondre) ». L'affichage d'entrée de message apparaît sur l'application « SongPal ».
- 2 Entrez un message de réponse à l'aide de la reconnaissance vocale. La liste de messages disponibles apparaît sur l'application « SongPal ».
- 3 Tournez la molette de réglage pour sélectionner le message souhaité, puis appuyez dessus. Le message est envoyé.

## Réglages du son et de l'affichage

Vous pouvez ajuster les réglages reliés au son et à l'affichage via le iPhone/téléphone Android.

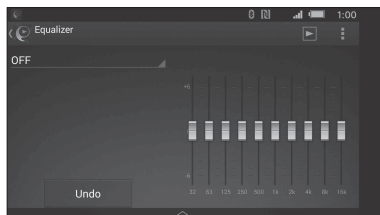

Pour plus de détails sur les réglages, consultez la section d'aide de l'application.

## Utilisation de Siri Eyes Free

Siri Eyes Free vous permet d'utiliser un iPhone en mains libres en parlant simplement dans le microphone. Cette fonction nécessite la connexion d'un iPhone à l'appareil à l'aide du pairage BLUETOOTH automatique. La disponibilité est limitée aux iPhone 4s ou modèles ultérieurs. Assurez-vous que votre iPhone utilise la plus récente version d'iOS.

Vous devez effectuer préalablement les configurations d'enregistrement et de connexion BLUETOOTH avec l'appareil pour le iPhone. Pour plus de détails, reportez-vous à la section « Préparation d'un périphérique BLUETOOTH » (page 8).

### 1 Activez la fonction Siri sur votre iPhone.

Pour plus de détails, reportez-vous au mode d'emploi fourni avec le iPhone.

### 2 Appuyez sur VOICE.

L'affichage de commande vocale apparaît.

### 3 Après le bip émis par le iPhone, parlez dans le microphone.

Le iPhone émet un bip à nouveau, puis la fonction Siri commence à répondre.

## Pour désactiver Siri Eyes Free

Appuyez sur VOICE.

### Remarques

- Le iPhone pourrait ne pas reconnaître votre voix, selon les conditions d'utilisation. (Par exemple, si vous êtes dans un véhicule en mouvement.)
- Siri pourrait ne pas fonctionner correctement ou le temps de réponse pourrait présenter un décalage dans les endroits où les signaux du iPhone sont difficiles à recevoir.
- Selon les conditions d'utilisation du iPhone, la fonction Siri pourrait ne pas fonctionner correctement ou être désactivée.
- Si vous effectuez la lecture d'une plage avec un iPhone en utilisant la connexion audio BLUETOOTH, lors du démarrage de la lecture via BLUETOOTH, la fonction Siri est automatiquement désactivée et l'appareil passe à la source audio BLUETOOTH.
- Lorsque la fonction Siri est activée pendant la lecture audio, l'appareil pourrait passer à la source audio BLUETOOTH même si vous ne spécifiez aucune plage pour la lecture.
- Lors du raccordement du iPhone au port USB, la fonction Siri pourrait ne pas fonctionner correctement ou être désactivée.
- Lors du raccordement du iPhone à l'appareil, n'activez pas Siri avec le iPhone. La fonction Siri pourrait ne pas fonctionner correctement ou être désactivée.
- Aucun son n'est audible pendant que la fonction Siri Eyes Free est activée.

### Annulation du mode DEMO

Vous pouvez désactiver l'affichage de démonstration qui apparaît lorsque la source est désactivée et que l'horloge est affichée.

- 1 Appuyez sur MENU, tournez la molette de réglage pour sélectionner [SET DISPLAY], puis appuyez dessus.
- 2 Tournez la molette de réglage pour sélectionner [SET DEMO], puis appuyez dessus.
- 3 Tournez la molette de réglage pour sélectionner [SET DEMO-OFF], puis appuyez dessus.  
Le réglage est terminé.
- 4 Appuyez deux fois sur ↵ (retour).  
La fenêtre d'affichage retourne au mode de réception/lecture normal.

### Configuration de base

Vous pouvez configurer des paramètres dans les catégories de configuration suivantes : Configuration générale (GENERAL), Configuration sonore (SOUND), Configuration d'affichage (DISPLAY), Configuration BLUETOOTH (BT), Configuration SongPal (SONGPAL) (Non disponible lorsque le téléphone BT est sélectionné.)

- 1 Appuyez sur MENU.
- 2 Tournez la molette de réglage pour sélectionner la catégorie de configuration, puis appuyez dessus.  
Les paramètres peuvent être réglés selon la source et le réglage.
- 3 Tournez la molette de réglage pour sélectionner les options, puis appuyez dessus.

#### Pour retourner à l'écran précédent

Appuyez sur ↵ (retour).

## Configuration générale (GENERAL)

**CLOCK-ADJ** (réglage de l'horloge) (page 7)

**CAUT ALM** (alarme d'avertissement)

Permet d'activer l'alarme d'avertissement : [ON], [OFF] (page 7).  
(Disponible uniquement lorsque la source est désactivée et que l'horloge est affichée.)

**BEEP**

Permet d'activer le bip : [ON], [OFF].

**AUTO OFF**

Permet d'éteindre automatiquement après un laps de temps souhaité lors de l'arrêt de l'appareil : [NO], [30S] (30 secondes), [30M] (30 minutes), [60M] (60 minutes).

**STEERING**

Permet d'enregistrer/de réinitialiser le réglage de la télécommande du volant.  
(Disponible lors du raccordement à l'aide du câble de raccordement (non fourni).) (Disponible uniquement lorsque la source est désactivée et que l'horloge est affichée.)

**STR CONTROL** (commande du volant)

Permet de sélectionner le mode d'entrée de la télécommande raccordée. Pour éviter un problème de fonctionnement, assurez-vous de faire correspondre le mode d'entrée avec la télécommande raccordée avant l'utilisation.

**USER**

Mode d'entrée pour la télécommande du volant (sélectionné automatiquement lorsque vous complétez [STR EDIT] ou effectuez [STR RESET])

**EXTERNAL**

Mode d'entrée pour la télécommande filaire, excluant la télécommande du volant

**STR EDIT** (modification du volant)

Permet d'enregistrer les fonctions (SOURCE, ATT, VOL +/-, SEEK +/-, VOICE, CALL) sur la télécommande du volant :

- 1 Tournez la molette de réglage pour sélectionner la fonction que vous souhaitez assigner à la télécommande du volant, puis appuyez dessus.
- 2 Pendant que [REGISTER] clignote, maintenez enfoncée la touche de la télécommande du volant à laquelle vous souhaitez assigner la fonction. Lorsque l'enregistrement est terminé, [REGISTERED] s'affiche.
- 3 Pour enregistrer d'autres fonctions, répétez les étapes 1 et 2.

**STR RESET** (réinitialisation du volant)

Permet de réinitialiser le réglage de la télécommande du volant : [YES], [NO].

### Remarques

- Pendant que vous effectuez les réglages, seul le fonctionnement à l'aide des touches de l'appareil est disponible. Par mesure de sécurité, stationnez votre voiture avant d'effectuer ce réglage.
- Lorsqu'une erreur se produit pendant l'enregistrement, toutes les informations enregistrées précédemment sont conservées. Recommencez l'enregistrement à partir de la fonction où l'erreur s'est produite.
- Cette fonction pourrait ne pas être disponible sur certains véhicules. Pour plus de détails sur la compatibilité de votre véhicule, visitez notre site d'assistance à l'adresse indiquée sur la couverture arrière.

### AUX-A (AUX audio)

Permet d'activer l'affichage de la source AUX : [ON], [OFF]. (Disponible uniquement lorsque la source est désactivée et que l'horloge est affichée.) (Non disponible lorsque la connexion « SongPal » est établie.)

### REAR/SUB (MEX-N4100BT uniquement)

Permet de commuter la sortie audio : [SUB-OUT] (caisson de graves), [REAR-OUT] (amplificateur de puissance). (Disponible uniquement lorsque la source est désactivée et que l'horloge est affichée.)

### CT (heure)

Permet d'activer la fonction CT : [ON], [OFF].

### BTM (page 11)

(Disponible uniquement lorsque le récepteur est sélectionné.)

### PARENTAL (MEX-N5100BT uniquement)

Permet de régler le verrouillage parental à [ON] ou [OFF] et de modifier le mot de passe (page 12). (Disponible uniquement lorsque SiriusXM est sélectionné.)

### SXM RESET (réinitialisation SiriusXM) (MEX-N5100BT uniquement)

Permet d'initialiser les réglages du récepteur SiriusXM Connect Voiture (canaux présélectionnés/verrouillage parental) : [YES], [NO]. (Disponible uniquement lorsque SiriusXM est sélectionné.)

### FIRMWARE

Permet de vérifier/mettre à jour la version du micrologiciel. Pour plus de détails, visitez le site d'assistance suivant :

<http://esupport.sony.com/>

**FW VERSION** (version du micrologiciel)

Affiche la version de micrologiciel actuelle.

**FW UPDATE** (mise à jour du micrologiciel)

Permet d'accéder au processus de mise à jour du micrologiciel : [YES], [NO].

(Disponible uniquement lorsque la source est désactivée et que l'horloge est affichée.)

## Configuration sonore (SOUND)

Ce menu de configuration est disponible lorsqu'une source autre que le téléphone BT est sélectionnée.

### MEGABASS (graves accentués)

Permet d'accentuer les graves en synchronisation avec le niveau de volume : [ON], [OFF]. (Réglage automatique à [OFF] si [C.AUDIO+] est réglé à [ON].)

### C.AUDIO+ (AudioClair+)

Reproduit le son en optimisant le signal numérique à l'aide des réglages sonores recommandés par Sony : [ON], [OFF]. (Réglage automatique à [OFF] si [EQ10 PRESET] est modifié et/ou [MEGABASS] est réglé à [ON].)

### EQ10 PRESET

Permet de sélectionner une courbe d'égaliseur parmi 10 courbes d'égaliseur ou de désactiver la fonction : [OFF], [R AND B], [ROCK], [POP], [DANCE], [HIP-HOP], [ELECTRONICA], [JAZZ], [SOUL], [COUNTRY], [CUSTOM]. Le réglage de courbe d'égaliseur peut être mémorisé pour chaque source.

### EQ10 SETTING

Permet de sélectionner l'option [CUSTOM] de la fonction EQ10.

#### BASE

Permet de sélectionner une courbe d'égaliseur préréglée comme point de départ pour apporter des modifications : [BAND1] 32 Hz, [BAND2] 63 Hz, [BAND3] 125 Hz, [BAND4] 250 Hz, [BAND5] 500 Hz, [BAND6] 1 kHz, [BAND7] 2 kHz, [BAND8] 4 kHz, [BAND9] 8 kHz, [BAND10] 16 kHz. Le niveau de volume peut être réglé par incréments de 1 dB, de -6 dB à +6 dB.

### POSITION (position d'écoute)

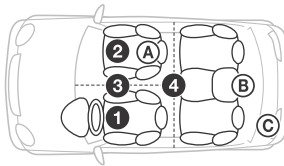

#### F/R POS (position avant/arrière)

Permet de simuler un champ acoustique naturel en retardant les sons émis par les haut-parleurs en fonction de votre position :

- 1 [FRONT L] (avant gauche),
  - 2 [FRONT R] (avant droite),
  - 3 [FRONT] (centre avant),
  - 4 [ALL] (centre de votre véhicule),
- [OFF] (aucune position réglée)

#### ADJ POSITION\* (ajustement de position)

Permet de régler la position d'écoute avec précision : [+3] – [CENTER] – [-3].

**SW POS\*** (position du caisson de graves)

Ⓐ [NEAR] (rapprochée),

Ⓑ [NORMAL] (normale),

Ⓒ [FAR] (éloignée)

---

### BALANCE

Permet de régler l'équilibre du son : [RIGHT-15] – [CENTER] – [LEFT-15].

---

### FADER

Permet de régler le niveau relatif : [FRONT-15] – [CENTER] – [REAR-15].

---

### DSEE (moteur d'amélioration sonore numérique)

Permet d'améliorer la qualité des sons compressés numériquement en restaurant les hautes fréquences supprimées lors du processus de compression.

Ce réglage peut être mémorisé pour chaque source autre que le récepteur.

Permet de sélectionner le mode DSEE : [ON], [OFF].

---

### AAV (volume automatique avancé)

Permet de régler le niveau du volume de lecture de toutes les sources au niveau optimal : [ON], [OFF].

---

### RB ENH (amplificateur de graves à l'arrière)

La fonction Amplificateur de graves à l'arrière accentue les graves en appliquant un réglage de filtre passe-bas aux haut-parleurs arrière. Cette fonction permet d'utiliser les haut-parleurs arrière comme caisson de graves si vous n'en raccordez aucun. (Disponible uniquement lorsque [SW DIREC] est réglé à [OFF].)

(MEX-N4100BT : Disponible uniquement lorsque [REAR-OUT] est sélectionné dans [REAR/SUB].)

**RBE MODE** (mode d'amplificateur de graves à l'arrière)

Permet de sélectionner le mode d'amplificateur de graves à l'arrière : [1], [2], [3], [OFF].

**LPF FREQ** (fréquence de filtre passe-bas)

Permet de sélectionner la fréquence de coupure du caisson de graves : [50Hz], [60Hz], [80Hz], [100Hz], [120Hz].

**LPF SLOP** (pente de filtre passe-bas)

Permet de sélectionner la pente du filtre passe-bas LPF : [1], [2], [3].

---

### SW DIREC (raccordement direct d'un caisson de graves)

Vous pouvez utiliser un caisson de graves sans amplificateur de puissance lorsque vous effectuez le raccordement au câble de haut-parleur arrière. (Disponible uniquement lorsque [RBE MODE] est réglé à [OFF].)

(MEX-N4100BT : Disponible uniquement lorsque [REAR-OUT] est sélectionné dans [REAR/SUB].) Assurez-vous de raccorder un caisson de graves de 4 – 8 ohms à l'un ou l'autre des câbles de haut-parleur arrière. Ne raccordez pas de haut-parleur à l'autre câble de haut-parleur arrière.

**SW MODE** (mode du caisson de graves)

Permet de sélectionner le mode du caisson de graves : [1], [2], [3], [OFF].

**SW PHASE** (phase du caisson de graves)

Permet de sélectionner la phase du caisson de graves : [NORM], [REV].

**SW POS\*** (position du caisson de graves)

Permet de sélectionner la position du caisson de graves : [NEAR], [NORMAL], [FAR].

**LPF FREQ** (fréquence de filtre passe-bas)

Permet de sélectionner la fréquence de coupure du caisson de graves : [50Hz], [60Hz], [80Hz], [100Hz], [120Hz].

**LPF SLOP** (pente de filtre passe-bas)

Permet de sélectionner la pente du filtre passe-bas LPF : [1], [2], [3].

---

### S.WOOFER (caisson de graves)

**SW LEVEL** (niveau du caisson de graves)

Permet de régler le niveau du caisson de graves : [+10 dB] – [0 dB] – [-10 dB].

([ATT] est affiché au réglage le plus bas.)

**SW PHASE** (phase du caisson de graves)

Permet de sélectionner la phase du caisson de graves : [NORM], [REV].

**SW POS\*** (position du caisson de graves)

Permet de sélectionner la position du caisson de graves : [NEAR], [NORMAL], [FAR].

**LPF FREQ** (fréquence de filtre passe-bas)

Permet de sélectionner la fréquence de coupure du caisson de graves : [50Hz], [60Hz], [80Hz], [100Hz], [120Hz].

**LPF SLOP** (pente de filtre passe-bas)

Permet de sélectionner la pente du filtre passe-bas LPF : [1], [2], [3].

---

### HPF (filtre passe-haut)

**HPF FREQ** (fréquence de filtre passe-haut)

Permet de sélectionner la fréquence de coupure du haut-parleur avant/arrière : [OFF], [50Hz], [60Hz], [80Hz], [100Hz], [120Hz].

**HPF SLOP** (pente de filtre passe-haut)

Permet de sélectionner la pente de filtre passe-haut HPF (applicable uniquement lorsque l'option [HPF FREQ] n'est pas réglée à [OFF]) : [1], [2], [3].

---

**AUX VOL** (niveau de volume AUX)

Permet de régler le niveau de volume de chaque périphérique auxiliaire raccordé : [+18 dB] – [0 dB] – [-8 dB].

Ce réglage évite de régler le niveau de volume entre les sources.

---

**BTA VOL** (niveau de volume du périphérique audio BLUETOOTH)

Permet de régler le niveau de volume de chaque périphérique BLUETOOTH connecté : [+6 dB] – [0 dB] – [-6 dB].

Ce réglage évite de régler le niveau de volume entre les sources.

---

\* Ne s'affiche pas lorsque [F/R POS] est réglé à [OFF].

---

## Configuration d'affichage (DISPLAY)

---

**DEMO** (démonstration)

Permet d'activer le mode de démonstration : [ON], [OFF].

---

**DIMMER**

Pour MEX-N5100BT :

Réduit l'intensité de la fenêtre d'affichage : [ON], [OFF], [AT] (automatique) ([AT] est disponible uniquement lorsque le câble de commande d'éclairage est raccordé et que les phares sont allumés).

Pour MEX-N4100BT :

Permet de modifier la luminosité de la fenêtre d'affichage : [ON], [OFF].

---

**ILLUM** (éclairage) (MEX-N4100BT uniquement)

Permet de modifier la couleur de l'éclairage : [1], [2].

---

**BUTTON-C** (couleur des touches) (MEX-N5100BT uniquement)

Permet de sélectionner une couleur pré-réglée ou personnalisée pour les touches.

**COLOR**

Permet de sélectionner 15 couleurs pré-réglées ou 1 couleur personnalisée.

**CUSTOM-C** (couleur personnalisée)

Permet d'enregistrer une couleur personnalisée pour les touches.

**RGB RED, RGB GRN, RGB BLUE**

Gamme de couleur réglable : [0] – [32] ([0] ne peut pas être sélectionné pour toutes les gammes de couleur).

---

**DSPL-C** (couleur de la fenêtre d'affichage) (MEX-N5100BT uniquement)

Permet de sélectionner une couleur pré-réglée ou personnalisée pour la fenêtre d'affichage.

**COLOR**

Permet de sélectionner 15 couleurs pré-réglées ou 1 couleur personnalisée.

**CUSTOM-C** (couleur personnalisée)

Permet d'enregistrer une couleur personnalisée pour la fenêtre d'affichage.

**RGB RED, RGB GRN, RGB BLUE**

Gamme de couleur réglable : [0] – [32] ([0] ne peut pas être sélectionné pour toutes les gammes de couleur).

---

**ALL-C** (couleur générale) (MEX-N5100BT uniquement)

Permet de sélectionner une couleur pré-réglée ou personnalisée pour la fenêtre d'affichage et les touches.

**COLOR**

Permet de sélectionner 15 couleurs pré-réglées ou 1 couleur personnalisée.

**CUSTOM-C** (couleur personnalisée)

Permet d'enregistrer une couleur personnalisée pour la fenêtre d'affichage et les touches.

**RGB RED, RGB GRN, RGB BLUE**

Gamme de couleur réglable : [0] – [32] ([0] ne peut pas être sélectionné pour toutes les gammes de couleur).

---

**SND SYNC** (synchronisation sonore)

Permet de sélectionner la couleur avec la synchronisation sonore : [ON], [OFF].

---

**WHT MENU** (clarté du menu) (MEX-N5100BT uniquement)

Vous pouvez afficher le menu avec plus de clarté (blanc) sans affecter le réglage de couleur : [ON], [OFF].

---

**START-WHT** (blanc au démarrage) (MEX-N5100BT uniquement)

Lorsque vous appuyez sur SRC, la fenêtre d'affichage et les touches de l'appareil principal deviennent blanches, puis leur couleur est remplacée par la couleur personnalisée : [ON], [OFF].

---

**AUTO SCR** (défilement automatique)

Permet de faire défiler automatiquement les éléments longs : [ON], [OFF].

(Non disponible lorsque AUX ou le récepteur est sélectionné.)

---

## Configuration BLUETOOTH (BT)

**PAIRING** (page 8)

**PHONE BOOK** (page 16)

**REDIAL** (page 17)

**RECENT CALL** (page 17)

**VOICE DIAL** (page 17)

**DIAL NUMBER** (page 17)

**RINGTONE**

Permet de sélectionner la sonnerie de cet appareil ou du téléphone cellulaire connecté : [1] (cet appareil), [2] (téléphone cellulaire).

**AUTO ANS** (réponse automatique)

Permet de configurer cet appareil pour répondre automatiquement aux appels reçus : [OFF], [1] (environ 3 secondes), [2] (environ 10 secondes).

**AUTOPAIR** (pairage automatique)

Permet de démarrer le pairage BLUETOOTH automatiquement lorsqu'un périphérique avec iOS version 5.0 ou ultérieure est raccordé via USB : [ON], [OFF].

**BT SIGNAL** (signal BLUETOOTH) (page 9)

Permet d'activer/de désactiver la fonction BLUETOOTH.

**BT INIT** (initialisation BLUETOOTH)

Permet d'initialiser tous les réglages BLUETOOTH (informations de pairage, numéro de présélection, informations sur le périphérique, etc.) : [YES], [NO]. Avant de mettre l'appareil au rebut, initialisez tous les réglages. (Disponible uniquement lorsque la source est désactivée et que l'horloge est affichée.)

## Configuration SongPal (SONGPAL)

Cette configuration permet d'activer et de désactiver la fonction « SongPal » (connexion).

## Informations complémentaires

### Mise à jour du micrologiciel

Vous pouvez mettre à jour le micrologiciel de cet appareil à partir du site d'assistance suivant :

<http://esupport.sony.com/>

Pour mettre à jour le micrologiciel, visitez le site d'assistance, puis suivez les instructions en ligne.

### Précautions

- Si votre véhicule est resté stationné en plein soleil, laissez l'appareil refroidir avant de l'utiliser.
- Ne laissez pas la façade ou les appareils audio à l'intérieur du véhicule, car la température élevée résultant du rayonnement direct du soleil pourrait causer un problème de fonctionnement.
- L'antenne électrique se déploie automatiquement.

### Condensation

Si de la condensation s'est formée dans l'appareil, retirez le disque et attendez environ une heure pour que l'appareil puisse sécher; sinon, il ne fonctionnera pas correctement.

### Pour conserver un son de haute qualité

Ne renversez pas de liquide sur l'appareil ou sur les disques.

### Remarques sur les disques

- N'exposez pas les disques au rayonnement direct du soleil ou à des sources de chaleur telles que des conduits d'air chaud, et ne les laissez pas dans un véhicule stationné en plein soleil.
- Avant la lecture, essuyez les disques avec un chiffon de nettoyage en partant du centre vers l'extérieur. N'utilisez pas de solvants tels que de l'essence, du diluant ou des nettoyants disponibles sur le marché.
- Cet appareil est conçu pour la lecture des disques conformes à la norme Compact Disc (CD). Les DualDiscs et certains disques de musique encodés avec des technologies de protection des droits d'auteur ne sont pas conformes à la norme Compact Disc (CD). Par conséquent, il est possible que ces disques ne soient pas lus par cet appareil.



- Disques ne pouvant PAS être lus sur cet appareil
  - Les disques sur lesquels sont collés des étiquettes, des autocollants, du ruban adhésif ou du papier. De tels disques peuvent provoquer des problèmes de fonctionnement ou être endommagés.
  - Les disques de forme non standard (notamment en forme de cœur, de carré ou d'étoile). Vous risquez d'endommager votre appareil si vous essayez de lire ces types de disques.
  - Les disques de 8 cm (3 1/4 po).

### Remarques sur les disques CD-R/CD-RW

- Si le disque multisession commence avec une session CD-DA, il est reconnu comme un disque CD-DA et les autres sessions ne sont pas lues.
- Disques ne pouvant PAS être lus sur cet appareil
  - CD-R/CD-RW dont la qualité d'enregistrement est mauvaise.
  - CD-R/CD-RW enregistrés avec un appareil d'enregistrement non compatible.
  - CD-R/CD-RW n'ayant pas été finalisés correctement.
  - CD-R/CD-RW autres que ceux enregistrés au format CD audio ou MP3 conformément à la norme ISO9660 Level 1/Level 2, Joliet/Romeo ou multisession.

## Ordre de lecture des fichiers MP3/WMA/AAC

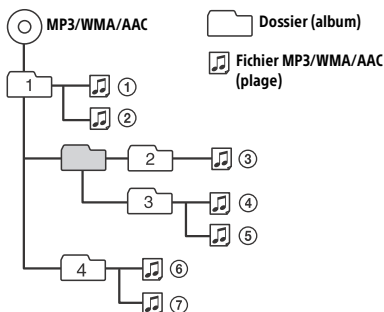

## À propos du iPod

- Vous pouvez raccorder cet appareil aux modèles d'iPod suivants. Mettez vos périphériques iPod à jour avec le logiciel le plus récent avant toute utilisation.

### Modèles de iPhone/iPod compatibles

Modèle compatible	Bluetooth®	USB
iPhone 5s	○	○
iPhone 5c	○	○
iPhone 5	○	○
iPhone 4s	○	○
iPhone 4	○	○
iPhone 3GS	○	○
iPhone 3G*		○
iPod touch (5ème génération)	○	○
iPod touch (4ème génération)	○	○
iPod touch (3ème génération)*		○
iPod touch (2ème génération)*		○
iPod classic*		○
iPod nano (7ème génération)*		○
iPod nano (6ème génération)*		○
iPod nano (5ème génération)*		○
iPod nano (4ème génération)*		○
iPod nano (3ème génération)*		○

\* « SongPal » ne prend pas en charge les iPhone 3G, iPod touch (3ème génération), iPod touch (2ème génération), iPod classic et iPod nano.

- « Made for iPod » et « Made for iPhone » signifient qu'un accessoire électronique a été conçu pour être connecté spécifiquement à un iPod ou un iPhone, respectivement, et qu'il a été certifié par le développeur comme étant conforme aux normes de performances Apple. Apple n'est pas responsable du bon fonctionnement de cet appareil ni de sa conformité aux normes et réglementations de sécurité. Veuillez noter que l'utilisation de cet accessoire avec un iPod ou un iPhone peut affecter les performances des transmissions sans fil.

Si vous avez des questions ou des problèmes concernant cet appareil qui ne sont pas abordés dans ce mode d'emploi, contactez votre détaillant Sony le plus proche.

## Entretien

### Remplacement de la pile au lithium de la télécommande

Sous des conditions normales d'utilisation, la pile durera environ 1 an (selon les conditions d'utilisation, la durée de vie utile peut être réduite). Lorsque la pile est faible, la portée de la télécommande diminue.

#### ATTENTION

La pile pourrait exploser si elle n'est pas remplacée correctement. Remplacez-la uniquement avec le même type de pile ou un type équivalent.

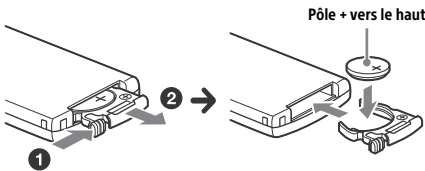

#### Remarques sur la pile au lithium

- Tenez la pile au lithium hors de la portée des enfants. En cas d'ingestion de la pile, consultez immédiatement un médecin.
- Essuyez la pile avec un chiffon sec pour assurer un bon contact.
- Veillez à respecter la polarité lors de l'installation de la pile.
- Ne tenez pas la pile avec des pinces métalliques, car cela pourrait causer un court-circuit.

#### Nettoyage des connecteurs

L'appareil peut ne pas fonctionner correctement si les connecteurs entre l'appareil et la façade sont sales. Pour éviter cette situation, retirez la façade (page 7) et nettoyez les connecteurs avec un coton-tige. N'exercez pas une pression trop forte, car vous pourriez endommager les connecteurs.

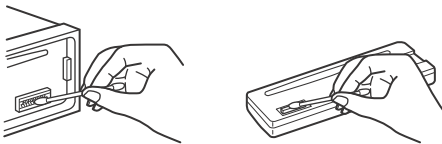

#### Remarques

- Pour plus de sécurité, coupez le contact avant de nettoyer les connecteurs et retirez la clé de contact.
- Ne touchez jamais les connecteurs directement avec les doigts ou avec un objet métallique.

## Caractéristiques techniques

### Radio

#### FM

Plage de syntonisation : 87,5 à 107,9 MHz

Borne d'antenne :

Connecteur d'antenne externe

Fréquence intermédiaire :

FM CCIR : -1 956,5 à -487,3 kHz et

+500,0 à +2 095,4 kHz

Sensibilité utile : 8 dBf

Sélectivité : 75 dB à 400 kHz

Rapport signal/bruit : 73 dB

Séparation : 50 dB à 1 kHz

Réponse en fréquence : 20 à 15 000 Hz

#### AM

Plage de syntonisation : 530 à 1 710 kHz

Borne d'antenne :

Connecteur d'antenne externe

Sensibilité : 26  $\mu$ V

### Lecteur CD

Rapport signal/bruit : 120 dB

Réponse en fréquence : 10 à 20 000 Hz

Pleurage et scintillement : En dessous du seuil mesurable

Nombre maximal de : (CD-R/CD-RW uniquement)

– dossiers (albums) : 150 (y compris le répertoire racine)

– fichiers (plages) et dossiers : 300 (lorsque les noms de dossier/fichier contiennent un grand nombre de caractères, ce nombre peut être inférieur à 300)

– caractères affichables pour un nom de dossier/fichier : 32 (Joliet)/64 (Romeo)

Codes correspondants : MP3 (.mp3), WMA (.wma) et AAC (.m4a)

### Lecteur USB

Interface : USB (haute vitesse)

Courant maximal : 1 A

Nombre maximal de plages reconnaissables : 10 000

Codes correspondants :

MP3 (.mp3), WMA (.wma), WAV (.wav), AAC (.m4a), AAC (.mp4) et FLAC (.flac)

### Communication sans fil

Système de communication :

Norme BLUETOOTH version 3.0

Sortie :

Norme BLUETOOTH Power Class 2 (Max. +4 dBm)

Portée de communication maximale :

En ligne directe, environ 10 m (33 pi)\*1

Bande de fréquence :

Bande de 2,4 GHz (2,4000 à 2,4835 GHz)

Méthode de modulation : FHSS

Profils BLUETOOTH compatibles\*2 :

- A2DP (Advanced Audio Distribution Profile) 1.3
- AVRCP (Audio Video Remote Control Profile) 1.5
- HFP (Handsfree Profile) 1.6
- PBAP (Phone Book Access Profile)
- SPP (Serial Port Profile)
- MAP (Message Access Profile)
- HID (Human Interface Device Profile)

Codecs correspondants :

- SBC (.sbc) et AAC (.m4a)

\*1 La portée réelle varie en fonction de nombreux facteurs, tels que la présence d'obstacles entre les périphériques, les champs magnétiques autour des fours à micro-ondes, l'électricité statique, la sensibilité de la réception, les performances de l'antenne, le système d'exploitation, les applications logicielles, etc.

\*2 Les profils standard BLUETOOTH sont destinés à la communication BLUETOOTH entre les périphériques.

## Amplificateur de puissance

Sorties : Sorties de haut-parleurs

Impédance des haut-parleurs : 4 à 8 ohms

Puissance de sortie maximale : 55 W × 4 (à 4 ohms)

## Généralités

Sorties :

Borne de sorties audio :

MEX-N5100BT : avant, arrière, caisson de graves

MEX-N4100BT : avant, commutation arrière/caisson de graves

Borne de commande de relais d'antenne électrique/d'amplificateur de puissance (REM OUT)

Entrées :

Borne d'entrée SiriusXM (MEX-N5100BT uniquement)

Borne d'entrée de télécommande

Borne d'entrée de l'antenne

Borne d'entrée MIC

Prise d'entrée AUX (mini-prise stéréo)

Port USB

Alimentation requise : Batterie de véhicule 12 V CC (masse négative)

Consommation de courant nominale : 10 A

Dimensions :

Environ 178 mm × 50 mm × 177 mm (7 1/8 po × 2 po × 7 po) (l/h/p)

Dimensions de montage :

Environ 182 mm × 53 mm × 160 mm (7 1/4 po × 2 1/8 po × 6 5/16 po) (l/h/p)

Poids : Environ 1,2 kg (2 lb 11 oz)

Contenu de l'emballage :

Appareil principal (1)

Télécommande (1) : RM-X231

Microphone (1) (MEX-N5100BT uniquement)

Composants destinés à l'installation et aux raccordements (1 jeu)

Accessoires/appareils en option :

Récepteur SiriusXM Connect Voiture : SXV100 (MEX-N5100BT uniquement)

Microphone : XA-MC10 (MEX-N4100BT uniquement)

Câble pour entrée de télécommande du volant : RC-SR1

Il est possible que votre détaillant ne dispose pas de certains accessoires énoncés ci-dessus. Veuillez vous adresser à lui pour tout renseignement complémentaire.

La conception et les caractéristiques techniques sont sujettes à modification sans préavis.

## Droits d'auteur



Récepteur SiriusXM Connect Voiture et abonnement et frais d'activation requis.

[www.siriusxm.com](http://www.siriusxm.com)

Sirius, XM et tous les autres logos et marques connexes sont des marques de commerce de Sirius XM Radio Inc. Tous droits réservés.

La marque et les logos Bluetooth® sont des marques déposées de Bluetooth SIG, Inc. qui sont utilisées sous licence uniquement par Sony Corporation. Les autres marques de commerce et noms de commerce appartiennent à leurs propriétaires respectifs.

Le symbole N est une marque de commerce de NFC Forum, Inc. déposée ou non, aux États-Unis et dans d'autres pays.

Windows Media est une marque déposée ou une marque de commerce de Microsoft Corporation aux États-Unis et/ou dans les autres pays.

Ce produit est protégé par des droits de propriété intellectuelle de Microsoft Corporation. Toute utilisation ou diffusion de la technologie décrite sortant du cadre de l'utilisation de ce produit est interdite sans licence accordée par Microsoft ou une filiale autorisée de Microsoft.

iPhone, iPod, iPod classic, iPod nano, iPod touch et Siri sont des marques de Apple Inc., déposées aux États-Unis et dans d'autres pays/régions. App Store est une marque de service de Apple Inc.

Licence de la technologie de codage audio MPEG Layer-3 et des brevets obtenue de Fraunhofer IIS et Thomson.

Pandora®, le logo Pandora® et la présentation Pandora® sont des marques commerciales ou des marques déposées de Pandora Media, Inc., utilisées avec permission.

Google, Google Play et Android sont des marques de Google Inc.

## libFLAC

Copyright (C) 2000-2009 Josh Coalson

Copyright (C) 2011-2013 Fondation Xiph.Org

La redistribution et l'utilisation sous formes binaire et source, avec ou sans modification, sont permises sous réserve des conditions suivantes :

- Les redistributions du code source doivent conserver l'avis de droit d'auteur ci-dessus, cette liste de conditions et la renonciation suivante.
- Les redistributions sous forme binaire doivent reproduire l'avis de droit d'auteur ci-dessus, cette liste de conditions et la renonciation suivante dans la documentation et/ou tout autre matériel fourni lors de la distribution.
- Ni le nom de la Fondation Xiph.org ni les noms de ses contributeurs ne doivent être utilisés pour endosser ou promouvoir les produits dérivés de ce logiciel sans autorisation écrite préalable.

CE LOGICIEL EST FOURNI « TEL QUEL » PAR LES DÉTENTEURS DE DROITS D'AUTEUR ET CONTRIBUTEURS, ET TOUTES LES GARANTIES EXPRESSES OU IMPLICITES, Y COMPRIS, SANS EN EXCLURE D'AUTRES, LES GARANTIES IMPLICITES DE VALEUR MARCHANDE ET D'ADAPTATION À UN USAGE PARTICULIER SONT DÉCLINÉES. LA FONDATION OU LES CONTRIBUTEURS NE PEUVENT EN AUCUN CAS ÊTRE TENUS RESPONSABLES DES DOMMAGES DIRECTS, INDIRECTS, ACCESSOIRES, SPÉCIAUX, EXEMPLAIRES OU CONSÉCUTIFS (Y COMPRIS, SANS EN EXCLURE D'AUTRES, L'APPROVISIONNEMENT DE BIENS OU DE SERVICES DE REMPLACEMENT; LA PERTE D'UTILISATION, DE DONNÉES OU DE PROFITS; OU L'INTERRUPTION D'ACTIVITÉS COMMERCIALES) QUELLES QU'EN SOIENT LA CAUSE ET LA THÉORIE DE RESPONSABILITÉ, PAR CONTRAT, RESPONSABILITÉ ABSOLUE OU CIVILE (Y COMPRIS LA NÉGLIGENCE OU AUTRE) SURVENANT DE QUELQUE FAÇON QUI SOIT DE L'UTILISATION DE CE LOGICIEL, MÊME SI AVERTIS DE LA POSSIBILITÉ DE TELS DOMMAGES.

---

## Dépannage

La liste de vérification suivante vous aidera à remédier aux problèmes que vous pourriez rencontrer avec cet appareil.

Avant de passer en revue la liste ci-dessous, vérifiez les procédures de raccordement et d'utilisation.

Pour plus de détails sur l'utilisation du fusible et le retrait de l'appareil du tableau de bord, reportez-vous à « Raccordement/Installation » (page 35).

Si vous ne parvenez pas à régler le problème, visitez le site d'assistance à l'adresse indiquée sur la couverture arrière.

---

### Généralités

#### L'appareil n'est pas alimenté.

- Si l'appareil est éteint et que l'affichage disparaît, il est impossible de commander l'appareil avec la télécommande.
  - Mettez l'appareil en marche.

---

#### Aucun son n'est émis ou le son est très faible.

- La position de la commande d'équilibre avant/arrière [FADER] n'est pas réglée pour un système à 2 haut-parleurs.
- Le volume de l'appareil et/ou du périphérique connecté est très faible.
  - Augmentez le volume de l'appareil et du périphérique connecté.

---

#### Aucun bip n'est émis.

- Un amplificateur de puissance en option est raccordé et vous n'utilisez pas l'amplificateur intégré.

---

#### Le contenu de la mémoire a été effacé.

- La touche de réinitialisation a été enfoncée.
  - Recommencez la procédure d'enregistrement dans la mémoire.
- Le câble d'alimentation ou la batterie a été déconnecté(e) ou n'est pas raccordé(e) correctement.

---

#### Les stations mémorisées sont effacées et l'heure est remise à zéro.

#### Le fusible est grillé.

#### Émission d'un bruit lorsque la position de la clé de contact est modifiée.

- Les câbles ne sont pas raccordés correctement au connecteur d'alimentation du véhicule destiné aux accessoires.

---

#### Pendant la lecture ou la réception, l'écran du mode de démonstration apparaît.

- Si aucune opération n'est effectuée pendant 5 minutes alors que le réglage [DEMO-ON] est sélectionné, l'écran du mode de démonstration apparaît.
  - Sélectionnez le réglage [DEMO-OFF] (page 24).

---

**L'affichage disparaît de la fenêtre d'affichage ou il n'apparaît pas.**

- Le régulateur de luminosité est réglé à [DIM-ON] (page 24).
- L'affichage est désactivé si vous maintenez la touche OFF enfoncée.
  - Maintenez enfoncée la touche OFF de l'appareil jusqu'à ce que l'affichage apparaisse.
- Les connecteurs sont sales (page 27).

---

**Les touches de commande ne fonctionnent pas. Impossible d'éjecter le disque.**

- Le raccordement est incorrect.
  - Vérifiez le raccordement de l'appareil. Si la situation ne s'améliore pas, appuyez sur RESET (page 7). Les contenus de la mémoire sont effacés. Pour votre sécurité, ne réinitialisez pas l'appareil pendant que vous conduisez.

---

**Réception radio**

---

**Impossible de capter les stations. Le son est parasité.**

- Le raccordement est incorrect.
  - Si votre véhicule est équipé d'une antenne de radio intégrée dans la fenêtre arrière ou latérale, raccordez un câble REM OUT (rayé bleu/blanc) ou un câble d'alimentation d'accessoires (rouge) au câble d'alimentation de l'amplificateur d'antenne du véhicule.
  - Vérifiez le raccordement de l'antenne du véhicule.
  - Si l'antenne automatique ne se déploie pas, vérifiez le raccordement du câble de commande d'antenne électrique.

---

**Impossible de capter une station présélectionnée.**

- Le signal capté est trop faible.

---

**RDS**

---

**PTY affiche [- - - - -].**

- La station captée n'est pas une station RDS.
- Aucune donnée RDS n'a été reçue.
- La station ne spécifie pas le type d'émission.

---

**Lecture de CD**

---

**La lecture du disque ne commence pas.**

- Le disque est défectueux ou sale.
- Les CD-R/CD-RW ne sont pas destinés à un usage audio (page 26).

---

**Impossible de lire des fichiers MP3/WMA/AAC.**

- Le disque n'est pas compatible avec le format et la version MP3/WMA/AAC. Pour plus de détails sur les formats et disques pouvant être lus, visitez le site d'assistance à l'adresse indiquée sur la couverture arrière.

---

**Certains fichiers MP3/WMA/AAC exigent un délai plus long que d'autres avant le début de la lecture.**

- La lecture des types de disques suivants exige un délai de démarrage plus long :
  - Disques comportant une hiérarchie de dossiers complexe.
  - Disques enregistrés en multisession.
  - Disques auxquels il est possible d'ajouter des données.

---

**Le son est saccadé.**

- Le disque est défectueux ou sale.

---

**Lecture de périphérique USB**

---

**Impossible de lire des éléments à l'aide d'un concentrateur USB.**

- Cet appareil ne peut pas reconnaître les périphériques USB raccordés au moyen d'un concentrateur USB.

---

**La lecture sur un périphérique USB exige un délai de démarrage plus long.**

- Le périphérique USB contient des fichiers avec une hiérarchie de dossiers complexe.

---

**Le son est intermittent.**

- Il est possible que le son soit intermittent à un débit binaire supérieur à 320 kbit/s.

---

**Impossible de lire le fichier audio.**

- Les systèmes de fichier autres que FAT16 ou FAT32 d'un périphérique USB ne sont pas pris en charge.\*

\* Cet appareil prend en charge les systèmes FAT16 et FAT32. Par contre, certains périphériques USB pourraient ne pas prendre en charge ces systèmes FAT. Pour plus de détails, reportez-vous au mode d'emploi de chacun des périphériques USB ou communiquez avec le fabricant.

---

**Fonction NFC**

---

**Impossible d'établir la connexion par simple contact (NFC).**

- Si le téléphone intelligent ne répond pas au contact.
  - Vérifiez que la fonction NFC du téléphone intelligent est activée.
  - Rapprochez le symbole N du téléphone intelligent du symbole N de cet appareil.
  - Si le téléphone intelligent est placé dans un étui, retirez ce dernier.
- La sensibilité de réception NFC varie en fonction du périphérique. Si la connexion par simple contact avec le téléphone intelligent échoue à plusieurs reprises, établissez la connexion BLUETOOTH manuellement.

---

## Fonction BLUETOOTH

---

### Le périphérique à connecter ne détecte pas cet appareil.

- Avant d'effectuer le pairage, réglez cet appareil en mode de veille de pairage.
- Pendant la connexion avec un périphérique BLUETOOTH, cet appareil ne peut pas être détecté par un autre périphérique.
  - Désactivez la connexion en cours et recherchez cet appareil à partir de l'autre périphérique.
- Une fois le pairage du périphérique effectué, activez la transmission du signal BLUETOOTH (page 9).

---

### Impossible d'établir la connexion.

- La connexion est contrôlée à partir d'un côté (cet appareil ou le périphérique BLUETOOTH), mais pas des deux.
  - Établissez la connexion à cet appareil à partir d'un périphérique BLUETOOTH ou vice versa.

---

### Le nom du périphérique détecté ne s'affiche pas.

- Selon l'état de l'autre périphérique, il peut être impossible d'obtenir un nom.

---

### Pas de sonnerie.

- Réglez le volume en tournant la molette de réglage pendant la réception d'un appel.
- Selon le périphérique à connecter, la sonnerie peut ne pas être émise correctement.
  - Réglez [RINGTONE] sur [1] (page 25).
- Les haut-parleurs avant ne sont pas raccordés à l'appareil.
  - Raccordez les haut-parleurs avant à l'appareil. La sonnerie est émise uniquement par les haut-parleurs avant.

---

### La voix de l'appelant est inaudible.

- Les haut-parleurs avant ne sont pas raccordés à l'appareil.
  - Raccordez les haut-parleurs avant à l'appareil. La voix de l'appelant est émise uniquement par les haut-parleurs avant.

---

### Un interlocuteur trouve le volume trop faible ou trop élevé.

- Réglez le volume en conséquence à l'aide du réglage de gain de micro (page 17).

---

### Il y a de l'écho ou des parasites pendant les conversations téléphoniques.

- Réduisez le volume.
- Réglez le mode EC/NC sur [EC/NC-1] ou [EC/NC-2] (page 17).
- Si le niveau de bruit environnant est plus élevé que celui de l'appel téléphonique, essayez de réduire ce bruit.  
Par exemple, si une fenêtre est ouverte et que le niveau de bruit de la rue, etc., est élevé, fermez la fenêtre. Si la climatisation produit beaucoup de bruit, réduisez son intensité.

---

### Le téléphone n'est pas connecté.

- Pendant la lecture d'un périphérique audio BLUETOOTH, le téléphone n'est pas connecté, même si vous appuyez sur la touche CALL.
  - Établissez la connexion à partir du téléphone.

---

### La qualité sonore du téléphone est mauvaise.

- La qualité sonore du téléphone dépend des conditions de réception du téléphone cellulaire.
  - Si la réception est mauvaise, déplacez votre véhicule dans un endroit permettant d'améliorer la réception du signal.

---

### Le volume du périphérique audio connecté est faible (ou élevé).

- Le niveau de volume varie d'un périphérique audio à l'autre.
  - Réglez le volume du périphérique audio connecté ou de cet appareil.

---

### Le son est saccadé pendant la lecture d'un périphérique audio BLUETOOTH.

- Réduisez la distance entre l'appareil et le périphérique audio BLUETOOTH.
- Si le périphérique audio BLUETOOTH est rangé dans un étui qui interrompt le signal, sortez-le de cet étui pendant l'utilisation.
- Plusieurs périphériques BLUETOOTH ou autres périphériques qui émettent des ondes radio sont utilisés à proximité.
  - Éteignez les autres périphériques.
  - Augmentez la distance des autres périphériques.
- Le son de la lecture s'interrompt momentanément lorsque la connexion entre cet appareil et le téléphone cellulaire est en cours. Il ne s'agit pas d'un problème de fonctionnement.

---

### Impossible de commander le périphérique audio BLUETOOTH connecté.

- Assurez-vous que le périphérique audio BLUETOOTH connecté soit compatible avec le profil AVRCP.

---

### Certaines fonctions sont inopérantes.

- Assurez-vous que le périphérique à connecter soit compatible avec les fonctions en question.

---

### Un appel commence involontairement.

- Le téléphone à connecter est réglé pour répondre à un appel automatiquement.

---

### Échec du pairage dans le temps alloué.

- Selon le périphérique à connecter, le temps alloué pour le pairage peut être court.
  - Essayez de terminer le pairage dans le temps alloué.

---

### La fonction BLUETOOTH est inopérante.

- Appuyez sur OFF pendant plus de 2 secondes pour éteindre l'appareil, puis rallumez-le.

---

**Aucun son n'est émis par les haut-parleurs du véhicule lors d'un appel en mains libres.**

- Si le son est émis par le téléphone cellulaire, réglez ce dernier de façon à ce qu'il émette le son au moyen des haut-parleurs du véhicule.

---

**La fonction Siri Eyes Free n'est pas activée.**

- Procédez à l'enregistrement mains libres d'un iPhone prenant en charge Siri Eyes Free.
- Activez la fonction Siri sur le iPhone.
- Annulez la connexion BLUETOOTH entre le iPhone et l'appareil, puis rétablissez la connexion.

---

**Utilisation de SongPal**

---

**Le nom d'application ne correspond pas à l'application actuelle dans « SongPal ».**

- Démarrez l'application à nouveau à partir de l'application « SongPal ».

---

**Pendant l'utilisation de l'application « SongPal » via BLUETOOTH, l'affichage passe automatiquement à [BT AUDIO].**

- L'application « SongPal » ou la fonction BLUETOOTH n'a pas fonctionné adéquatement.
- Redémarrez l'application.

---

**L'application « SongPal » est automatiquement déconnectée lorsque l'affichage passe à [IPD].**

- L'application « SongPal » sur le iPhone/iPod ne prend pas en charge la lecture d'un iPod.
  - Changez la source de l'appareil en sélectionnant une option autre que [IPD], puis établissez la connexion « SongPal » (page 18).

---

**Utilisation de Pandora®**

---

**Impossible d'établir la connexion Pandora®.**

- Fermez l'application Pandora® sur le périphérique mobile, puis redémarrez-la.

---

**Affichage des erreurs et messages**

---

**CD ERROR** : Le disque ne peut pas être lu. Le disque sera éjecté automatiquement.

- Nettoyez le disque ou insérez-le correctement. Assurez-vous que le disque est exempt de défaut et qu'il n'est pas vierge.

---

**CD NO MUSIC** : Il n'y a aucun fichier à lire. Le disque sera éjecté automatiquement.

- Insérez un disque avec des fichiers lisibles (page 27).

---

**CD PUSH EJECT** : Le disque n'a pas pu être éjecté correctement.

- Appuyez sur  (éjecter).

---

**HUB NO SUPRT** : Les concentrateurs USB ne sont pas pris en charge.

---

**IPD STOP** : La lecture iPod est terminée.

- Faites fonctionner le iPod/iPhone pour démarrer la lecture.

---

**OVERLOAD** : Le périphérique USB est saturé.

- Débranchez le périphérique USB, puis changez la source en appuyant sur SRC.
- Le périphérique USB présente une défaillance ou un périphérique non pris en charge est raccordé.

---

**READ** : En cours de lecture.

- Attendez que la lecture soit terminée et la lecture commence automatiquement. Selon la structure du disque, cette opération peut prendre quelques instants.

---

**USB ERROR** : Le périphérique USB ne peut pas être lu.

- Raccordez le périphérique USB de nouveau.

---

**USB NO DEV** : Le périphérique USB n'est pas raccordé ni reconnu.

- Assurez-vous que le périphérique USB ou son câble est solidement raccordé.

---

**USB NO MUSIC** : Il n'y a aucun fichier à lire.



- Raccordez un périphérique USB avec des fichiers lisibles (page 27).

---

**USB NO SUPRT** : Le périphérique USB n'est pas pris en charge.

- Pour plus de détails sur la compatibilité de votre périphérique USB, visitez notre site d'assistance à l'adresse indiquée sur la couverture arrière.

---

** ou ** : La fin du disque ou le début a été atteint.

- : Impossible d'afficher le caractère.

---

**Pour la fonction BLUETOOTH :**

---

**BT BUSY** : Le périphérique BLUETOOTH est occupé.

- Attendez un instant, puis essayez à nouveau.

---

**ERROR** : La fonction sélectionnée n'a pas pu être exécutée.

- Attendez un instant, puis essayez à nouveau.

---

**NO DEV** : Le périphérique BLUETOOTH n'est pas raccordé ni reconnu.

- Assurez-vous que le périphérique BLUETOOTH est solidement raccordé ou que la connexion BLUETOOTH est établie avec le périphérique BLUETOOTH.

---

**P EMPTY** : Aucun numéro de téléphone n'est mémorisé.

---

**UNKNOWN** : Un nom ou numéro de téléphone ne peut pas être affiché.

---

**WITHHELD** : Le numéro de téléphone est caché par l'appelant.

---

## Pour l'utilisation de SongPal :

---

**APP -----** : Aucune connexion n'est établie avec l'application.

→ Effectuez de nouveau la connexion « SongPal » (page 18).

---

**APP DISCNCT** : L'application est déconnectée.

→ Établissez la connexion « SongPal » (page 18).

---

**APP DISPLAY** : Un affichage de réglage d'écran de l'application est ouvert.

→ Quittez l'affichage de réglage d'écran de l'application pour permettre le fonctionnement à l'aide des touches.

---

**APP LIST** : La liste de contenus de la fonction CD/USB/iPod est ouverte.

→ Quittez la liste de l'application pour permettre le fonctionnement à l'aide des touches.

---

**APP MENU** : Un affichage de réglage de l'application est ouvert.

→ Quittez l'affichage de réglage de l'application pour permettre le fonctionnement à l'aide des touches.

---

**APP NO DEV** : Le périphérique avec l'application installée n'est pas connecté ou reconnu.

→ Effectuez la connexion BLUETOOTH et établissez de nouveau la connexion « SongPal » (page 18).

---

**APP SOUND** : Un affichage de réglage sonore de l'application est ouvert.

→ Quittez l'affichage de réglage sonore de l'application pour permettre le fonctionnement à l'aide des touches.

---

**OPEN APP** : L'application « SongPal » ne fonctionne pas actuellement.

→ Démarrez l'application.

---

## Pour l'utilisation de Pandora® :

---

**CANNOT SKIP** : Le saut des plages n'est pas permis.

→ Attendez la fin du message publicitaire ou le début de la plage suivante ou sélectionnez une autre station dans la liste. Pandora® limite le nombre de sauts permis sur leur service.

---

**NO NETWORK** : La connexion au réseau est instable ou perdue.

→ Établissez de nouveau la connexion entre le réseau et le périphérique ou attendez l'établissement d'une connexion réseau.

---

**NO STATION** : Votre compte ne contient aucune station.

→ Créez la station sur votre périphérique mobile.

---

**NOT ALLOWED** : La fonction sélectionnée est interdite.

→ Il n'est pas permis de laisser une appréciation.

– Attendez que le message publicitaire se termine.

– Certaines fonctions, telles que la station partagée, ne permettent pas de laisser une appréciation. Attendez le début de la plage suivante ou sélectionnez une autre station dans la liste.

→ La mise en signet n'est pas permise.

– Attendez que le message publicitaire se termine.

– Sélectionnez une autre plage ou station, puis essayez à nouveau.

---

**PAN ERROR** : La fonction sélectionnée n'a pu être exécutée.

→ Attendez un instant, puis essayez à nouveau.

---

**PAN MAINT** : Le serveur Pandora® est en cours d'entretien.

→ Attendez un instant, puis essayez à nouveau.

---

**PAN OPEN APP - PRESS PAUSE** : L'application Pandora® ne fonctionne pas actuellement.

→ Démarrez l'application Pandora® sur le périphérique mobile, puis appuyez sur PAUSE.

---

**PAN RESTRICT** : Pandora® n'est pas offert à l'extérieur de votre pays.

---

**PLEASE LOGIN - PANDORA APP** : Aucune session n'est ouverte à votre compte Pandora®.

→ Débranchez le périphérique, ouvrez une session à votre compte Pandora®, puis raccordez-le de nouveau.

---

**UPDATE PAN** : L'application Pandora® fonctionne avec une ancienne version.

→ Mettez à jour l'application Pandora® à la dernière version.

## Pour l'utilisation de SiriusXM :

---

### CH LOCKED

- Le canal que vous avez syntonisé est verrouillé par la fonction de contrôle parental de la radio. Reportez-vous à la section « Pour régler le contrôle parental » (page 12) pour plus d'informations sur la fonction de contrôle parental et la manière d'accéder aux canaux verrouillés.

### CH UNAVAIL

- Le canal que vous avez syntonisé n'est pas un canal SiriusXM valide ou le canal que vous écoutez n'est plus disponible.
- Ce message pourrait s'afficher brièvement lorsque vous raccordez pour la première fois un récepteur SiriusXM Connect Voiture. Visitez [www.siriusxm.com](http://www.siriusxm.com) aux États-Unis ou [www.siriusxm.ca](http://www.siriusxm.ca) au Canada pour obtenir plus d'informations sur la gamme de canaux SiriusXM.

### CHAN UNSUB

- Le canal que vous avez syntonisé n'est pas inclus dans votre forfait d'abonnement SiriusXM ou le canal que vous écoutez n'est plus inclus dans votre forfait d'abonnement SiriusXM. Si vous avez des questions au sujet de votre forfait d'abonnement ou si vous souhaitez vous abonner à ce canal, veuillez contacter SiriusXM. Aux États-Unis, visitez [www.siriusxm.com](http://www.siriusxm.com) ou composez le 1-866-635-2349. Au Canada, visitez [www.siriusxm.ca](http://www.siriusxm.ca) ou composez le 1-877-438-9677.

### CHK ANT

- La radio a détecté une défaillance de l'antenne SiriusXM.
- Le câble d'antenne pourrait être déconnecté ou endommagé.
  - Vérifiez que le câble d'antenne est raccordé au récepteur SiriusXM Connect Voiture.
  - Inspectez le câble d'antenne pour vérifier s'il est endommagé ou entortillé.
  - Remplacez l'antenne si le câble est endommagé. Les produits SiriusXM sont disponibles auprès de votre détaillant local de systèmes audio pour voiture ou en ligne sur le site [www.shop.siriusxm.com](http://www.shop.siriusxm.com)

### CHECK TUNER

- La radio éprouve de la difficulté à communiquer avec le récepteur SiriusXM Connect Voiture.
- Le récepteur pourrait être déconnecté ou endommagé.
  - Vérifiez que le câble du récepteur SiriusXM Connect Voiture est solidement raccordé à la radio.

---

### MEM FAILURE

- Cet appareil n'a pas réussi à mémoriser le canal dans la fonction de présélection.
  - Assurez-vous de sélectionner un canal approprié.

---

### NO SIGNAL

- Le récepteur SiriusXM Connect Voiture éprouve de la difficulté à recevoir le signal satellite SiriusXM.
  - Vérifiez que votre véhicule se trouve à l'extérieur, avec une vue dégagée du ciel.
  - Vérifiez que l'antenne à monture magnétique SiriusXM est installée sur une surface métallique à l'extérieur du véhicule.
  - Éloignez l'antenne SiriusXM de tout obstacle.
  - Inspectez le câble d'antenne pour vérifier s'il est endommagé ou entortillé.
  - Consultez le manuel d'installation du récepteur SiriusXM Connect Voiture pour obtenir plus d'informations sur l'installation de l'antenne.
  - Remplacez l'antenne si le câble est endommagé. Les produits SiriusXM sont disponibles auprès de votre détaillant local de systèmes audio pour voiture ou en ligne sur le site [www.shop.siriusxm.com](http://www.shop.siriusxm.com)

---

### SUBSCRIPTION UPDATE - ENTER TO CONTINUE

- La radio a détecté une modification dans les conditions de votre abonnement SiriusXM.
  - Appuyez sur ENTER pour effacer le message. Si vous avez des questions au sujet de votre abonnement, veuillez contacter SiriusXM. Aux États-Unis, visitez [www.siriusxm.com](http://www.siriusxm.com) ou composez le 1-866-635-2349. Au Canada, visitez [www.siriusxm.ca](http://www.siriusxm.ca) ou composez le 1-877-438-9677.

## Pour l'utilisation de la télécommande du volant :

---

**ERROR** : Une erreur s'est produite pendant l'enregistrement de la fonction.

- Enregistrez de nouveau à partir de la fonction où l'erreur s'est produite (page 21).

**TIMEOUT** : Échec de l'enregistrement de la fonction dans le temps alloué.

- Essayez de compléter l'enregistrement pendant que [REGISTER] clignote (environ 6 secondes) (page 21).

Si ces solutions ne permettent pas d'améliorer la situation, contactez votre détaillant Sony le plus proche.

Si vous devez faire réparer l'appareil en raison d'un problème de lecture de CD, apportez le disque utilisé au moment où le problème s'est produit.

### Mises en garde

- Rassemblez tous les câbles de mises à la masse en un point de masse commun.
- Évitez de fixer des vis sur les câbles ou de coincer ceux-ci dans les pièces mobiles (par exemple, le rail du siège).
- Avant d'effectuer les raccordements, coupez le contact du véhicule pour éviter un court-circuit.
- Raccordez les câbles d'alimentation **jaune** et **rouge** seulement après avoir terminé le raccordement de tous les autres câbles.
- Pour des raisons de sécurité, veillez à isoler avec du ruban isolant tout câble libre non raccordé.

### Précautions

- Choisissez soigneusement l'emplacement d'installation pour que l'appareil ne gêne pas le conducteur pendant la conduite.
- Évitez d'installer l'appareil à un endroit exposé à la poussière, à la saleté, à des vibrations excessives ou à des températures élevées comme en plein soleil ou à proximité de conduits de chauffage.
- Pour garantir un montage sûr, n'utilisez que la quincaillerie fournie.

#### Remarque concernant le câble d'alimentation (jaune)

Lorsque cet appareil est raccordé à d'autres éléments stéréo, la valeur nominale du circuit du véhicule sur lequel l'appareil sera raccordé doit être supérieure à la somme des fusibles de chaque élément.

#### Réglage de l'angle de montage

Réglez l'inclinaison à un angle inférieur à 45 degrés.

## Liste des pièces nécessaires à l'installation

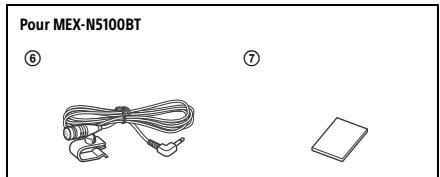
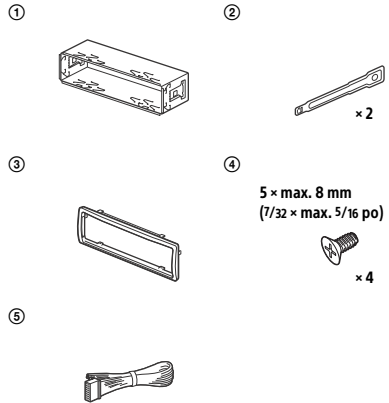

- Cette liste de pièces ne comprend pas tout le contenu de l'emballage.
- Le support ① et le tour de protection ③ sont fixés en usine. Avant l'installation de l'appareil, utilisez les clés de déblocage ② pour détacher le support ① de l'appareil. Pour plus de détails, reportez-vous à la section « Retrait du tour de protection et du support » (page 39).
- Conservez les clés de déblocage ② pour une utilisation ultérieure, car vous en aurez également besoin pour retirer l'appareil du véhicule.

# Raccordement (Pour MEX-N5100BT)

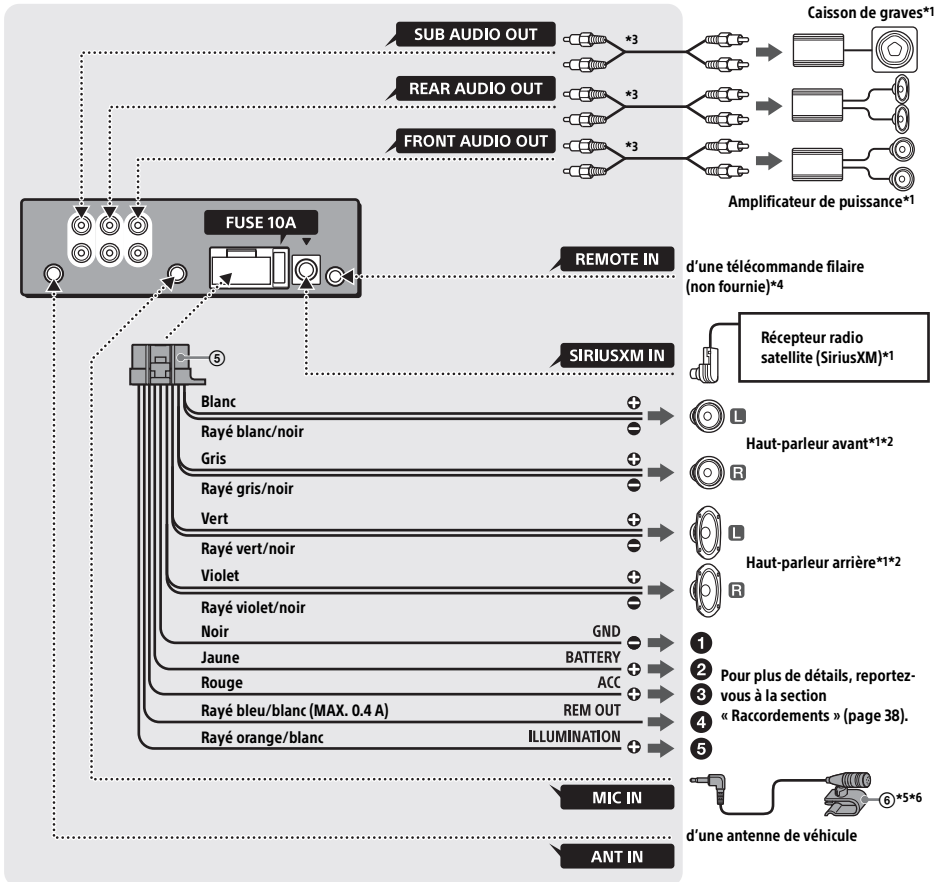

\*1 Non fourni

\*2 Impédance des haut-parleurs : 4 à 8 ohms x 4

\*3 Cordon à broche RCA (non fourni)

\*4 Selon le type de véhicule, utilisez un adaptateur pour une télécommande filaire (non fourni).

\*5 Qu'il soit utilisé ou non, faites passer le cordon d'entrée du microphone de manière à ce qu'il ne gêne pas la conduite. Fixez le cordon avec un serre-câbles, etc., s'il se trouve au niveau de vos pieds.

\*6 Pour plus de détails sur l'installation du microphone, reportez-vous à la section « Installation du microphone (MEX-N5100BT uniquement) » (page 38).

# Raccordement (Pour MEX-N4100BT)

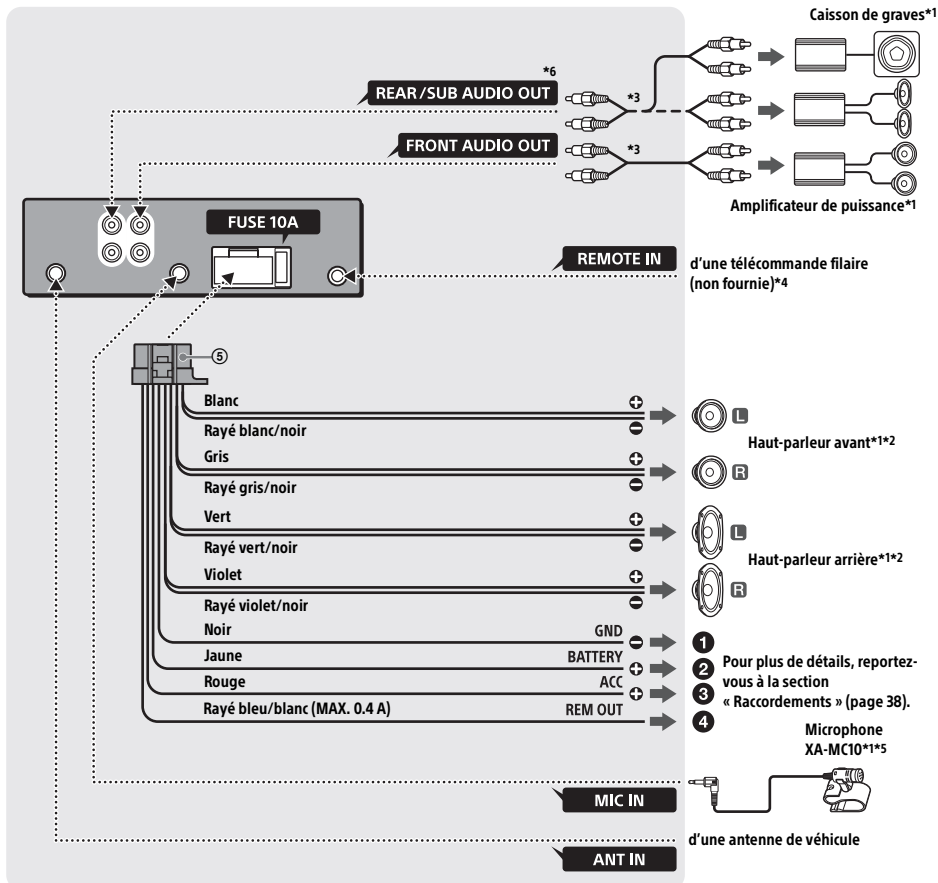

\*1 Non fourni

\*2 Impédance des haut-parleurs : 4 à 8 ohms x 4

\*3 Cordon à broche RCA (non fourni)

\*4 Selon le type de véhicule, utilisez un adaptateur pour une télécommande filaire (non fourni).

\*5 Qu'il soit utilisé ou non, faites passer le cordon d'entrée du microphone de manière à ce qu'il ne gêne pas la conduite. Fixez le cordon avec un serre-câbles, etc., s'il se trouve au niveau de vos pieds.

\*6 AUDIO OUT peut être commutée entre SUB et REAR.

## Raccordements

### ① À un point de mise à la masse commun

Raccordez d'abord le câble de mise à la masse noir et ensuite les câbles d'alimentation jaune et rouge.

### ② À la borne d'alimentation +12 V qui est alimentée en permanence

Raccordez d'abord le câble de mise à la masse noir à un point de mise à la masse commun.

### ③ À la borne d'alimentation +12 V qui est alimentée lorsque la clé de contact est à la position accessoires

S'il n'y a pas de position accessoires, raccordez la borne d'alimentation (batterie) +12 V qui est alimentée en permanence.

Raccordez d'abord le câble de mise à la masse noir à un point de mise à la masse commun.

### ④ Au câble de commande d'antenne électrique ou au câble d'alimentation de l'amplificateur d'antenne

Il n'est pas nécessaire de raccorder ce câble s'il n'y a pas d'antenne électrique ni d'amplificateur d'antenne ou avec une antenne télescopique manuelle.

#### Au niveau de AMP REMOTE IN de l'amplificateur de puissance en option

Ce raccordement s'applique uniquement aux amplificateurs et à une antenne électrique. Le raccordement de tout autre système risque d'endommager l'appareil.

### Pour MEX-N5100BT :

### ⑥ Vers le signal d'éclairage de la voiture

Raccordez d'abord le câble de mise à la masse noir à un point de mise à la masse commun.

## Raccordement facile d'un caisson de graves

Vous pouvez utiliser un caisson de graves sans amplificateur de puissance lorsque vous effectuez le raccordement au cordon de haut-parleur arrière.

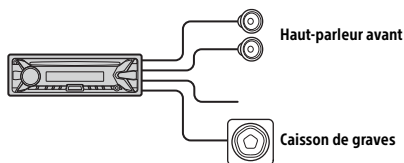

### Remarque

Utilisez un caisson de graves avec une impédance de 4 à 8 ohms avec une capacité électrique adéquate pour éviter de l'endommager.

## Raccordement pour la conservation de la mémoire

Lorsque le câble d'alimentation jaune est raccordé, le circuit de la mémoire est alimenté en permanence même si la clé de contact est à la position d'arrêt.

## Raccordement des haut-parleurs

- Avant de raccorder les haut-parleurs, éteignez l'appareil.
- Utilisez des haut-parleurs avec une impédance de 4 à 8 ohms avec une capacité électrique adéquate pour éviter de les endommager.

## Installation du microphone (MEX-N5100BT uniquement)

Pour capter votre voix pendant les appels en mains libres, vous devez installer le microphone ⑥.

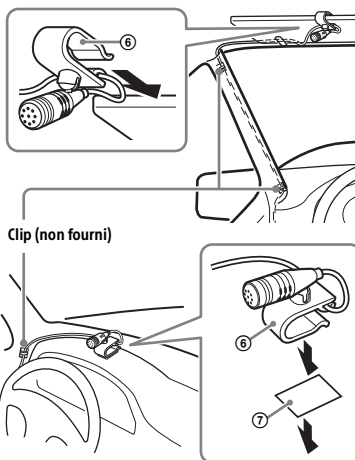

### Mises en garde

- Il est extrêmement dangereux de laisser le cordon s'enrouler autour de la colonne de direction ou du levier de vitesses. Assurez-vous de placer le cordon et les autres pièces de manière à ce qu'ils ne gênent pas la conduite.
- Si des coussins gonflables ou d'autres équipements amortisseurs sont installés dans votre voiture, contactez le magasin où vous avez acheté cet appareil ou le concessionnaire automobile avant l'installation.

### Remarque

Avant de fixer l'adhésif double face ⑦, nettoyez la surface du tableau de bord avec un chiffon sec.

## Utilisation de la télécommande filaire

### Lors de l'utilisation de la télécommande du volant

L'installation du câble de raccordement RC-SR1 (non fourni) est requise avant l'utilisation.

- 1 Pour activer la télécommande du volant, sélectionnez [SET STEERING] → [STR EDIT] pour effectuer l'enregistrement (page 21). Une fois l'enregistrement terminé, la télécommande du volant devient disponible.

### Remarques sur l'installation du câble de raccordement RC-SR1 (non fourni)

- Reportez-vous aux sites d'assistance indiqués sur la couverture arrière pour obtenir plus de détails, puis raccordez chaque câble correctement aux câbles adéquats. Un raccordement incorrect pourrait endommager l'appareil.
- Selon le modèle de voiture et par mesure de sécurité, assurez-vous d'isoler les fils non utilisés avec du ruban isolant.
- Ne raccordez pas ce câble lorsque la télécommande du volant n'est pas utilisée.
- Il est recommandé de consulter le détaillant ou un technicien spécialisé pour obtenir de l'aide.

### Lors de l'utilisation de la télécommande filaire

- 1 Pour activer la télécommande filaire, réglez [STR CONTROL] dans [SET STEERING] à [EXTERNAL] (page 21).

## Installation

### Retrait du tour de protection et du support

Avant d'installer l'appareil, retirez le tour de protection ③ et le support ① de l'appareil.

- 1 Pincez les deux bords du tour de protection ③, puis sortez-le.

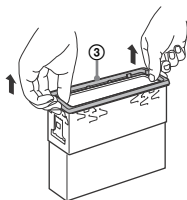

- 2 Insérez les clés de déblocage ② en même temps jusqu'au déclic. Tirez le support ① vers le bas, puis tirez sur l'appareil vers le haut pour les séparer.

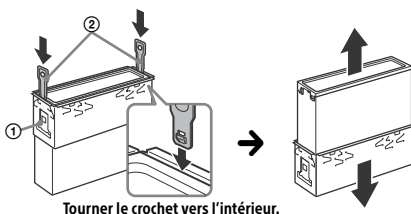

### Remarque pour MEX-N4100BT

Avant d'installer cet appareil, retirez la vis et le boîtier à l'arrière de l'appareil. N'utilisez pas les pièces retirées précédemment lors de l'installation de l'appareil.

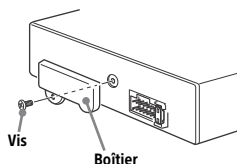

### Installation de l'appareil dans le tableau de bord

Avant l'installation, assurez-vous que les loquets des deux côtés du support ① sont bien pliés de 2 mm (3/32 po) vers l'intérieur. Lors de l'installation de l'appareil dans un véhicule japonais, consultez « Installation de l'appareil dans un véhicule japonais » (page 40).

- 1 Positionnez le support ① à l'intérieur du tableau de bord, puis pliez les griffes vers l'extérieur pour assurer une prise correcte.

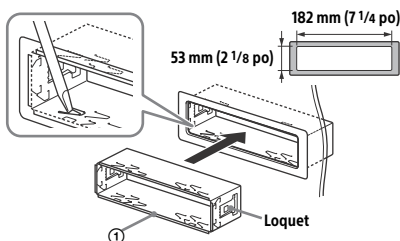

**2** Insérez l'appareil dans le support ①, puis fixez le tour de protection ③.

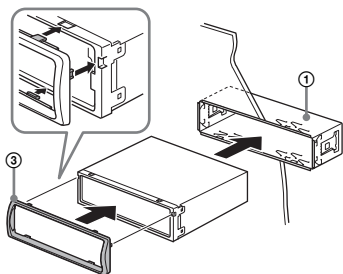

#### Remarques

- Si les loquets sont droits ou pliés vers l'extérieur, l'appareil ne peut pas être fixé solidement et peut se détacher.
- Assurez-vous que les 4 loquets situés sur le tour de protection ③ sont correctement engagés dans les fentes de l'appareil.

## Installation de l'appareil dans un véhicule japonais

Cet appareil ne peut pas être installé dans certaines voitures japonaises. Dans ce cas, consultez votre détaillant Sony.

### TOYOTA

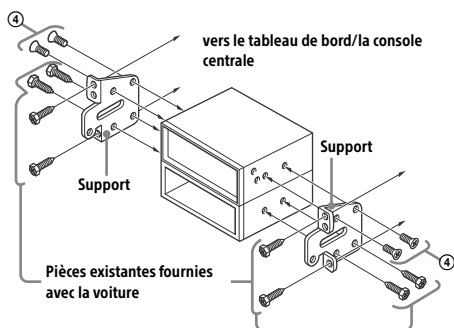

### NISSAN

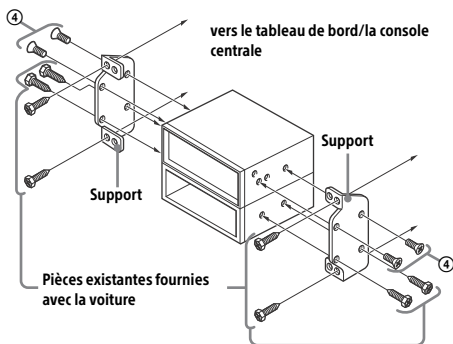

#### Remarque

Pour éviter tout problème de fonctionnement, utilisez uniquement les vis fournies ④ pour l'installation.

## Retrait et fixation de la façade

Pour plus de détails, reportez-vous à la section « Retrait de la façade » (page 7).

## Réinitialisation de l'appareil

Pour plus de détails, reportez-vous à la section « Réinitialisation de l'appareil » (page 7).

## Remplacement du fusible

Lorsque vous remplacez le fusible, veillez à utiliser un fusible dont l'intensité, en ampères, correspond à la valeur indiquée sur le fusible original. Si le fusible grille, vérifiez le raccordement de l'alimentation et remplacez le fusible. Si le fusible neuf grille également, il est possible que l'appareil soit défectueux. Dans ce cas, consultez votre détaillant Sony le plus proche.

Fusible (10 A)

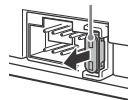

La présente garantie est valide uniquement au Canada.

# SONY®

## Garantie protégeant les consommateurs (Canada seulement)

Sony du Canada ltée (ci-après désignée Sony), sous réserve des modalités et conditions indiquées aux présentes, garantit le présent produit contre tout défaut de fabrication ou de matériaux pour la période de garantie spécifiée. Si un défaut de fabrication ou de matériaux survient pendant la période de garantie spécifiée, Sony veillera à réparer le produit en y effectuant tous les remplacements de pièces nécessaires par des pièces neuves ou remises à neuf et ce, sans frais de pièces ou de main-d'œuvre. À sa seule discrétion, Sony peut aussi choisir de remplacer le produit par un produit réusiné de qualité égale ou supérieure. **La présente garantie n'est valide qu'au Canada.**

La période de garantie :

1. Main-d'œuvre : UN AN à compter de la date d'achat originelle au détail.
2. Pièces : UN AN (90 jours pour fêtes thermiques et lampes de projecteur) à compter de la date d'achat originelle au détail.
3. Usage commercial ou localif : QUATRE-VINGT-DIX jours sur pièces et main-d'œuvre à compter de la date d'achat originelle.

Garantie nulle ou limitée :

La présente garantie limitée est nulle si le produit a été antérieurement transformé, modifié, réparé ou entretenu par quiconque autre que les installations de service autorisées par Sony, si le numéro de série du produit a été modifié ou enlevé, ou si le produit a fait l'objet d'un accident, d'un mauvais usage, d'un abus, d'une calamité naturelle, ou s'il a été utilisé contrairement aux instructions du manuel du propriétaire. Le présent produit n'est pas destiné à l'usage commercial ou localif. Advenant que le produit soit utilisé à des fins commerciales ou localives, la garantie commerciale de quatre-vingt-dix de Sony s'appliquera. L'opinion de Sony à cet effet est définitive.

Livraison appropriée pour entretien :

Le produit doit être expédié, port prépayé, ou livré à l'une des installations de service Sony les plus rapprochées au Canada, soit dans son emballage d'origine, soit dans un emballage similaire offrant un degré de protection comparable, et accompagné d'instructions indiquant l'endroit au Canada où le produit doit être retourné. Le produit réparé sera retourné au client port payé. Avant d'expédier ou de livrer le produit pour réparation, tous les accessoires, supports et autres périphériques doivent être retirés du produit, et le consommateur doit effectuer une copie de sécurité de toutes les données et de tous les logiciels. Il est plus que probable que les données et logiciels seront perdus, corrompus ou reformattés lors de l'entretien, et Sony n'est pas responsable des données ou logiciels perdus, corrompus ou reformattés. Si plus d'un produit est envoyé pour réparation, tous les articles doivent être énumérés individuellement sur le bordereau d'expédition pour la documentation d'expédition. Sony n'est nullement responsable de la perte ou des dommages aux articles qui ne figurent pas sur la documentation d'expédition. Les accessoires défectueux doivent être retournés à Sony comme articles à réparer distincts.

Le service à domicile pour les téléviseurs de certaines dimensions peut être disponible à tout client qui habite dans un rayon de 50 km d'une installation de service autorisée Sony, et dont la résidence est accessible à un véhicule de service routier. Rendez-vous à [www.fastracservice.ca](http://www.fastracservice.ca) ou composez le 1-877-899-7669 afin de déterminer si le service à domicile s'applique à votre téléviseur et à l'emplacement de votre résidence.

Preuve de date d'achat :

La présente garantie limitée s'applique au produit à compter de la date d'achat originelle au détail. Par conséquent, le propriétaire doit présenter une preuve de date d'achat originelle au détail pour se prévaloir de la présente garantie. Pour la garantie commerciale, le propriétaire doit présenter une preuve de date d'achat originelle au détail ou d'un distributeur. En ce qui a trait aux acheteurs subséquents, la date à laquelle le premier usager a acquis le produit s'appliquera comme date d'achat originelle.

La présente garantie limitée ne couvre pas les dommages cosmétiques, les boîtiers brisés ou endommagés, les accessoires, les antennes et stylets exposés, les articles consommables (comme les piles) fournis avec le produit, la défaillance de pièces découlant de leur usure normale, les dommages causés par l'opération du produit avec de l'équipement ou des accessoires non compatibles, les problèmes de logiciels (consultez l'entente de licence d'usager pour connaître les modalités afférentes aux logiciels; sinon, les logiciels sont fournis « TELS QUELS »), ou les produits vendus « TELS QUELS ». La présente garantie limitée ne couvre pas l'entretien régulier du produit comme le nettoyage, la lubrification ou les vérifications.

Aucune autre garantie; limite et exclusion de responsabilité :

SAUF DANS LA MESURE OÙ LA LOI APPLICABLE L'INTERDIT, TOUTES LES AUTRES GARANTIES ET CONDITIONS, EXPRESSES OU IMPLICITES, RELEVANT OU NON D'UNE LOI, D'UN ACTE LÉGISLATIF, D'HABITUDES COMMERCIALES ÉTABLIES OU D'USAGES DU COMMERCE, Y COMPRIS, SANS S'Y LIMITER, TOUTE GARANTIE IMPLICITE DE QUALITÉ MARCHANDE OU DE L'ADAPTABILITÉ À UNE FIN PARTICULIÈRE, SONT DÉSAVOUÉES. SONY NE SAURAIT EN AUCUN CAS ÊTRE RESPONSABLE D'UN MONTANT SUPÉRIEUR AU PRIX RÉEL D'ACHAT DU PRODUIT, ET SONY NE SAURAIT EN AUCUN CAS ÊTRE RESPONSABLE DE PERTES, DOMMAGES OU CORRUPTION DE DONNÉES, NI DE DOMMAGES SPÉCIAUX, ACCESSOIRES OU CONSÉCUTIFS SUBIS RELATIVEMENT AU PRODUIT. SONY N'ASSUME NI N'AUTORISE AUCUN REPRÉSENTANT OU QUICONQUE À ASSUMER EN SON NOM UNE OBLIGATION OU RESPONSABILITÉ AUTRE QUE CELLES QUI SONT EXPRESSÉMENT DÉCRITES AUX PRÉSENTES.

Enregistrement du produit et soutien de la clientèle :

Nous vous remercions d'avoir choisi un produit Sony. À Sony, nous nous efforçons de créer des produits de la plus haute qualité afin de renforcer votre expérience et votre satisfaction. Afin d'assurer le meilleur soutien qui soit pour votre produit, nous vous demandons de remplir un formulaire d'enregistrement à [www.Sony.ca/enregistrement](http://www.Sony.ca/enregistrement) et ce, dans les quatre-vingt-dix (90) jours suivant la date d'achat.

Pour obtenir de l'aide concernant le service, des renseignements sur le produit, l'enregistrement du produit, ou pour localiser une installation de service autorisée, visitez [www.fastracservice.ca](http://www.fastracservice.ca) ou composez le 1-877-899-7669.

Pour obtenir des renseignements concernant la garantie prolongée Sony Care, composez 1-800-773-9667.

Pour obtenir un soutien de produit en ligne et des mises à jour en tout temps, visitez [www.sony.ca/fr/support](http://www.sony.ca/fr/support), ou appelez le Centre d'information de la clientèle de Sony au 1-877-899-7669.

W 446022851

Para mayor seguridad, asegúrese de instalar esta unidad en el panel del auto ya que la parte trasera de la unidad se calienta durante el uso. Para obtener más información, consulte "Conexión/Instalación" (página 34).

La placa de características que indica el voltaje de funcionamiento, etc., está situada en la parte inferior del chasis.

### **PRECAUCIÓN**

El uso de instrumentos ópticos con este producto aumenta el riesgo de sufrir daños oculares.

### **Nota sobre la pila de litio**

No exponga la pila a fuentes de calor excesivo como luz solar directa, fuego o similar.

### **Advertencia: si el encendido del automóvil no dispone de una posición ACC**

Asegúrese de ajustar la función AUTO OFF (página 20). La unidad se apagará completa y automáticamente en el tiempo establecido después de apagarla, lo cual evita que se agote la batería. Si no ajusta la función AUTO OFF, mantenga presionado OFF hasta que se apague la pantalla cada vez que apague el motor.

## Aviso importante

### Precaución

SONY NO SERÁ RESPONSABLE DE NINGÚN DAÑO INCIDENTAL, INDIRECTO O DERIVADO NI DE OTROS DAÑOS QUE INCLUYEN, ENTRE OTROS, PÉRDIDA DE GANANCIAS, PÉRDIDA DE INGRESOS, PÉRDIDA DE DATOS, PÉRDIDA DE LA UTILIDAD DEL PRODUCTO O DE CUALQUIER EQUIPO RELACIONADO, TIEMPO DE INACTIVIDAD Y TIEMPO DEL COMPRADOR RELACIONADO CON LA UTILIZACIÓN DE ESTE PRODUCTO, SU HARDWARE Y SU SOFTWARE, O QUE RESULTEN DE DICHA UTILIZACIÓN.

Estimado cliente, este producto incluye un radio transmisor.

Corrobore el manual de operación de su automóvil o contacte al fabricante o al vendedor de su automóvil antes de instalar el producto en este.

### Llamadas de emergencia

El dispositivo de manos libres BLUETOOTH para automóviles y el dispositivo electrónico conectados al manos libres funcionan utilizando redes de señales de radio, celulares y terrestres así como también la función programada por el usuario, que no pueden garantizar la conexión en todas las condiciones.

Por lo tanto, no dependa únicamente de un dispositivo electrónico para las comunicaciones esenciales (como las emergencias médicas).

### Acerca de la comunicación BLUETOOTH

- Las microondas que emite un dispositivo BLUETOOTH pueden afectar el funcionamiento de dispositivos médicos electrónicos. Apague esta unidad y los demás dispositivos BLUETOOTH en los lugares siguientes ya que podrían provocar un accidente.
  - Lugares con presencia de gas inflamable, hospitales, trenes, aviones o gasolineras
  - Lugares cerca de puertas automáticas o alarmas de incendios
- Esta unidad admite recursos de seguridad que cumplen con el estándar BLUETOOTH para proporcionar una conexión segura al utilizar la tecnología inalámbrica BLUETOOTH, pero es posible que la seguridad sea insuficiente según el ajuste. Tenga cuidado al realizar una comunicación con la tecnología inalámbrica BLUETOOTH.
- No se aceptan responsabilidades por la pérdida de información que pudiera producirse durante una comunicación BLUETOOTH.

Si desea realizar alguna consulta o solucionar algún problema relativo a la unidad que no se traten en este manual, póngase en contacto con el distribuidor Sony más cercano.

---

## Tabla de contenidos

Guía para las partes y los controles . . . . .	5
--	---

---

### Procedimientos iniciales

Extracción del panel frontal . . . . .	7
Reinicio de la unidad . . . . .	7
Ajuste del reloj . . . . .	7
Preparación de dispositivo BLUETOOTH . . . . .	8
Conexión de un dispositivo iPod/USB . . . . .	10
Conexión de otro dispositivo de audio portátil . . . . .	10

---

### Escuchar la radio

Escuchar la radio . . . . .	11
Usar el RDS (Sistema de datos de radio) . . . . .	11
Escuchar la radio en SiriusXM (sólo para MEX-N5100BT) . . . . .	11

---

### Reproducción

Reproducción de un disco . . . . .	13
Reproducción de un dispositivo iPod/USB . . . . .	13
Reproducción de un dispositivo BLUETOOTH . . . . .	14
Búsqueda y reproducción de pistas . . . . .	14

---

### Escuchar Pandora®

Configuración de Pandora® . . . . .	15
Reproducción en Pandora® . . . . .	15
Operaciones disponibles en Pandora® . . . . .	15

---

### Llamada con manos libres (sólo a través de BLUETOOTH)

Recepción de llamadas . . . . .	16
Realización de llamadas . . . . .	16
Tareas disponibles durante la llamada . . . . .	17

---

### Funciones útiles

SongPal con iPhone/Android Phone . . . . .	18
Utilizar Siri Eyes Free . . . . .	19

---

### Ajustes

Cancelación del modo DEMO . . . . .	20
Operación básica de ajustes . . . . .	20
Configuración General (GENERAL) . . . . .	20
Configuración del Sonido (SOUND) . . . . .	21
Configuración de Pantalla (DISPLAY) . . . . .	23
Configuración BLUETOOTH (BT) . . . . .	24
Configuración SongPal (SONGPAL) . . . . .	24

---

### Información complementaria

Actualizar el Firmware . . . . .	24
Precauciones . . . . .	24
Mantenimiento . . . . .	26
Especificaciones . . . . .	26
Solución de problemas . . . . .	28

---

### Conexión/Instalación

Advertencias . . . . .	34
Lista de piezas para la instalación . . . . .	34
Conexión (Para MEX-N5100BT) . . . . .	35
Conexión (Para MEX-N4100BT) . . . . .	36
Instalación . . . . .	38

# Guía para las partes y los controles

## Unidad principal

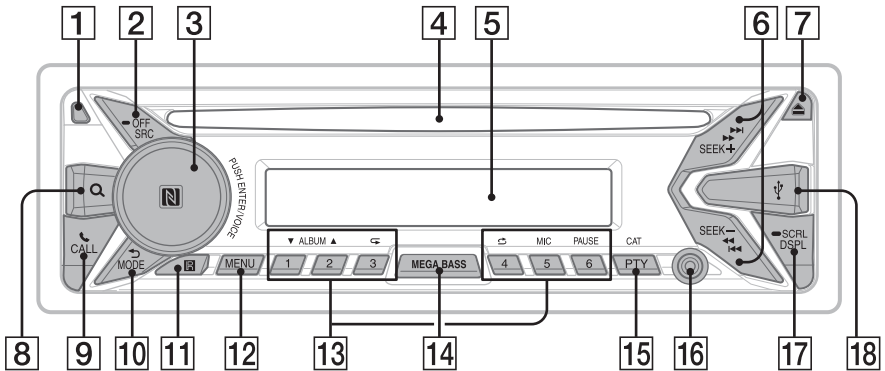

### Retiro del panel frontal (panel interno)



#### 1 Botón de desbloqueo del panel frontal

#### 2 SRC (fuente)

Para encender la unidad.  
Para cambiar la fuente.

#### ● OFF

Manténgalo presionado durante 1 segundo para apagar la fuente y mostrar el reloj en la pantalla. Manténgalo presionado durante más de 2 segundos para apagar la unidad y la pantalla. Si se apaga la unidad y la pantalla desaparece, la operación mediante el control remoto no se encuentra disponible.

#### 3 Control de sincronización

Gírelo para ajustar el volumen.

#### PUSH ENTER

Ingresar el elemento seleccionado.  
Presione SRC, gire y luego presione para cambiar la fuente.  
Presione durante 2 segundos para establecer la función "SongPal" (conexión).

#### VOICE (página 17, 18, 19)

Active el marcado por voz, reconocimiento de voz cuando la función "SongPal" esté encendida (sólo teléfono Android™) o la función Siri (sólo para iPhone).

#### Marca N

Toque el selector del control con un teléfono Android para establecer conexión BLUETOOTH.

#### 4 Ranura del disco

#### 5 Ventana de visualización

#### 6 SEEK +/-

Para sintonizar emisoras de radio en forma automática. Manténgalo presionado para sintonizarlas en forma manual.

◀◀/▶▶ (anterior/siguiente)

◀◀/▶▶ (avance rápido/retroceso rápido)

#### 7 ▲ (expulsión de disco)

#### 8 Q (navegar) (página 14, 15)

Para entrar al modo de navegación durante la reproducción.

#### 9 CALL

Acceda al menú de llamada. Reciba/Finalice una llamada.

Manténgalo presionado por más de 2 segundos para cambiar la señal de BLUETOOTH.

#### 10 ↶ (volver)

Para volver a la pantalla anterior.

MODE (página 11, 13, 15, 17)

#### 11 Receptor para el control remoto

#### 12 MENU\*

Para abrir el menú de configuración.

\* No disponible cuando está seleccionado el teléfono BT.

### 13 Botones numéricos (1 al 6)

Para recibir las emisoras almacenadas. Manténgalo presionado para almacenarlas en forma manual.

Llame a un número almacenado. Manténgalo apretado para guardar un número telefónico.

### ALBUM ▼/▲

Para saltarse un álbum en el dispositivo de audio. Manténgalo apretado para saltar álbumes en forma continua.

Presione ▲ para indicar que algo le gustó o ▼ para indicar que algo no le gustó en Pandora® (página 15).

↺ (repetir)

↻ (reproducción aleatoria)

MIC (página 17)

PAUSE

### 14 MEGA BASS

Presione encender/apagar la función del MEGA BASS.

### 15 PTY (tipo de programa)

Seleccione PTY en RDS.

CAT (categoría) (sólo para MEX-N5100BT)

Seleccione canales de radio en SiriusXM.

### 16 Toma de entrada AUX

### 17 DSPL (pantalla)

Presione para cambiar los elementos de la pantalla.

➡ SCRL (desplazamiento)

Manténgalo apretado para desplazarse a un elemento de pantalla.

### 18 Puerto USB

### 19 RESET (panel interno) (página 7)

### 20 Micrófono (panel interno) (sólo para MEX-N4100BT)

Para que la función manos libres trabaje correctamente, no cubra el micrófono con cinta, etc.

## Control remoto RM-X231

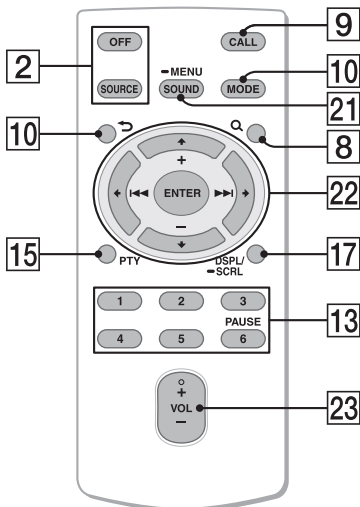

El botón VOL (volumen) + tiene un punto sensible al tacto.

### 21 SOUND\*

Abra el menú SOUND directamente.

### ➡ MENU\*

Manténgalo presionado para abrir el menú de configuración.

\* No disponible cuando está seleccionado el teléfono BT.

### 22 ◀/▶/↕

Seleccione un elemento de configuración, etc.

### ENTER

Ingresa el elemento seleccionado.

### ◀◀/▶▶ (anterior/siguiente)

+/- (álbum +/-)

### 23 VOL (volumen) +/-

Retire la película de aislamiento antes del uso.



## Procedimientos iniciales

### Extracción del panel frontal

Es posible extraer el panel frontal de la unidad para evitar que la roben.

- 1 Mantenga presionado OFF ① hasta que la unidad se apague, presione el botón de desbloqueo del panel frontal ②, luego deslice el panel hacia usted para quitarlo.

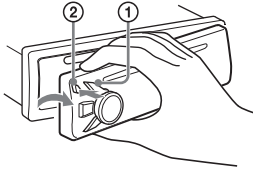

#### Alarma de precaución

Si gira el interruptor de la llave de encendido hasta la posición OFF sin haber extraído el panel frontal, la alarma de precaución sonará durante unos segundos. La alarma sonará solamente si se utiliza el amplificador incorporado.

#### Números de serie

Asegúrese de que los números de serie al final de la unidad coincidan correctamente con los de la parte posterior del panel frontal. De lo contrario, no se podrá emparejar, conectarse o desconectarse a BLUETOOTH por NFC.

### Colocación del panel frontal

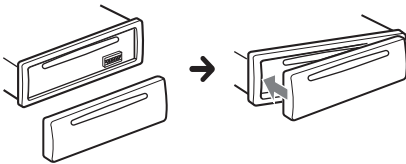

## Reinicio de la unidad

Antes de operar la unidad por primera vez, luego de reemplazar la batería del automóvil o cambiar las conexiones, debe reiniciar la unidad. Presione RESET en el panel interno con un bolígrafo de punta redonda, etc., luego de haber extraído el panel frontal.

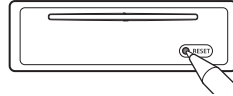

#### Nota

Al presionar RESET borrará la configuración del reloj y algunos contenidos almacenados.

## Ajuste del reloj

- 1 Presione MENU, gire el selector de control para seleccionar [SET GENERAL] y, a continuación, presiónelo.
- 2 Gire el selector de control para seleccionar [SET CLOCK-ADJ] y, a continuación, presiónelo. La indicación de la hora parpadea.
- 3 Gire el selector de control para ajustar la hora y los minutos. Para mover la indicación digital, presione SEEK +/-.
- 4 Una vez ajustados los minutos, presione MENU. El ajuste se completa y el reloj se pone en funcionamiento.

#### Para visualizar el reloj

Presione DSPL.

## Preparación de dispositivo BLUETOOTH

Puede disfrutar de música o realizar llamadas con manos libres dependiendo del dispositivo compatible de BLUETOOTH, como un smartphone, un teléfono celular o un dispositivo de audio (de aquí en adelante "dispositivo BLUETOOTH" a no ser que se especifique de otra forma). Para obtener más información acerca de la conexión, consulte las instrucciones de funcionamiento que se suministran con el dispositivo.

Antes de conectar el dispositivo, apague el volumen de esta unidad; si no lo hace, puede oírse un sonido fuerte.

### Conectar con un Smartphone a través de One touch (NFC)

Al tocar el selector del control de la unidad con un smartphone compatible con NFC\*, la unidad está emparejada y automáticamente conectada con el smartphone.

\* NFC (Near Field Communication) es una tecnología que permite la comunicación inalámbrica de corto rango entre varios dispositivos, como teléfonos móviles y etiquetas de IC. Gracias a la función de NFC, la comunicación de datos se puede alcanzar fácilmente con sólo tocar el símbolo correspondiente o ubicación señalada en dispositivos compatibles con tecnología NFC.

Para un smartphone con Android OS 4,0 o inferior instalado, se requiere descargar la aplicación "NFC Easy Connect" disponibles en Google Play™. Es posible que la aplicación no esté disponible para su descarga en algunos países/regiones.

#### 1 Activación de la función NFC en un smartphone.

Para obtener más información, consulte las instrucciones de funcionamiento que se suministran con el smartphone.

#### 2 Toque la parte marca N de la unidad con la parte marca N del smartphone.

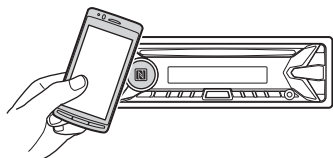

Asegúrese de que  se encienda en la pantalla de la unidad.

### Para desconectar mediante One touch

Toque nuevamente la parte marca N de la unidad con la parte marca N del smartphone.

#### Notas

- Al realizar la conexión, manipule el smartphone cuidadosamente para evitar raspaduras.
- La conexión One touch no es posible cuando la unidad ya está conectada a otro dispositivo compatible con tecnología NFC. En este caso, desconecte el dispositivo y haga conexión con el smartphone nuevo.

### Emparejamiento y conexión con otro dispositivo BLUETOOTH

Cuando conecte un dispositivo BLUETOOTH por primera vez es necesario el registro de ambos dispositivos (denominado "emparejamiento"). El emparejamiento permite que la unidad y otros dispositivos se reconozcan entre sí.



#### 1 Coloque el dispositivo BLUETOOTH dentro de 1 m de distancia respecto de la unidad.

#### 2 Presione CALL, gire el selector de control para seleccionar [SET PAIRING] y, a continuación, presiónelo.

 parpadea mientras se está emparejando en modo de espera.

#### 3 Realice el emparejamiento en el dispositivo BLUETOOTH para detectar esta unidad.

#### 4 Seleccione [MEX-XXXX] (el nombre de su modelo) que se muestra en la pantalla del dispositivo de BLUETOOTH.

Si el nombre de su modelo no aparece, repita desde el paso 2.



## 5 Si se requiere una clave\* en el dispositivo BLUETOOTH, escriba [0000].

\* La clave de paso puede denominarse "clave de acceso", "código PIN", "número PIN" o "contraseña", etc., en función del dispositivo.

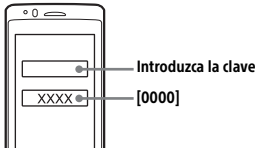

Cuando se empareja, queda encendida.

## 6 Seleccione esta unidad en el dispositivo BLUETOOTH para establecer la conexión BLUETOOTH.

o se enciende cuando la conexión está establecida.

### Nota

Mientras se conecta a un dispositivo BLUETOOTH, esta unidad no puede detectarse desde otro dispositivo. Para habilitar la detección, acceda al modo de emparejamiento y busque esta unidad desde otro dispositivo.

### Para comenzar la reproducción

Para obtener más información, consulte "Reproducción de un dispositivo BLUETOOTH" (página 14).

### Para cancelar el emparejamiento

Realizar el paso 2 para cancelar el modo de emparejamiento luego de que esta unidad y el dispositivo BLUETOOTH estén emparejados.

## Conexión con un dispositivo BLUETOOTH emparejado

Para utilizar un dispositivo emparejado, es necesaria la conexión con esta unidad. Algunos dispositivos emparejados se conectarán automáticamente.



## 1 Presione CALL, gire el selector de control para seleccionar [SET BT SIGNAL] y, a continuación, presiónelo.

Asegúrese de que se encienda.

## 2 Active la función BLUETOOTH en el dispositivo BLUETOOTH.

## 3 Inicie el dispositivo BLUETOOTH para conectarlo a esta unidad.

o se enciende.

Íconos en la pantalla:

	Las luces se encienden cuando la llamada manos libres está disponible al permitir el HFP (Perfil manos libres).
	Las luces se encienden cuando el dispositivo de audio se puede reproducir al permitir el A2DP (Perfil de distribución de audio avanzado).
	Indica la potencia de la señal del teléfono celular al que se conecta.

### Para conectar el dispositivo que se conectó por última vez en esta unidad

Active la función BLUETOOTH en el dispositivo BLUETOOTH.

Presione SRC, y luego seleccione [BT PHONE] o [BT AUDIO].

Presione ENTER para conectar con el teléfono celular, o PAUSE para conectar con el dispositivo de audio.

### Nota

Mientras transmite audio BLUETOOTH, no puede realizar la conexión de esta unidad al teléfono celular. Realice en cambio la conexión desde el teléfono celular a la unidad.

### Sugerencia

Con la señal BLUETOOTH activada: si el encendido se ajusta en la posición ON, la unidad vuelve a conectarse automáticamente al último teléfono celular conectado.

### Para instalar el micrófono

Para obtener más información, consulte "Instalación del micrófono (sólo para MEX-N5100BT)" (página 37).

## Conectar con un iPhone/iPod (Autoemparejamiento con BLUETOOTH)

Cuando un iPhone/iPod con iOS5 o superior instalado se conecta al puerto USB, la unidad se empareja y conecta con el iPhone/iPod automáticamente.

Para permitir el autoemparejamiento con BLUETOOTH, asegúrese de que [AUTOPAIR] en [BT] esté configurada en [ON] (página 24).

## 1 Active la función BLUETOOTH en el iPhone/iPod.

## 2 Conecte el iPhone/iPod al puerto USB.

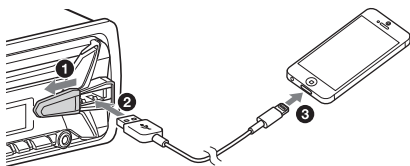

Asegúrese de que  se encienda en la pantalla de la unidad.

### Notas

- La conexión autoemparejamiento con BLUETOOTH no es posible cuando la unidad ya está conectada a otro dispositivo BLUETOOTH. En este caso, desconecte el otro dispositivo, luego vuelva a conectar el iPhone/iPod.
- Si el autoemparejamiento con BLUETOOTH no está establecido, vea "Preparación de dispositivo BLUETOOTH" para obtener más detalles (página 8).

## Conexión de un dispositivo iPod/USB

### 1 Baje el volumen de la unidad.

### 2 Conecte el dispositivo iPod/USB a la unidad.

Para conectar un iPod/iPhone, utilice el cable de conexión USB para iPod (no suministrado).

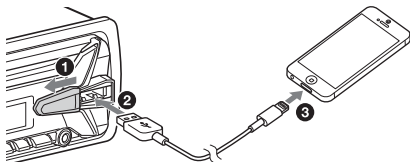

## Conexión de otro dispositivo de audio portátil

### 1 Apague el dispositivo de audio portátil.

### 2 Baje el volumen de la unidad.

### 3 Conecte el dispositivo de audio portátil a la toma de entrada AUX (minitoma estéreo) en la unidad con un cable de conexión (no suministrado)\*.

\* Asegúrese de utilizar un tapón de respiradero.

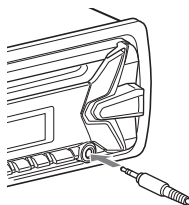

### 4 Presione SRC para seleccionar [AUX].

### Coincidencia del nivel de volumen del dispositivo conectado con otras fuentes

Comience la reproducción del dispositivo de audio portátil en un nivel moderado y configure su nivel habitual de volumen en la unidad.

Presione MENU, luego seleccione [SET SOUND] → [SET AUX VOL] (página 23).

## Escuchar la radio

### Escuchar la radio

Para escuchar una estación de radio, presione SRC para seleccionar [TUNER].

#### Almacenamiento automático (BTM)

- 1 Presione MODE para cambiar la banda de radio (FM1, FM2, FM3, AM1 o AM2).
- 2 Presione MENU, gire el selector de control para seleccionar [SET GENERAL] y, a continuación, presiónelo.
- 3 Gire el selector de control para seleccionar [SET BTM] y, a continuación, presiónelo.  
La unidad almacena las emisoras en el orden de frecuencia en los botones numéricos.

#### Sintonización

- 1 Presione MODE para cambiar la banda de radio (FM1, FM2, FM3, AM1 o AM2).
- 2 Realice la sintonización.

Para realizar la sintonización manual Mantenga presionado SEEK +/- para ubicar la frecuencia aproximada y, a continuación, presiónelo repetidas veces para ajustar la frecuencia deseada con mayor precisión.

Para realizar la sintonización automática Presione SEEK +/-.

La búsqueda se detiene cuando la unidad recibe una emisora.

#### Almacenamiento manual

- 1 Mientras recibe la emisora que desea almacenar, mantenga presionado un botón numérico (de 1 a 6) hasta que aparezca [MEM].

#### Recepción de las emisoras almacenadas

- 1 Seleccione la banda y, a continuación, presione un botón numérico (de 1 a 6).

## Usar el RDS (Sistema de datos de radio)

#### Selección de tipos de programa (PTY)

- 1 Presione PTY durante la recepción FM.
- 2 Gire el selector de control hasta que aparezca el tipo de programa deseado y, a continuación, presiónelo.  
La unidad comienza a buscar una estación que emita el tipo de programa seleccionado.

#### Tipos de programas

**NEWS** (Noticias), **INFORM** (Información), **SPORTS** (Deportes), **TALK** (Debate), **ROCK** (Rock), **CLS ROCK** (Rock clásico), **ADLT HIT** (Música para adultos), **SOFT RCK** (Rock suave), **TOP 40** (Los 40 mejores), **COUNTRY** (Música Country), **OLDIES** (Música de décadas pasadas), **SOFT** (Lentos), **NOSTALGA** (Nostalgia), **JAZZ** (Jazz), **CLASSICL** (Clásica), **R AND B** (Ritmo y Blues), **SOFT R B** (Ritmo suave y Blues), **LANGUAGE** (Idioma extranjero), **REL MUSC** (Música religiosa), **REL TALK** (Programa religioso), **PERSNLTY** (Personalidad), **PUBLIC** (Público), **COLLEGE** (Univ.), **WEATHER** (Clima)

#### Ajuste de la hora del reloj (CT)

Los datos CT de la transmisión RDS ajustan el reloj.

- 1 Ajuste [SET CT-ON] en [SET GENERAL] (página 21).

## Escuchar la radio en SiriusXM (sólo para MEX-N5100BT)

#### Activar la suscripción a SiriusXM

Sólo SiriusXM le ofrece más de lo que a usted le encanta escuchar, todo en un solo lugar. Obtenga más de 140 canales, incluida música comercial gratuita, más los mejores canales de deportes, noticias, debate, comedia y entretenimiento. Bienvenido al mundo de la radio satelital. Se requiere un sintonizador para vehículo SiriusXM Connect y una suscripción. Para obtener más información, visite [www.siriusxm.com](http://www.siriusxm.com)

Una vez instalados el sintonizador para vehículo SiriusXM Connect y la antena, presione SRC para seleccionar [SIRIUSXM]. Debería poder escuchar el canal de presentación de SiriusXM en el Canal 1. Luego de verificar que puede escuchar el canal de presentación, seleccione el Canal 0 para encontrar la ID de la radio del sintonizador. Además, la ID de la radio está ubicada en la parte inferior del sintonizador para vehículo SiriusXM Connect y su paquete. Necesitará este número para activar la suscripción. Escriba el número en un papel para referencia futura.

En los EE. UU., puede realizar la activación en línea o llamar a Atención al oyente de SiriusXM:

- En línea: Visite [www.siriusxm.com/activatenow](http://www.siriusxm.com/activatenow)
- Teléfono: Llame al 1-866-635-2349

En Canadá, puede realizar la activación en línea o llamar a Atención al oyente de SiriusXM:

- En línea: Visite [www.siriusxm.ca/activatexm](http://www.siriusxm.ca/activatexm)
- Teléfono: Llame al 1-877-438-9677

Como parte del proceso de activación, los satélites de SiriusXM enviarán un mensaje de activación al sintonizador. Cuando su radio detecte que el sintonizador ha recibido el mensaje de activación, en la radio aparecerá: [SUBSCRIPTION UPDATED - ENTER TO CONTINUE]. Una vez suscrito, puede sintonizar los canales incluidos en su plan de suscripción.

#### Notas

- El proceso de activación suele demorar entre 10 y 15 minutos, pero puede demorar hasta 1 hora.
- La radio deberá estar encendida y estar recibiendo la señal de SiriusXM para poder recibir el mensaje de activación.

## Selección de canales para SiriusXM

**1** Presione **Q** (navegar).

**2** Gire el selector de control para seleccionar el canal deseado y, a continuación, presiónelo.

### Para seleccionar canales de categorías

- 1** Presione CAT.
- 2** Gire el selector de control para seleccionar la categoría deseada y, a continuación, presiónela.

### Para almacenar canales

- 1** Mientras reciba la señal del canal que desea almacenar, mantenga presionado un botón numérico (de 1 a 6) hasta que aparezca [MEM].

Para recibir la señal del canal almacenado, presione MODE para seleccionar [SX1], [SX2] o [SX3], luego presione un botón numérico (de 1 a 6).

### Para ajustar el control parental

La función de control parental permite limitar el acceso a los canales SiriusXM con contenido para adultos. Cuando está habilitada, la función de control parental solicita el ingreso de una clave de acceso para sintonizar los canales bloqueados. A continuación encontrará información sobre cómo configurar la clave de acceso y bloquear los canales.

- 1** Presione MENU y gire el selector de control.
- 2** Seleccione [SET GENERAL] → [SET PARENTAL] → [SET LOCK SEL] → [SET LOCK-ON].
- 3** Para ingresar la clave de acceso gire el dial de control de la unidad o presione **↑/↓** en el control remoto.  
Para mover la posición de entrada, presione SEEK +/- en la unidad o **←/→** en el control remoto. La clave de acceso inicial es [0000].
- 4** Luego de ingresar la clave de acceso, presione ENTER.

Para desbloquear los canales, seleccione [SET LOCK-OFF].

### Para cambiar la clave de acceso

- 1** Presione MENU y gire el selector de control.
- 2** Seleccione [SET GENERAL] → [SET PARENTAL] → [SET CODEEDIT].
- 3** Ingrese la clave de acceso actual en la pantalla de ingreso de la clave de acceso actual, luego presione ENTER.  
La clave de acceso inicial es [0000].
- 4** Ingrese la nueva clave de acceso de 4 cifras en la pantalla de ingreso de la nueva clave de acceso, luego presione ENTER.

### Para cambiar los elementos en pantalla

Presione DSPL para realizar cambios del siguiente modo:

Número de canal (Predeterminado) → Nombre de canal → Nombre de artista → Título de canción → Info. de contenido → Nombre de categoría → Reloj

## Reproducción

### Reproducción de un disco

- 1 Inserte el disco (etiqueta hacia arriba).

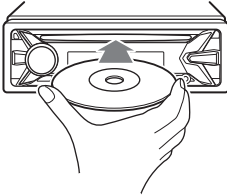

La reproducción se inicia automáticamente.

### Reproducción de un dispositivo iPod/USB

En este Manual de instrucciones, "iPod" se utiliza como referencia general para las funciones del iPod en un iPod y un iPhone, a menos que se especifique lo contrario en el texto o en las ilustraciones.

Para obtener más información acerca de la compatibilidad de su iPod, consulte "Acera de iPod" (página 25) o visite el sitio web de soporte técnico que figura en la cubierta posterior.

Pueden utilizarse dispositivos de tipo USB (como USB flash drive, reproductor de multimedia digital, teléfono Android) compatibles con el estándar USB, de tipo MSC (Clase de Almacenamiento Masivo) y MTP (Protocolo de Transferencia Multimedia). Según el teléfono Android o el reproductor multimedia, se requiere que se ajuste el modo de conexión USB a MTP.

#### Notas

- Para obtener más información acerca de la compatibilidad del dispositivo USB, visite el sitio web de soporte técnico que figura en la cubierta posterior.
- No es posible reproducir los archivos que se indican a continuación.
  - MP3/WMA/AAC/FLAC:
    - archivos protegidos por derechos de autor
    - archivos DRM (Gestión de derechos digitales)
    - archivos de audio de canales múltiples
  - MP3/WMA/AAC:
    - archivos con formato de compresión sin pérdida
  - WAV:
    - archivos de audio de canales múltiples

- 1 Conecte el dispositivo iPod/USB al puerto USB (página 10).

Se inicia la reproducción.

Si ya está conectado un dispositivo, para iniciar la reproducción pulse SRC para seleccionar [USB] ([IPD] aparece en la pantalla cuando se reconoce el iPod).

- 2 Ajuste el volumen de esta unidad.

#### Para detener la reproducción

Mantenga presionado OFF por 1 segundo.

#### Para extraer el dispositivo

Detenga la reproducción y extraiga el dispositivo.

#### Precaución para iPhone

Al conectar un iPhone mediante USB, el volumen de las llamadas telefónicas es controlado por el iPhone, y no por la unidad. No aumente el volumen de la unidad involuntariamente durante un llamado, ya que un sonido fuerte repentino puede aparecer cuando la llamada finalice.

### Utilización directa del iPod (Control de pasajero)

- 1 Durante la reproducción, mantenga apretado MODE hasta que aparezca [MODE IPOD].

Los funcionamientos del iPod están disponibles.

Tenga en cuenta que solamente es posible ajustar el volumen en la unidad.

#### Para salir del modo de control de pasajero

Mantenga presionado MODE para que aparezca [MODE AUDIO].

## Reproducción de un dispositivo BLUETOOTH

Puede reproducir contenido en un dispositivo conectado que sea compatible con BLUETOOTH A2DP (Perfil de distribución de audio avanzado).



- 1 Haga una conexión BLUETOOTH con el dispositivo de audio (página 8).
- 2 Presione SRC para seleccionar [BT AUDIO].
- 3 Para comenzar la reproducción, utilice las funciones del dispositivo de audio.
- 4 Ajuste el volumen de esta unidad.

### Notas

- En función del dispositivo de audio, es posible que no se muestre en esta unidad cierta información como, por ejemplo, el título, el número de pista y la duración y el estado de la reproducción.
- Incluso si se cambia la fuente en la unidad, la reproducción de la señal del dispositivo de audio no se interrumpe.
- [BT AUDIO] no aparece en la pantalla mientras se ejecuta la aplicación "SongPal" mediante la función BLUETOOTH.



### Para hacer coincidir el nivel de volumen del dispositivo BLUETOOTH con otras fuentes

Comience la reproducción del dispositivo de audio portátil BLUETOOTH en un nivel moderado y configure su nivel habitual de volumen en la unidad.

Presione MENU, luego seleccione [SET SOUND] → [SET BTA VOL] (página 23).

## Búsqueda y reproducción de pistas

### Reproducción repetida y aleatoria

- 1 Durante la reproducción, presione  (repetir) o  (aleatorio) repetidamente para seleccionar el modo de reproducción deseado.

La reproducción en el modo de reproducción seleccionado puede tardar en comenzar.

Los modos de reproducción disponibles varían en función de la fuente de sonido seleccionada.

### Búsqueda de una pista por nombre (Quick-BrowZer™)

- 1 Durante la reproducción de los dispositivos de audio CD, USB o BT AUDIO\*1, presione Q (navegar)\*2 para que aparezca la lista de categorías de búsqueda.

Cuando aparece la lista de pistas, presione  (volver) repetidamente hasta que aparezca la categoría de búsqueda deseada.

\*1 Sólo disponible para los dispositivos de audio que soporten AVRCP (Perfil de control remoto de audio y video) 1,4 o superior.

\*2 Durante la reproducción USB, presione Q (navegar) durante más de 2 segundos para volver directamente al inicio de la lista de categorías.

- 2 Gire el selector de control para seleccionar la categoría de búsqueda deseada y, a continuación, presiónelo para confirmarla.
- 3 Repita el paso 2 para buscar la pista deseada.

Se inicia la reproducción.

### Para salir del modo Quick-BrowZer

Presione Q (navegar).

### Buscar saltando elementos (Modo saltar)

- 1 Presione Q (navegar).
- 2 Presione SEEK +.
- 3 Gire el selector de control para seleccionar el elemento.  
Se realizan omisiones en pasos del 10 % de la cantidad total de elementos presentes en la lista.
- 4 Presione ENTER para volver al modo Quick-BrowZer.  
Aparecerá el elemento seleccionado.
- 5 Gire el selector de control para seleccionar el elemento deseado y, a continuación, presiónelo.  
Se inicia la reproducción.

## Escuchar Pandora®

Pandora® está disponible para reproducir música a través de su iPhone y teléfono Android. Puede controlar Pandora® a través de un teléfono iPhone/Android con BLUETOOTH conectado a esta unidad. El servicio de Pandora® no está disponible en algunos países o regiones.

## Configuración de Pandora®

- 1 Para obtener más información acerca de la compatibilidad del dispositivo móvil, visite el sitio web de soporte técnico que figura en la cubierta posterior.
- 2 Descargue la última versión de la aplicación Pandora® de la tienda de aplicaciones de su smartphone. En [www.pandora.com/everywhere/mobile](http://www.pandora.com/everywhere/mobile) encontrará una lista de los dispositivos compatibles.

## Reproducción en Pandora®

- 1 Conecte el dispositivo móvil a esta unidad (página 8).
- 2 Presione SRC para seleccionar [PANDORA].
- 3 Abra la aplicación Pandora® en su dispositivo móvil.
- 4 Presione PAUSE para comenzar la reproducción.

### Si aparece el número de dispositivo

Asegúrese de que se muestren los mismos números (por ejemplo, 123456) en esta unidad y en el dispositivo móvil, luego presione ENTER en esta unidad y seleccione [Sí] en el dispositivo móvil.

### Cuando la función BLUETOOTH está activada

Puede ajustar el nivel de volumen.

Presione MENU, luego seleccione [SET SOUND] → [SET BTA VOL] (página 23).

## Operaciones disponibles en Pandora®

### Comentarios "Thumbs"

Los comentarios "Pulgar hacia arriba" o "Pulgar hacia abajo" permiten personalizar las estaciones.

- 1 Durante la reproducción, presione ▲ (pulgar hacia arriba) o ▼ (pulgar hacia abajo).

### Usar la lista de estaciones

La lista de estaciones permite seleccionar fácilmente una estación deseada.

- 1 Durante la reproducción, presione Q (navegar).
- 2 Presione SEEK + para seleccionar el orden de clasificación [BY DATE] o [A TO Z].
- 3 Gire el selector de control para seleccionar la estación deseada y, a continuación, presiónela. Se inicia la reproducción.

### Marcar como favorito

La pista que se está reproduciendo se puede marcar como favorita y almacenar en su cuenta Pandora®.

- 1 Durante la reproducción, presione MODE.

## Llamada con manos libres (sólo a través de BLUETOOTH)

Para usar un teléfono celular, conéctelo a esta unidad. Para obtener más información, consulte "Preparación de dispositivo BLUETOOTH" (página 8).



## Recepción de llamadas

- 1 Presione CALL cuando reciba una llamada con un tono de llamada. Comienza la llamada telefónica.

### Nota

El tono de llamada y la voz del auricular sólo salen de los altavoces frontales.

### Para rechazar la llamada

Mantenga presionado OFF por 1 segundo.

### Para finalizar una llamada

Presione CALL nuevamente.

## Realización de llamadas

Puede realizar una llamada desde la libreta de direcciones o desde el historial de llamadas cuando un teléfono celular que sea compatible con PBAP (Perfil de acceso a la agenda telefónica) esté conectado.

### Desde la libreta de direcciones

- 1 Presione CALL, gire el selector de control para seleccionar [PHONE BOOK] y, a continuación, presiónelo.
- 2 Gire el selector de control para seleccionar una inicial de la lista de iniciales y, a continuación, presiónelo.
- 3 Gire el selector de control para seleccionar un nombre de la lista de nombres y, a continuación, presiónelo.
- 4 Gire el selector de control para seleccionar un número de la lista de números y, a continuación, presiónelo. Comienza la llamada telefónica.

### Desde el historial de llamadas

- 1 Presione CALL, gire el selector de control para seleccionar [RECENT CALL] y, a continuación, presiónelo. Aparece una lista del historial de llamadas.
- 2 Gire el selector de control para seleccionar un nombre o un número telefónico del historial de llamadas y, a continuación, presiónelo. Comienza la llamada telefónica.

### Desde la introducción de un número de teléfono

- 1 Presione CALL, gire el selector de control para seleccionar [DIAL NUMBER] y, a continuación, presiónelo.
- 2 Gire el selector de control para ingresar el número de teléfono y finalmente seleccione [ ] (espacio), luego, presione el botón ENTER\*.

Comienza la llamada telefónica.

\* Para mover la indicación digital, presione SEEK +/-.

### Nota

En la pantalla aparecerá [ ] en lugar de [#].

### Desde repetición de llamada

- 1 Presione CALL, gire el selector de control para seleccionar [REDIAL] y, a continuación, presiónelo. Comienza la llamada telefónica.

### Desde números preestablecidos

- 1 Presione SRC, gire el selector de control para seleccionar [BT PHONE], y, a continuación, presiónelo.
- 2 Presione un botón numérico (1 a 6) para seleccionar el contacto al que desea llamar.
- 3 Presione ENTER. Comienza la llamada telefónica.

## Maricación predefinida de números telefónicos

Es posible almacenar hasta 6 contactos en la maricación preajustada.

- 1 Seleccione un número de teléfono que desee almacenar en la maricación predefinida, de la agenda telefónica, el historial de llamadas o bien ingresando directamente el número.**  
El número de teléfono aparecerá en la pantalla de esta unidad.
- 2 Mantenga presionado un botón de número (de 1 a 6) hasta que [MEM] aparezca.**  
El contacto se almacena en el número preajustado que seleccione.

## Desde etiquetas de voz

Haga una llamada al decir la etiqueta de voz almacenada en un teléfono celular conectado que tenga una función de marcado por voz.

- 1 Presione CALL, gire el selector de control para seleccionar [VOICE DIAL] y, a continuación, presiónelo.**  
Alternativamente, presione VOICE mientras la función "SongPal" esté apagada.
- 2 Mencione la etiqueta de voz almacenada en el teléfono celular.**  
Se reconocerá su voz y se realizará la llamada.

### Para cancelar el marcado por voz

Presione VOICE.

## Tareas disponibles durante la llamada

### Para ajustar el volumen del tono de llamada

Gire el selector de control mientras recibe la llamada.

### Para ajustar el volumen del auricular

Gire el selector de control durante una llamada.

### Para ajustar el volumen para otra persona (Ajuste de ganancia de micrófono)

Presione MIC.

Niveles de volumen ajustables: [MIC-LOW], [MIC-MID], [MIC-HI].

### Para reducir el eco y el ruido (Cancelador de ecos/Modo cancelador de ruidos)

Mantenga presionado MIC.

Modo ajustable: [EC/NC-1], [EC/NC-2].

### Para cambiar entre el modo manos libres y el modo manual

Durante una llamada, presione MODE para cambiar el audio de la llamada telefónica entre la unidad y un teléfono celular.

#### Nota

Según el teléfono celular, esta operación puede no estar disponible.

### Para revisar el estado de SMS\*

✉ Parpadea cuando se recibe un nuevo mensaje SMS y permanece iluminado cuando hay mensajes no leídos.

\* Disponible sólo para teléfonos celulares que sean compatibles con MAP (Perfil de acceso a mensajes).

## Funciones útiles

### SongPal con iPhone/Android Phone

Se requiere la descarga de la aplicación "SongPal" (versión 2,1 o superior) desde App Store para el iPhone o desde Google Play para teléfonos Android.



#### Notas

- Por su seguridad, cumpla con las regulaciones y leyes de tráfico locales y no utilice la aplicación mientras maneja.
- "SongPal" es una aplicación para controlar dispositivos de audio Sony que son compatibles con "SongPal", por su teléfono iPhone/Android.
- Lo que pueda controlar con "SongPal" varía de acuerdo al dispositivo conectado.
- Para hacer uso de las características de "SongPal", vea los detalles en su teléfono iPhone/Android.
- Para obtener más detalles sobre "SongPal", visite la siguiente URL:  
<http://rd1.sony.net/help/speaker/songpal/>



### Establecer la conexión SongPal

- 1 Realice la conexión BLUETOOTH con su teléfono iPhone/Android (página 8).
- 2 Abrir la aplicación "SongPal".
- 3 Mantenga presionado ENTER en la unidad por más de 2 segundos.  
Comienza la conexión con su teléfono iPhone/Android.  
Para obtener más detalles acerca del funcionamiento del iPhone/teléfono Android, consulte la ayuda de la aplicación.

#### Si aparece el número de dispositivo

Asegúrese de que el número de se muestre (por ejemplo, 123456), luego seleccione [Sí] en el teléfono iPhone/Android.

#### Para finalizar la conexión

Mantenga presionado ENTER.

### Seleccionar la fuente o aplicación

Puede operar para seleccionar la fuente o aplicación deseada en su teléfono iPhone/Android.

#### Para seleccionar la fuente

Presione SRC repetitivamente. Alternativamente, presione SRC, gire el selector de control para seleccionar la fuente deseada, y, a continuación, presione ENTER.

### Para mostrar la lista de fuentes

Presione SRC.

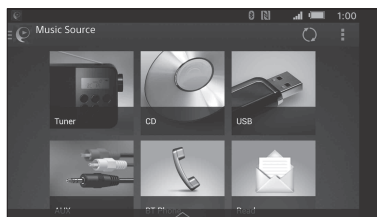

### Anuncio de varios tipos de información por guía de voz (sólo para teléfonos Android)

Cuando se recibe una notificación de SMS, Twitter/Facebook/Calendar, etc., ésta es automáticamente anunciada a través de los parlantes de la unidad.

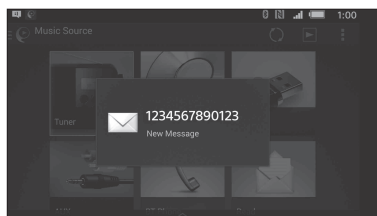

Para detalles sobre la configuración, refiérase a la ayuda de la aplicación.

### Activación del reconocimiento por voz (sólo para teléfonos Android)

Al registrar las aplicaciones, puede controlar una aplicación a través del comando por voz. Para detalles, refiérase a la ayuda de la aplicación.

#### Para activar el reconocimiento por voz

- 1 Presione VOICE para activar el reconocimiento por voz.
- 2 Diga el comando de voz deseado en el micrófono cuando [Say Source or App] aparezca en el teléfono Android.

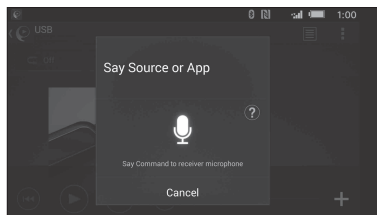

## Notas

- El reconocimiento por voz puede no estar disponible en ciertos casos.
- El reconocimiento por voz puede no funcionar correctamente dependiendo del rendimiento del teléfono Android conectado.
- Opere bajo condiciones en donde el ruido como el sonido de un motor es minimizado durante el reconocimiento por voz.

## Responder un mensaje SMS (sólo para teléfonos Android)

Puede responder un mensaje mediante el reconocimiento por voz.

- 1 Active el reconocimiento por voz, luego ingrese "Reply (Responder)".**  
La pantalla de ingreso del mensaje aparece en la aplicación "SongPal".
- 2 Ingrese un mensaje de respuesta mediante el reconocimiento por voz.**  
La lista de candidatos para el mensaje aparece en la aplicación "SongPal".
- 3 Gire el selector de control para seleccionar el mensaje deseado y, a continuación, presiónelo.**  
Se envía el mensaje.

## Ajuste de sonido y pantalla

Puede ajustar la configuración relacionada con el sonido y la pantalla a través del teléfono iPhone/Android.

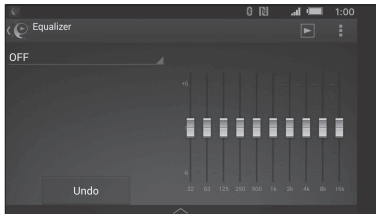

Para detalles sobre la configuración, refiérase a la ayuda de la aplicación.

## Utilizar Siri Eyes Free

Siri Eyes Free le permite utilizar el manos libres de iPhone al simplemente hablar al micrófono. Esta función requiere que conecte el iPhone a la unidad con autoemparejamiento BLUETOOTH. La disponibilidad está limitada a iPhone 4s o superior. Asegúrese de que su iPhone tenga la última versión de iOS.

Primero debe completar el registro de BLUETOOTH y las configuraciones de conexión para el iPhone con la unidad. Para obtener más información, consulte "Preparación de dispositivo BLUETOOTH" (página 8).

- 1 Active la función Siri en el iPhone.**  
Para más detalles, consulte las instrucciones de funcionamiento que se suministran con el iPhone.
- 2 Presione VOICE.**  
La pantalla de comando de voz aparece.
- 3 Luego de que el iPhone produzca un bip, hable al micrófono.**  
El iPhone vuelve a producir un bip y luego Siri comienza a responder.

## Para desactivar Siri Eyes Free

Presione VOICE.

### Notas

- El iPhone puede no reconocer su voz dependiendo de las condiciones de uso. (Por ejemplo, si se encuentra en un automóvil en movimiento).
- Siri puede no funcionar correctamente o el tiempo de respuesta puede retrasarse en lugares donde las señales de iPhone son difíciles de recibir.
- Dependiendo de la condición de funcionamiento de iPhone, Siri puede no funcionar correctamente o dejar de hacerlo.
- Si reproduce una pista con el iPhone utilizando la conexión de audio por BLUETOOTH, cuando la pista comienza la reproducción a través de BLUETOOTH, la función Siri automáticamente deja de funcionar y la unidad cambia a la fuente de audio de BLUETOOTH.
- Cuando Siri está activado durante la reproducción de audio, la unidad puede cambiar a la fuente de audio de BLUETOOTH así no haya especificado que se reproduzca una pista.
- Cuando conecte el iPhone al puerto USB, Siri puede no funcionar correctamente o dejar de hacerlo.
- Cuando conecte el iPhone a la unidad, no active Siri con el iPhone. Siri puede no funcionar correctamente o dejar de hacerlo.
- No habrá ningún sonido de audio mientras Siri Eyes Free esté activado.

## Cancelación del modo DEMO

Puede cancelar la pantalla de muestra que aparece cuando la fuente está apagada y se muestra el reloj.

- 1 Presione **MENU**, gire el selector de control para seleccionar **[SET DISPLAY]** y, a continuación, presiónelo.
- 2 Gire el selector de control para seleccionar **[SET DEMO]** y, a continuación, presiónelo.
- 3 Gire el selector de control para seleccionar **[SET DEMO-OFF]** y, a continuación, presiónelo.  
El ajuste finalizó.
- 4 Presione **↩** (volver) dos veces.  
La pantalla vuelve al modo de recepción/reproducción normal.

## Operación básica de ajustes

Puede seleccionar elementos de las siguientes categorías de configuración:

Configuración general (GENERAL), configuración de sonido (SOUND), configuración de pantalla (DISPLAY), configuración de BLUETOOTH (BT), configuración de SongPal (SONGPAL)  
(No disponible cuando está seleccionado el BT phone).

- 1 Presione **MENU**.
- 2 Gire el selector de control para seleccionar la categoría de configuración y, a continuación, presiónela.  
Los elementos que pueden establecerse difieren según la fuente y los ajustes.
- 3 Gire el selector de control para seleccionar las opciones y, a continuación, presiónelas.

**Para regresar a la pantalla anterior**

Presione **↩** (volver).

## Configuración General (GENERAL)

**CLOCK-ADJ** (ajuste del reloj) (página 7)

**CAUT ALM** (alarma de precaución)

Activa la alarma de precaución: [ON], [OFF] (página 7).

(Disponible solamente mientras la fuente esté apagada y se muestre el reloj).

**BEEP**

Activa el sonido de los pitidos: [ON], [OFF].

**AUTO OFF**

Permite apagar la alimentación automáticamente una vez transcurrido un período deseado cuando la unidad está apagada: [NO], [30S] (30 segundos), [30M] (30 minutos), [60M] (60 minutos).

**STEERING**

Registros/reinicios de la configuración del control remoto del volante.  
(Disponible cuando se conecta con el cable de conexión (no suministrado)). (Disponible solamente mientras la fuente esté apagada y se muestre el reloj).

**STR CONTROL** (control del volante)

Selecciona el modo de entrada del control remoto conectado. Para evitar un mal funcionamiento, asegúrese de que el modo de entrada coincida con el control remoto conectado antes de usarlo.

**USER**

El modo de entrada del control remoto del volante (seleccionado automáticamente cuando se completa una [STR EDIT] o se realiza un [STR RESET])

**EXTERNAL**

Modo de entrada del control remoto conectado, excepto el control remoto del volante

**STR EDIT** (edición del volante)

Registra las funciones (SOURCE, ATT, VOL +/-, SEEK +/-, VOICE, CALL) para el control remoto del volante:

- 1 Gire el selector de control para seleccionar la función que quiere asignar al control remoto del volante, luego presiónela.
- 2 Mientras [REGISTER] está parpadeando, mantenga presionado el botón en el control remoto del volante al que quiera asignar esta función. Cuando el registro está completo, se muestra [REGISTERED].
- 3 Para registrar otras funciones, repita los pasos 1 y 2.

**STR RESET** (reinicio del volante)

Reinicia la configuración del control remoto del volante: [YES] [NO].

### Notas

- Cuando realice ajustes, sólo está disponible en la unidad el botón de operación. Por seguridad, estacione su automóvil antes de realizar este ajuste.
- Si ocurre un error durante el registro, toda la información registrada anteriormente permanece. Reinicie el registro desde la función de donde se produjo el error.
- Esta función puede no estar disponible en ciertos automóviles. Para detalles acerca de la compatibilidad de su automóvil, visite el sitio web de soporte técnico que figura en la cubierta posterior.

---

### AUX-A (audio AUX)

Activa la pantalla de fuente AUX: [ON], [OFF]. (Disponible solamente mientras la fuente esté apagada y se muestre el reloj). (No disponible cuando se ha establecido la conexión "SongPal").

---

### REAR/SUB (sólo para MEX-N4100BT)

Cambia la salida de audio: [SUB-OUT] (subwoofer), [REAR-OUT] (potencia del amplificador). (Disponible solamente mientras la fuente esté apagada y se muestre el reloj).

---

### CT (hora del reloj)

Activa la función CT: [ON], [OFF].

---

### BTM (página 11)

(Solamente estará disponible cuando la sintonización esté seleccionada).

---

### PARENTAL (sólo para MEX-N5100BT)

Establece el bloqueo parental en [ON], [OFF], y edita la clave de acceso (página 12). (Solamente está disponible cuando SiriusXM está seleccionada).

---

### SXM RESET (reinicio de SiriusXM) (sólo para MEX-N5100BT)

Inicia los ajustes del sintonizador para vehículo SiriusXM Connect (canales preestablecidos/bloqueo de panel): [YES], [NO]. (Solamente está disponible cuando SiriusXM está seleccionada).

---

### FIRMWARE

Revisa/Actualiza la versión del firmware. Para detalles, visite el siguiente sitio web de soporte técnico:

<http://esupport.sony.com/>

**FW VERSION** (versión del firmware)

Muestra la versión actual del firmware.

**FW UPDATE** (actualización del firmware)

Ingresar el proceso de actualización del firmware: [YES] [NO].

(Disponible solamente mientras la fuente esté apagada y se muestre el reloj).

---

## Configuración del Sonido (SOUND)

Este menú de configuración está disponible cuando se selecciona cualquier fuente excepto el BT phone.

---

### MEGABASS (graves megapotentes)

Refuerza los sonidos graves en sincronización con el nivel del volumen: [ON], [OFF]. (Automáticamente se configura en [OFF] cuando [C.AUDIO+] está configurado en [ON]).

---

### C.AUDIO+ (ClearAudio+)

Reproduce el sonido al optimizar la señal digital con los ajustes de sonido recomendados por Sony: [ON], [OFF]. (Automáticamente se configura en [OFF] cuando [EQ10 PRESET] se cambia o [MEGABASS] está configurado en [ON]).

---

### EQ10 PRESET

Selecciona una curva del ecualizador entre 10 curvas de ecualizador o apagado: [OFF], [R AND B], [ROCK], [POP], [DANCE], [HIP-HOP], [ELECTRONICA], [JAZZ], [SOUL], [COUNTRY], [CUSTOM].

El ajuste de la curva de ecualizador se puede memorizar para cada fuente.

---

### EQ10 SETTING

Ajuste [CUSTOM] de EQ10.

#### BASE

Selecciona una curva ecualizadora preestablecida como base para futuros ajustes: [BAND1] 32 Hz, [BAND2] 63 Hz, [BAND3] 125 Hz, [BAND4] 250 Hz, [BAND5] 500 Hz, [BAND6] 1 kHz, [BAND7] 2 kHz, [BAND8] 4 kHz, [BAND9] 8 kHz, [BAND10] 16 kHz.

El nivel de volumen puede ajustarse en intervalos de 1 dB entre -6 dB y +6 dB.

---

## POSITION (posición de escucha)

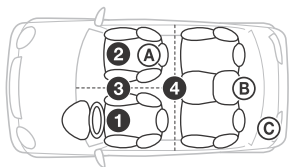

### F/R POS (posición frontal/posterior)

Simula un campo de sonido natural mediante el retardo de la salida de sonido desde los altavoces para adecuarse a su posición:

- 1 [FRONT L] (frontal izquierdo),
- 2 [FRONT R] (frontal derecho),
- 3 [FRONT] (frontal central),
- 4 [ALL] (centro de su automóvil),

[OFF] (sin posición configurada)

### ADJ POSITION\* (ajustar posición)

Sintoniza con mayor precisión el ajuste de la posición de escucha: [+3] – [CENTER] – [-3].

### SW POS\* (posición subwoofer)

- A [NEAR] (cerca),
- B [NORMAL] (normal),
- C [FAR] (lejos)

---

## BALANCE

Permite ajustar el balance de sonido: [RIGHT-15] – [CENTER] – [LEFT-15].

---

## FADER

Permite ajustar el nivel relativo: [FRONT-15] – [CENTER] – [REAR-15].

---

## DSEE (motor potenciador de sonido digital)

Mejora el sonido comprimido digitalmente, ya que restaura las altas frecuencias que se pierden en el proceso de compresión.

Este ajuste se puede memorizar para cada fuente diferente al sintonizador.

Selecciona el modo DSEE: [ON], [OFF].

---

## AAV (volumen automático avanzado)

Ajuste el nivel de volumen de reproducción de todas las fuentes de reproducción al nivel óptimo: [ON], [OFF].

---

## RB ENH (potenciador posterior de sonidos graves)

El potenciador posterior de sonidos graves mejora los sonidos graves, ya que aplica el ajuste del filtro de paso bajo a los altavoces posteriores. Esta función permite que los altavoces posteriores funcionen como altavoces potenciadores de graves si uno de ellos no está conectado. (Disponible solo cuando [SW DIREC] está configurado en [OFF]).

(MEX-N4100BT: Sólo disponible cuando [REAR-OUT] está seleccionado en [REAR/SUB]).

### RBE MODE (potenciador posterior de sonidos graves)

Selecciona el potenciador posterior de sonidos graves: [1], [2], [3], [OFF].

### LPF FREQ (frecuencia de filtro de paso bajo)

Selecciona la frecuencia de corte del altavoz potenciador de graves: [50Hz], [60Hz], [80Hz], [100Hz], [120Hz].

### LPF SLOP (pendiente de filtro de paso bajo)

Selecciona la pendiente LPF: [1], [2], [3].

---

## SW DIREC (conexión directa al altavoz potenciador de graves)

Puede utilizar el altavoz potenciador de graves sin un amplificador de potencia cuando está conectado al cable del altavoz posterior.

(Disponible solo cuando [RBE MODE] está configurado en [OFF]).

(MEX-N4100BT: Sólo disponible cuando [REAR-OUT] está seleccionado en [REAR/SUB]).

Asegúrese de conectar un altavoz potenciador de graves de 4 a 8 Ω a cualquiera de los cables del altavoz posterior. No conecte un altavoz al otro cable de altavoz posterior.

### SW MODE (modo del altavoz potenciador de graves)

Selecciona el modo del altavoz potenciador de graves: [1], [2], [3], [OFF].

### SW PHASE (fase de altavoz potenciador de graves)

Selecciona la fase del altavoz potenciador de graves: [NORM], [REV].

### SW POS\* (posición del altavoz potenciador de graves)

Selecciona la posición del altavoz potenciador de graves: [NEAR], [NORMAL], [FAR].

### LPF FREQ (frecuencia de filtro de paso bajo)

Selecciona la frecuencia de corte del altavoz potenciador de graves: [50Hz], [60Hz], [80Hz], [100Hz], [120Hz].

### LPF SLOP (pendiente de filtro de paso bajo)

Selecciona la pendiente LPF: [1], [2], [3].

---

## S.WOOFER (altavoz potenciador de graves)

### SW LEVEL (nivel del subwoofer)

Ajusta el nivel de volumen del altavoz potenciador de graves:

[+10 dB] – [0 dB] – [-10 dB].

([ATT] aparece en pantalla con el ajuste más bajo).

### SW PHASE (fase de altavoz potenciador de graves)

Selecciona la fase del altavoz potenciador de graves: [NORM], [REV].

### SW POS\* (posición del altavoz potenciador de graves)

Selecciona la posición del altavoz potenciador de graves: [NEAR], [NORMAL], [FAR].

### LPF FREQ (frecuencia de filtro de paso bajo)

Selecciona la frecuencia de corte del altavoz potenciador de graves: [50Hz], [60Hz], [80Hz], [100Hz], [120Hz].

### LPF SLOP (pendiente de filtro de paso bajo)

Selecciona la pendiente LPF: [1], [2], [3].

---

**HPF** (filtro de paso alto)**HPF FREQ** (frecuencia de filtro de paso alto)

Permite seleccionar la frecuencia de corte: [OFF], [50Hz], [60Hz], [80Hz], [100Hz], [120Hz].

**HPF SLOP** (pista del filtro de paso alto)

Selecciona la pendiente HPF (efectivo solamente cuando [HPF FREQ] se ajusta en un valor diferente a [OFF]): [1], [2], [3].

---

**AUX VOL** (nivel de volumen AUX)

Ajusta el nivel de volumen de cada dispositivo auxiliar conectado: [+18 dB] – [0 dB] – [-8 dB]. Este ajuste elimina la necesidad de ajustar el nivel de volumen entre fuentes.

---

**BTA VOL** (nivel de volumen de audio BLUETOOTH)

Ajusta el nivel de volumen de cada dispositivo BLUETOOTH conectado: [+6 dB] – [0 dB] – [-6 dB]. Este ajuste elimina la necesidad de ajustar el nivel de volumen entre fuentes.

---

\* No aparece cuando [F/R POS] se ajusta en [OFF].

---

## Configuración de Pantalla (DISPLAY)

---

**DEMO** (demostración)

Activa la demostración: [ON], [OFF].

---

**DIMMER**

Para MEX-N5100BT:

Se atenúa la pantalla: [ON], [OFF], [AT] (auto) ([AT] solo disponible cuando el cable de control de iluminación está conectado y enciende la luz principal).

Para MEX-N4100BT:

Cambia el brillo de la pantalla: [ON], [OFF].

---

**ILLUM** (iluminación) (sólo para MEX-N4100BT)

Cambia el color de la iluminación: [1], [2].

---

**BUTTON-C** (color para el botón) (sólo para MEX-N5100BT)

Configura un color preseleccionado o personaliza un color para los botones.

**COLOR**

Selecciona a partir de 15 colores predefinidos, 1 color personalizado.

**CUSTOM-C** (color personalizado)

Permite registrar un color personalizado para los botones.

**RGB RED, RGB GRN, RGB BLUE**

Gama de colores ajustables: [0] – [32] ([0] no se puede utilizar para todas las gamas de colores).

---

**DSPL-C** (color para la pantalla) (sólo para MEX-N5100BT)

Configura un color preseleccionado o personaliza un color para la pantalla.

**COLOR**

Selecciona a partir de 15 colores predefinidos, 1 color personalizado.

**CUSTOM-C** (color personalizado)

Permite registrar un color personalizado para la pantalla.

**RGB RED, RGB GRN, RGB BLUE**

Gama de colores ajustables: [0] – [32] ([0] no se puede utilizar para todas las gamas de colores).

---

**ALL-C** (todo color) (sólo para MEX-N5100BT)

Configura un color preseleccionado o personaliza un color para la pantalla y los botones.

**COLOR**

Selecciona a partir de 15 colores predefinidos, 1 color personalizado.

**CUSTOM-C** (color personalizado)

Permite registrar un color personalizado para la pantalla y los botones.

**RGB RED, RGB GRN, RGB BLUE**

Gama de colores ajustables: [0] – [32] ([0] no se puede utilizar para todas las gamas de colores).

---

**SND SYNC** (sincronización de sonidos)

Selecciona el color con la sincronización de sonido: [ON], [OFF].

---

**WHT MENU** (menú blanco) (sólo para MEX-N5100BT)

Es posible visualizar el menú de manera más clara (en blanco) sin preocuparse del ajuste del color: [ON], [OFF].

---

**START-WHT** (arranque blanco) (sólo para MEX-N5100BT)

Cuando se presiona SRC, la pantalla y los botones de la unidad principal se ponen en blanco una vez, luego cambia al color personalizado: [ON], [OFF].

---

**AUTO SCR** (desplazamiento automático)

Permite desplazarse por los elementos de la pantalla automáticamente: [ON], [OFF].

(No disponible cuando está seleccionado el AUX o sintonizador).

---

## Configuración BLUETOOTH (BT)

**PAIRING** (página 8)

**PHONE BOOK** (página 16)

**REDIAL** (página 16)

**RECENT CALL** (página 16)

**VOICE DIAL** (página 17)

**DIAL NUMBER** (página 16)

### RINGTONES

Selecciona si esta unidad o el teléfono celular conectado emite el tono de llamadas: [1] (esta unidad), [2] (teléfono celular).

### AUTO ANS (respuesta automática)

Ajusta la unidad para que responda automáticamente una llamada entrante: [OFF], [1] (aproximadamente 3 segundos), [2] (aproximadamente 10 segundos).

### AUTOPAIR (autoemparejamiento)

Enciende el BLUETOOTH emparejándose automáticamente cuando el dispositivo iOS versión 5.0, o posterior, está conectado mediante USB: [ON], [OFF].

### BT SIGNAL (Señal BLUETOOTH) (página 9)

Activa/desactiva la función BLUETOOTH.

### BT INIT (Inicialización de la tecnología BLUETOOTH)

Inicia todos los ajustes relacionados con BLUETOOTH (información de emparejamiento, número predefinido, información de dispositivo, etc.): [YES], [NO].

Cuando se desecha la unidad, se inicializan todos los ajustes.

(Disponible solamente mientras la fuente esté apagada y se muestre el reloj).

## Configuración SongPal (SONGPAL)

Establece y termina la función "SongPal" (conexión).

## Información complementaria

### Actualizar el Firmware

Puede actualizar el firmware de esta unidad desde el siguiente sitio web de soporte técnico:

<http://esupport.sony.com/>

Para actualizar el firmware, visite el sitio web de soporte técnico, luego siga las instrucciones en línea.

### Precauciones

- Deje que la unidad se enfríe antes de usarla si el automóvil ha estado estacionado bajo la luz directa del sol.
- No deje el panel frontal o los dispositivos de audio dentro del vehículo o podría causar fallas en el funcionamiento debido a las altas temperaturas bajo la luz directa del sol.
- La antena de alimentación se extiende automáticamente.

### Condensación de humedad

Si se produce condensación de humedad en el interior de la unidad, extraiga el disco y espere una hora aproximadamente hasta que se haya secado por completo la unidad. De lo contrario, la unidad no funcionará correctamente.

### Para mantener una alta calidad de sonido

No derrame ningún tipo de líquido sobre la unidad o los discos.

### Notas sobre los discos

- No exponga los discos a la luz solar directa ni a fuentes de calor como por ejemplo, conductos de aire caliente, ni los deje en el automóvil estacionado bajo la luz solar directa.
- Antes de reproducir los discos, límpielos con un paño de limpieza. Hágalo desde el centro hacia los bordes. No utilice disolventes como bencina, diluyentes ni productos de limpieza disponibles en el mercado.
- Esta unidad se diseñó para reproducir discos que cumplen con el estándar Compact disc (CD). Los DualDisc y otros discos de música codificados con tecnologías de protección de derechos de autor no cumplen el estándar Compact disc (CD), por lo que no podrán reproducirse con esta unidad.



- Discos que NO se pueden reproducir en esta unidad
  - Discos con etiquetas, autoadhesivos o cinta adhesiva o papeles adheridos. Si utiliza este tipo de discos, puede provocar una falla de funcionamiento o dañar el disco.
  - Discos con formas no estandarizadas (por ejemplo, formas de corazón, cuadrado o estrella). Si lo intenta, puede dañar la unidad.
  - Discos de 8 cm.

### Notas sobre los discos CD-R/CD-RW

- Si un disco multisesión empieza con una sesión CD-DA, se reconoce como un disco CD-DA y las otras sesiones no se reproducen.
- Discos que NO se pueden reproducir en esta unidad
  - CD-R/CD-RW de calidad de grabación deficiente.
  - CD-R/CD-RW grabados con un dispositivo de grabación no compatible.
  - CD-R/CD-RW no finalizados correctamente.
  - CD-R/CD-RW que no se hayan grabado en formato CD de música o en formato MP3 que cumpla la norma ISO9660 Level 1/Level 2, Joliet/Romeo o multisesión.

## Orden de reproducción de archivos MP3/WMA/AAC

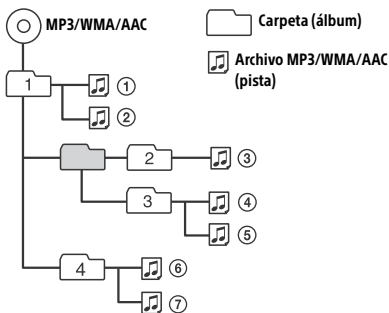

## Acerca de iPod

- Puede conectarse a los siguientes modelos de iPod. Actualice sus dispositivos iPod a la última versión de software antes de utilizarlos.

Modelos compatibles de iPhone/iPod

Modelo compatible	Bluetooth®	USB
iPhone 5s	○	○
iPhone 5c	○	○
iPhone 5	○	○
iPhone 4s	○	○
iPhone 4	○	○
iPhone 3GS	○	○
iPhone 3G*		○
iPod touch (5ª generación)	○	○
iPod touch (4ª generación)	○	○
iPod touch (3ª generación)*		○
iPod touch (2ª generación)*		○
iPod classic*		○
iPod nano (7ª generación)*		○
iPod nano (6ª generación)*		○
iPod nano (5ª generación)*		○
iPod nano (4ª generación)*		○
iPod nano (3ª generación)*		○

\* "SongPal" no es compatible con iPhone 3G, iPod touch (3ª generación), iPod touch (2ª generación), iPod classic y iPod nano.

- "Made for iPod" y "Made for iPhone" indican que un accesorio electrónico se diseñó para conectarse específicamente a los dispositivos iPod o iPhone respectivamente, y que el fabricante obtuvo la certificación necesaria para que cumpla con los estándares de rendimiento de Apple. Apple no se hace responsable del funcionamiento de este dispositivo en cumplimiento de los estándares de seguridad y normativa. Tenga en cuenta que el uso de este accesorio con el iPod o el iPhone puede afectar al rendimiento inalámbrico.

Si desea realizar alguna consulta o solucionar algún problema relativo a la unidad que no se trate en este manual, póngase en contacto con el distribuidor Sony más cercano.

## Mantenimiento

### Sustitución de la pila de litio del control remoto

Bajo condiciones normales, la batería durará aproximadamente 1 año. (La vida útil puede ser más corta, dependiendo de las condiciones de uso).

El alcance del control remoto disminuye a medida que se agota la pila.

### ADVERTENCIA

Peligro de explosión si la batería se reemplaza incorrectamente. Reemplazarla solamente con una igual o equivalente.

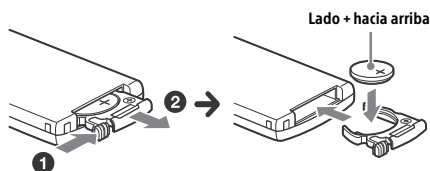

### Notas sobre la pila de litio

- Mantenga la pila de litio fuera del alcance de los niños. Si se ingiere, póngase en contacto inmediatamente con un médico.
- Limpie la batería con un paño seco para asegurar un buen contacto.
- Asegúrese de respetar la polaridad al instalarla.
- No sujete la pila con pinzas metálicas, ya que podría producirse un cortocircuito.

### Limpieza de los conectores

Es posible que la unidad no funcione correctamente si los conectores entre esta y el panel frontal están sucios. Para evitar esta situación, extraiga el panel frontal (página 7) y limpie los conectores con un hisopo de algodón. Realice esta operación con suavidad. De lo contrario, los conectores pueden dañarse.

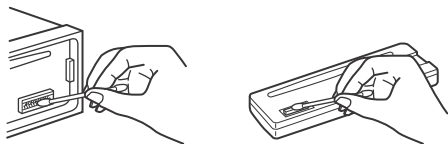

### Notas

- Por razones de seguridad, apague el motor antes de limpiar los conectores y extraiga la llave del interruptor de la llave de encendido.
- No toque nunca los conectores directamente con los dedos ni con ningún dispositivo metálico.

## Especificaciones

### Sección del sintonizador

#### FM

Rango de sintonización: 87,5 – 107,9 MHz

Terminal de antena:

Conector de antena externa

Frecuencia intermedia:

FM CCIR: -1 956,5 a -487,3 kHz y  
+500,0 a +2 095,4 kHz

Sensibilidad útil: 8 dBf

Selectividad: de 75 dB a 400 kHz

Relación señal-ruido: 73 dB

Separación: de 50 dB a 1 kHz

Respuesta de frecuencia: 20 – 15 000 Hz

#### AM

Rango de sintonización: 530 – 1 710 kHz

Terminal de antena:

Conector de antena externa

Sensibilidad: 26  $\mu$ V

### Sección Reproductora de CD

Relación señal-ruido: 120 dB

Respuesta de frecuencia: 10 – 20 000 Hz

Fluctuación y trémolo: inferior al límite medible

Número máximo de: (solamente CD-R/CD-RW)

– carpetas (álbumes): 150 (incluida la carpeta raíz)

– archivos (pistas) y carpetas: 300 (si los nombres

de carpeta o archivo contienen muchos

caracteres, este número puede ser inferior a 300)

– caracteres que se pueden visualizar en el nombre

de una carpeta o archivo: 32 (Joliet)/64 (Romeo)

Códec correspondiente: MP3 (.mp3), WMA (.wma) y  
AAC (.m4a)

### Sección Reproductora de USB

Interfaz: USB (alta velocidad)

Corriente máxima: 1 A

El número máximo de pistas reconocibles: 10 000

Códec correspondientes:

MP3 (.mp3), WMA (.wma), WAV (.wav), AAC  
(.m4a), AAC (.mp4) y FLAC (.flac)

### Comunicación inalámbrica

Sistema de comunicación:

BLUETOOTH versión estándar 3,0

Salida:

BLUETOOTH Clase 2 energía estándar  
(Máx. +4 dBm)

Rango máximo de comunicación:

Línea de visión aprox. 10 m\*

Banda de frecuencias:

banda 2,4 GHz (2,4000 – 2,4835 GHz)

Método de modulación: FHSS

Perfiles de BLUETOOTH compatible\*2:

- A2DP (Perfil de distribución de audio avanzado) 1,3
- AVRCP (Perfil de control remoto de audio y video) 1,5
- HFP (Perfil manos libres) 1,6
- PBAP (Perfil de acceso a la agenda telefónica)
- SPP (Perfil de puerto serie)
- MAP (Perfil de acceso a mensajes)
- HID (Perfil de dispositivo de interfaz humana)

Códec correspondiente:

SBC (.sbc) y AAC (.m4a)

\*1 El alcance real variará según factores, como los obstáculos entre los dispositivos, los campos magnéticos alrededor de un horno de microondas, la electricidad estática, la sensibilidad de recepción, el funcionamiento de la antena, el sistema operativo, la aplicación del software, etc.

\*2 Los perfiles estándar BLUETOOTH indican el propósito de la comunicación BLUETOOTH entre dispositivos.

## Sección del amplificador de corriente

Salida: salidas de altavoz

Impedancia de altavoz: 4 – 8  $\Omega$

Salida de potencia máxima: 55 W  $\times$  4 (a 4  $\Omega$ )

## Generales

Salidas:

Terminal de salidas de audio:

MEX-N5100BT: frontal, trasero, sub

MEX-N4100BT: frontal, trasero/sub intercambiable

Antena de alimentación/Terminal de control del amplificador de potencia (REM OUT)

Entradas:

Terminal de entrada SiriusXM (sólo para MEX-N5100BT)

Terminal de entrada del control remoto

Terminal de entrada de la antena

Terminal de entrada MIC

Toma de entrada AUX (minitoma estéreo)

Puerto USB

Requisitos de alimentación: batería de automóvil de cc 12 V (masa negativa)

Tasa de consumo actual: 10 A

Dimensiones:

Aprox. 178 mm  $\times$  50 mm  $\times$  177 mm (an/al/prf)

Dimensiones de montaje:

Aprox. 182 mm  $\times$  53 mm  $\times$  160 mm (an/al/prf)

Masa: Aprox. 1,2 kg

Contenidos del paquete:

Unidad principal (1)

Control remoto (1): RM-X231

Micrófono (1) (sólo para MEX-N5100BT)

Componentes de instalación y conexiones (1 juego)

Equipo/accesorios opcionales:

Sintonizador para vehículo SiriusXM Connect: SXV100 (sólo para MEX-N5100BT)

Micrófono: XA-MC10 (sólo para MEX-N4100BT)

Cable para entrada del mando en el volante de dirección: RC-SR1

Es posible que su distribuidor no comercialice algunos de los accesorios que figuran en la lista anterior. Solicite información detallada.

El diseño y las especificaciones están sujetos a cambios sin previo aviso.

## Derechos de autor



Sintonizador para vehículo SiriusXM Connect y las suscripciones se venden por separado.

[www.siriusxm.com](http://www.siriusxm.com)

Sirius, XM y todas las marcas y logotipos relacionados son marcas comerciales de Sirius XM Radio Inc. Todos los derechos reservados.

La marca de la palabra y logotipos Bluetooth® son marcas comerciales registradas y son propiedad de Bluetooth SIG, Inc., y Sony Corporation posee licencia para utilizar cualquiera de dichas marcas. Otras marcas registradas y nombres comerciales pertenecen a sus respectivos propietarios.

La marca N es una marca comercial o marca registrada de NFC Forum, Inc. en los Estados Unidos y en otros países.

Windows Media es una marca comercial registrada o una marca comercial de Microsoft Corporation en los EE. UU. y otros países.

Este producto está protegido por los derechos de propiedad intelectual de Microsoft Corporation. Queda prohibido el uso o la distribución de esta tecnología fuera de este producto si no se dispone de una licencia de Microsoft o una división autorizada de Microsoft.

iPhone, iPod, iPod classic, iPod nano, iPod touch y Siri son marcas comerciales de Apple Inc., registradas en los Estados Unidos y otros países. App Store es una marca de servicio de Apple Inc.

Tecnología de codificación de audio MPEG Layer-3 y patentes bajo licencia de Fraunhofer IIS y Thomson.

Pandora®, el logotipo de Pandora® y la imagen de la marca Pandora® son marcas comerciales o marcas comerciales registradas de Pandora Media, Inc., utilizadas con autorización.

Google, Google Play y Android son marcas comerciales de Google Inc.

## libFLAC

Copyright (C) 2000-2009 Josh Coalson  
Copyright (C) 2011-2013 Xiph.Org Foundation

La redistribución y el uso en formas binarias y de fuente, con o sin modificación, están permitidos siempre y cuando se cumplan las siguientes condiciones:

- Las redistribuciones de los códigos fuente deben retener la nota de copyright antes mencionada, esta lista de condiciones y el siguiente aviso.
- Las redistribuciones en forma binaria deben reproducir la noticia de copyright antes mencionada, la lista de condiciones y el siguiente aviso en el documento u otros materiales provistos con la distribución.
- Ni el nombre de Xiph.org Foundation o los nombres de sus contribuidores deben utilizarse para promocionar o publicitar los productos derivados de este software sin la autorización previa por escrito.

ESTE SOFTWARE ES PROVISTO POR LOS DUEÑOS Y CONTRIBUIDORES DEL COPYRIGHT "COMO ES" Y CUALQUIER GARANTÍA EXPRESA O IMPLÍCITA, QUE INCLUYE PERO NO SE LIMITA, A LAS GARANTÍAS IMPLÍCITAS DE MERCANTIBILIDAD O APTITUD PARA UN PROPÓSITO PARTICULAR ESTÁN DENEGADAS. BAJO NINGÚN PUNTO DE VISTA DEBERÁN LOS CONTRIBUIDORES SER RESPONSABLES POR CUALQUIER DAÑO DIRECTO, INDIRECTO, ESPECIAL, EJEMPLAR O COMO CONSECUENCIA (LO QUE INCLUYE PERO NO SE LIMITA A LA ADQUISICIÓN DE BIENES SUSTITUTOS O SERVICIOS; PÉRDIDA DE USO, INFORMACIÓN O GANANCIAS; O INTERRUPCIÓN COMERCIAL) SIN IMPORTAR CUAL SEA LA CAUSA Y EN CUALQUIER TEORÍA DE RESPONSABILIDAD, YA SEA POR CONTRATO, RESPONSABILIDAD ESTRUCTA O RESPONSABILIDAD EXTRACONTRACTUAL (LO QUE INCLUYE NEGLIGENCIA U OTROS) QUE SURJA DE CUALQUIER MANERA DEL USO DE ESTE SOFTWARE, AÚN SI HA SIDO ADVERTIDO DE LA POSIBILIDAD DE TAL DAÑO.

## Solución de problemas

La siguiente lista de comprobación le ayudará a solucionar los problemas que puedan producirse con la unidad.

Antes de consultarla, revise los procedimientos de conexión y de funcionamiento.

Para más detalles sobre el uso del fusible y sobre cómo quitar la unidad del tablero, ver "Conexión/Instalación" (página 34).

Si el problema no se resuelve, visite el sitio web de soporte técnico que figura en la cubierta posterior.

## Generales

### La unidad no recibe alimentación.

- Si la unidad está apagada y la pantalla desaparece, no se puede operar con el control remoto.
  - Encienda la unidad.

### No hay sonido o el sonido es muy bajo.

- La posición del control de equilibrio [FADER] no está ajustada para un sistema de 2 altavoces.
- El volumen de la unidad o dispositivo conectado es muy bajo.
  - Aumente el volumen de la unidad o del dispositivo conectado.

### No se escuchan pitidos.

- Se encuentra conectado un amplificador de potencia opcional y no está usando el amplificador integrado.

### El contenido de la memoria se borró.

- El botón de reset ha sido presionado.
  - Almacene nuevamente dentro de la memoria.
- Se desconectó la batería o el cable de fuente de alimentación, o no están conectados correctamente.

### Las emisoras almacenadas y la hora correcta se borraron.

#### El fusible se fundió.

#### Se escucha un ruido cuando se cambia la posición de la llave de encendido.

- Los cables no se conectaron de forma correcta al conector de alimentación auxiliar del automóvil.

### Durante la reproducción o la recepción, el modo demostración se inicia.

- Si no se realiza ninguna operación durante 5 minutos y la opción [DEMO-ON] está ajustada, se iniciará el modo de demostración.
  - Ajuste [DEMO-OFF] (página 23).

### Las indicaciones desaparecen del visualizador o no aparecen en él.

- El atenuador está ajustado en [DIM-ON] (página 23).
- La pantalla se apaga si mantiene presionado OFF.
  - Presione OFF en la unidad hasta que se ilumine la pantalla.
- Los conectores están sucios (página 26).

### Los botones de operación no funcionan.

#### El disco no sale expulsado.

- La conexión no es correcta.
  - Revise la conexión de la unidad.
    - Si la situación no mejora, presiones RESET (página 7).
    - Los contenidos almacenados en la memoria son eliminados.
    - Por su seguridad, no realice la restauración de la unidad mientras maneja.

## Recepción de radio

**No es posible recibir emisoras.**

**El sonido está obstaculizado por los ruidos.**

- La conexión no es correcta.
  - Si su automóvil cuenta con una antena de radio incluida en el vidrio lateral o posterior, conecte un cable REM OUT (con rayas azules y blancas) o un cable de fuente de alimentación accesorio (rojo) al cable de fuente de alimentación del amplificador de señal de la antena del automóvil.
  - Compruebe la conexión de la antena del automóvil.
  - Si la antena del automóvil no se extiende, compruebe la conexión del cable de control de la antena motorizada.

**No es posible utilizar la sintonización programada.**

- La señal de emisión es demasiado débil.

## RDS

**PTY muestra [- - - - -].**

- La emisora actual no es una emisora RDS.
- No se recibieron datos RDS.
- La emisora no especifica el tipo de programa.

## Reproducción de CD

**No se inicia la reproducción.**

- Disco defectuoso o sucio.
- Los discos CD-R/CD-RW no son para audio (página 25).

**Los archivos MP3/WMA/AAC no pueden reproducirse.**

- El disco es incompatible con el formato y la versión de MP3/WMA/AAC. Para más información acerca de los formatos y discos aptos para reproducir, visite el sitio de asistencia en la contratapa.

**Los archivos MP3/WMA/AAC tardan más tiempo en reproducirse que los otros.**

- El inicio de la reproducción de los siguientes discos tarda algo más de tiempo.
  - Disco grabado con una estructura de árbol complicada.
  - Disco grabado en Multi Session.
  - Disco al que es posible añadir datos.

**Se producen saltos de sonido.**

- Disco defectuoso o sucio.

## Reproducción en dispositivo USB

**No es posible reproducir elementos a través de un concentrador USB.**

- Esta unidad no puede reconocer dispositivos USB a través de un concentrador USB.

**El dispositivo USB tarda en reproducirse.**

- El dispositivo USB contiene archivos con una estructura de árbol compleja.

**El sonido es discontinuo.**

- Es posible que la discontinuidad del sonido se deba a una tasa alta de bits de más de 320 kbps.

**Un archivo de audio no puede reproducirse.**

- Los dispositivos USB formateados con sistemas de archivos distintos a FAT16 o FAT32 no son soportados.\*

\* Esta unidad soporta FAT16 y FAT32, pero algunos dispositivos USB pueden no soportar todos estos FAT. Para detalles, refiérase a la instrucción de operación de cada dispositivo USB o contacte al fabricante.

## Función NFC

**La conexión One touch (NFC) no es posible.**

- Si el smartphone no responde al tacto.
  - Revise que la función NFC del smartphone esté encendida.
  - Mueva la parte marca N del smartphone de modo de acercarla a la parte marca N de esta unidad.
  - Si el smartphone se encuentra dentro de un estuche, quítelo.
- La sensibilidad de recepción NFC depende del dispositivo.  
Si la conexión One touch con el smartphone falla varias veces, haga la conexión a BLUETOOTH en forma manual.

## Función BLUETOOTH

**El dispositivo de conexión no puede detectar esta unidad.**

- Antes de realizar el emparejamiento, configure esta unidad en el modo de espera del emparejamiento.
- Mientras se conecta al otro dispositivo BLUETOOTH, esta unidad no puede detectarse desde otro dispositivo.
  - Desconecte la conexión actual y busque esta unidad desde otro dispositivo.
- Una vez realizado el emparejamiento del dispositivo, active la salida de señal de BLUETOOTH (página 9).

---

**No es posible realizar la conexión.**

- La conexión se controla de un solo lado (esta unidad o dispositivo BLUETOOTH) pero no de ambos lados.
  - Conecte esta unidad a un dispositivo BLUETOOTH o viceversa.

---

**No aparece el nombre del dispositivo detectado.**

- Según el estado del otro dispositivo, es posible que no se pueda obtener el nombre.

---

**No se emite ningún tono de llamada.**

- Ajuste el volumen girando el selector de control mientras recibe una llamada.
- Según el dispositivo de conexión, es posible que el tono de llamada no se emita correctamente.
  - Ajuste [RINGTONE] en [1] (página 24).
- Los altavoces frontales no están conectados a la unidad.
  - Conecte los altavoces frontales a la unidad. El tono de llamada suena solamente desde los altavoces frontales.

---

**No se puede ajustar el volumen de la voz de la persona que habla.**

- Los altavoces frontales no están conectados a la unidad.
  - Conecte los altavoces frontales a la unidad. La voz del que habla y la voz del auricular sólo salen de los altavoces frontales.

---

**El interlocutor de una llamada le notifica que el volumen es demasiado bajo o demasiado alto.**

- Ajuste el volumen según corresponda mediante la ganancia de micrófono (página 17).

---

**Se producen ecos o ruidos durante las conversaciones telefónicas.**

- Baje el volumen.
- Ajuste el modo EC/NC en [EC/NC-1] o [EC/NC-2] (página 17).
- Si el sonido ambiente que no sea el sonido de la llamada de teléfono es alto, intente reducir el ruido.  
Por ej.: si una ventana está abierta y se oye ruido de la calle, etc., fuerte, cierre la ventana. Si el aire acondicionado está alto, bájelo.

---

**El teléfono no está conectado.**

- Durante la reproducción de audio BLUETOOTH, el teléfono no está conectado aunque presione CALL.
  - Realice la conexión desde el teléfono.

---

**La calidad de sonido del teléfono es baja.**

- La calidad del sonido del teléfono depende de las condiciones de recepción del teléfono celular.
  - Mueva el automóvil a un lugar en el que pueda mejorar la señal del teléfono celular si la recepción es de mala calidad.

---

**El volumen del dispositivo de audio conectado es bajo (alto).**

- El nivel de volumen cambiará dependiendo del dispositivo de audio.
  - Ajuste el volumen del dispositivo de audio conectado o de esta unidad.

---

**El sonido salta durante la reproducción de un dispositivo de audio BLUETOOTH.**

- Reduzca la distancia entre la unidad y el dispositivo de audio BLUETOOTH.
- Si el dispositivo de audio BLUETOOTH está guardado en un estuche que interrumpe la señal, retírelo mientras lo utilice.
- En los alrededores se están utilizando varios dispositivos BLUETOOTH u otros dispositivos que emiten ondas de radio.
  - Apague los otros dispositivos.
  - Aumente la distancia entre la unidad y los otros dispositivos.
- El sonido de reproducción se detiene momentáneamente mientras se establece la conexión entre esta unidad y el teléfono celular. No se trata de una falla de funcionamiento.

---

**No es posible controlar el dispositivo de audio BLUETOOTH conectado.**

- Compruebe que el dispositivo de audio BLUETOOTH conectado sea compatible con AVRCP.

---

**Algunas funciones no están disponibles.**

- Compruebe que el dispositivo de conexión sea compatible con las funciones en cuestión.

---

**Se contesta una llamada accidentalmente.**

- El teléfono conectado está configurado para responder una llamada automáticamente.

---

**El emparejamiento ha fallado porque se ha superado el tiempo establecido.**

- Según el dispositivo de conexión, es posible que el tiempo para el emparejamiento sea escaso.
  - Intente completar el emparejamiento en el tiempo establecido.

---

**No es posible utilizar la función BLUETOOTH.**

- Apague la unidad presionando OFF durante más de 2 segundos, luego vuelva a encender la unidad.

---

**Durante la llamada con manos libres, los altavoces del automóvil no emiten ningún sonido.**

- Si el sonido de salida viene del teléfono celular, ajuste el teléfono para que el sonido se emita por los altavoces del automóvil.

---

**Siri Eyes Free no está activado.**

- Realice el registro de manos libres para un iPhone compatible con Siri Eyes Free.
- Configure la función Siri en el iPhone para continuar.
- Cancele la conexión BLUETOOTH con el iPhone y la unidad y reconecte.

---

**Operación SongPal**

---

**El nombre de la aplicación no coincide con la aplicación real en "SongPal".**

- Inicie la aplicación nuevamente desde la aplicación "SongPal".

---

**Cuando ejecute la aplicación "SongPal" mediante BLUETOOTH, la pantalla cambia automáticamente a [BT AUDIO].**

- La aplicación "SongPal" o la función BLUETOOTH han fallado.
- Ejecute la aplicación nuevamente.

---

**La aplicación "SongPal" se desconecta automáticamente cuando la pantalla cambia a [IPD].**

- La aplicación "SongPal" para iPhone/iPod no admite la reproducción en iPod.
  - Cambie la fuente de la unidad u otra que no sea [IPD], luego establezca la conexión "SongPal" (página 18).

---

**Operación de Pandora®**

---

**No es posible establecer la conexión con Pandora®.**

- Cierre la aplicación Pandora® en el dispositivo móvil, y luego iníciela de nuevo.

---

**Mensajes/indicaciones de error**

---

**CD ERROR:** No puede reproducirse el disco. El disco será expulsado automáticamente.

- Limpie o inserte el disco correctamente, o asegúrese de que el disco no esté en blanco o defectuoso.

---

**CD NO MUSIC:** No hay ningún archivo apto para reproducir. El disco será expulsado automáticamente.

- Inserte un disco que contenga archivos aptos para reproducir (página 26).

---

**CD PUSH EJT:** No puede expulsarse el disco correctamente.

- Presione  (expulsar).

---

**HUB NO SUPRT:** Los concentradores USB no son compatibles.

---

**IPD STOP:** La reproducción del iPod ha finalizado.

- Accione su iPod/iPhone para comenzar la reproducción.

---

**OVERLOAD:** El dispositivo USB se encuentra sobrecargado.

- Desconecte el dispositivo USB, luego presione SRC para seleccionar otra fuente.
- El dispositivo USB tiene una falla, o se ha conectado un dispositivo incompatible.

---

**READ:** Leyendo información.

- Espere hasta que finalice la lectura y se inicie la reproducción automáticamente. Esto puede tardar un poco según la estructura del disco.

---

**USB ERROR:** No puede reproducirse el dispositivo USB.

- Conecte el dispositivo USB nuevamente.

---

**USB NO DEV:** No reconoce un dispositivo USB o no está conectado.

- Asegúrese de que el dispositivo USB o el cable USB esté conectado de forma segura.

---

**USB NO MUSIC:** No existe un archivo reproducible.

- Conecte un dispositivo USB que contenga archivos reproducibles (página 26).

---

**USB NO SUPRT:** El dispositivo USB no es compatible.

- Para obtener más información acerca de la compatibilidad del dispositivo USB, visite el sitio web de soporte técnico que figura en la cubierta posterior.

---

      : Ha llegado al comienzo o al final del disco.

---

: El carácter no puede visualizarse.

---

**Acerca de la función BLUETOOTH:**

---

**BT BUSY:** El dispositivo BLUETOOTH está ocupado.

- Espere un momento, luego inténtelo nuevamente.

---

**ERROR:** La operación seleccionada no puede ser realizada.

- Espere un momento, luego inténtelo nuevamente.

---

**NO DEV:** No reconoce un dispositivo BLUETOOTH o no está conectado.

- Asegúrese de que el dispositivo BLUETOOTH esté firmemente conectado o la conexión BLUETOOTH esté establecida con el dispositivo BLUETOOTH.

---

**P EMPTY:** No hay números de teléfono almacenados.

---

---

**UNKNOWN:** No se puede mostrar un número de teléfono o nombre.

---

**WITHHELD:** El número de teléfono está oculto por quien llama.

---

## Para la operación SongPal:

---

**APP -----:** No se estableció una conexión con la aplicación.

→ Realice la conexión de "SongPal" nuevamente (página 18).

---

**APP DISCNCT:** La aplicación está desconectada.

→ Realice la conexión "SongPal" (página 18).

---

**APP DISPLAY:** Una pantalla de configuración de la aplicación muestra que está abierta.

→ Salga de la pantalla de muestra de la configuración de la aplicación para permitir la operación del botón.

---

**APP LIST:** La lista de contenidos CD/USB/iPod está abierta.

→ Salga de la lista de la aplicación para permitir la operación del botón.

---

**APP MENU:** Una pantalla de configuración de la aplicación está abierta.

→ Salga de la pantalla de muestra de la aplicación para permitir la operación del botón.

---

**APP NO DEV:** El dispositivo con la aplicación instalada no está conectado ni detectado.

→ Conéctelo con BLUETOOTH y establezca la conexión de "SongPal" nuevamente (página 18).

---

**APP SOUND:** Una pantalla de configuración del sonido de la aplicación está abierta.

→ Salga de la pantalla de configuración del sonido de la aplicación para permitir la operación del botón.

---

**OPEN APP:** La aplicación "SongPal" no está funcionando.

→ Abra la aplicación.

---

## Para la operación de Pandora®:

---

**CANNOT SKIP:** No está permitido saltar pistas.

→ Espere a que el comercial finalice y luego comenzará a reproducirse la pista, o seleccione otra estación de la lista. Pandora® limita la cantidad de veces que puede saltar pistas en su servicio.

---

**NO NETWORK:** La conexión de red es inestable o se perdió.

→ Establezca nuevamente la conexión de red en el dispositivo, o espere hasta que se restablezca.

---

**NO STATION:** No hay estaciones en su cuenta.

→ Cree la estación en el dispositivo móvil.

---

**NOT ALLOWED:** La operación seleccionada no está habilitada.

→ Los comentarios "Thumbs" no están habilitados.

- Espere a que finalice el comercial.
- Algunas funciones, como Shared Station, no admiten la función de comentarios. Espere a que comience la siguiente pista, o seleccione otra estación de la lista.

→ La función Favoritos no está habilitada.

- Espere a que finalice el comercial.
- Seleccione otra pista o estación, luego vuelva a intentarlo.

---

**PAN ERROR:** La operación seleccionada no se pudo ejecutar.

→ Espere un momento, luego inténtelo nuevamente.

---

**PAN MAINT:** El servidor de Pandora® está en mantenimiento.

→ Espere un momento, luego inténtelo nuevamente.

---

**PAN OPEN APP - PRESS PAUSE:** Pandora® no está funcionando.

→ Inicie la aplicación Pandora® en el dispositivo móvil, luego presione PAUSE.

---

**PAN RESTRICT:** Pandora® no está disponible fuera de su país.

---

**PLEASE LOGIN - PANDORA APP:** No ha accedido desde su cuenta Pandora®.

→ Desconecte el dispositivo, acceda a su cuenta Pandora®, y luego vuelva a conectar el dispositivo.

---

**UPDATE PAN:** Está conectado una versión antigua de Pandora®.

→ Actualice la aplicación Pandora® con la última versión.

---

## Para operación de SiriusXM:

---

**CH LOCKED**

→ El canal que ha solicitado está bloqueado por la función de control parental de la radio. Vea "Para ajustar el control parental" (página 12) para obtener más información acerca de la función de control parental y cómo acceder a los canales bloqueados.

---

### CH UNAVAIL

- El canal que ha solicitado no es un canal válido para SiriusXM o el canal que estaba escuchando ya no está disponible.
- También puede ver este mensaje rápidamente cuando conecta un sintonizador para vehículo SiriusXM Connect por primera vez.  
Visite [www.siriusxm.com](http://www.siriusxm.com) en EE. UU. o [www.siriusxm.ca](http://www.siriusxm.ca) en Canadá para obtener más información acerca de la lista de canales de SiriusXM.

---

### CHAN UNSUB

- El canal que ha solicitado no está incluido en su paquete de suscripción de SiriusXM o el canal que estaba escuchando ya no está incluido en su paquete de suscripción de SiriusXM.  
Si tiene alguna pregunta acerca de su paquete de suscripción o si desea suscribirse a este canal, contáctese con SiriusXM.  
En EE. UU., visite [www.siriusxm.com](http://www.siriusxm.com) o llame al 1-866-635-2349.  
En Canadá, visite [www.siriusxm.ca](http://www.siriusxm.ca) o llame al 1-877-438-9677.

---

### CHK ANT

- La radio ha detectado una falla con la antena de SiriusXM.
- Es posible que el cable de la antena esté desconectado o dañado.
  - Verifique que el cable de la antena esté conectado al sintonizador para vehículo SiriusXM Connect.
  - Inspeccione el cable de la antena para detectar cualquier daño o pliegue.
  - Reemplace la antena si el cable está dañado.  
Los productos SiriusXM están disponibles en el minorista local de audio para vehículos o en línea en [www.shop.siriusxm.com](http://www.shop.siriusxm.com)

---

### CHECK TUNER

- La radio está teniendo problemas de comunicación con el sintonizador para vehículo SiriusXM Connect.
- Es posible que el sintonizador esté desconectado o dañado.
  - Verifique que el cable del sintonizador para vehículo SiriusXM Connect esté debidamente conectado a la radio.

---

### MEM FAILURE

- La unidad no pudo almacenar el canal en la marcación predefinida.
  - Asegúrese de que el canal que desea almacenar sea correcto.

---

### NO SIGNAL

- El sintonizador para vehículo SiriusXM Connect está teniendo problemas para recibir la señal satelital de SiriusXM.
  - Verifique que el vehículo esté al aire libre sin nada que se interponga entre este y el cielo.
  - Verifique que la antena de montaje magnético SiriusXM esté montada sobre una superficie de metal en la parte externa del vehículo.
  - Aleje la antena SiriusXM de cualquier obstrucción.
  - Inspeccione el cable de la antena para detectar cualquier daño o pliegue.
  - Consulte el manual de instalación del sintonizador para vehículo SiriusXM Connect para obtener más información acerca de la instalación de la antena.
  - Reemplace la antena si el cable está dañado.  
Los productos SiriusXM están disponibles en el minorista local de audio para vehículos o en línea en [www.shop.siriusxm.com](http://www.shop.siriusxm.com)

---

### SUBSCRIPTION UPDATE - ENTER TO CONTINUE

- La radio ha detectado un cambio en su estado de suscripción a SiriusXM.
  - Presione ENTER para borrar el mensaje.  
Si tiene alguna pregunta acerca de su suscripción, contáctese con SiriusXM.  
En EE. UU., visite [www.siriusxm.com](http://www.siriusxm.com) o llame al 1-866-635-2349.  
En Canadá, visite [www.siriusxm.ca](http://www.siriusxm.ca) o llame al 1-877-438-9677.

---

### Para funcionamiento con control remoto de mando:

**ERROR:** Ocurrió un error durante el registro de la función.

- Realice el registro nuevamente desde la función donde ocurrió el error (página 20).

**TIMEOUT:** Falló el registro de la función debido a que se agotó el tiempo de espera.

- Intente completar el registro mientras [REGISTER] parpadea (alrededor de 6 segundos) (página 20).

Si estas soluciones no ayudan a solucionar el problema, póngase en contacto con el distribuidor Sony más cercano.

Si entrega la unidad para su reparación a causa de problemas en la reproducción de CD, lleve el disco que se utilizó cuando se produjo el problema.

### Advertencias

- **Conecte todos los cables hacia un punto a tierra en común.**
- No deje que los cables queden atrapados debajo de un tornillo o que se enganchen en piezas móviles.
- Antes de hacer conexiones, apague el auto para evitar cortocircuitos.
- Conecte los cables **amarillo** y **rojo** del sistema de alimentación únicamente después de que todos los demás cables hayan sido conectados.
- Asegúrese de aislar cualquier cable suelto sin conexión con cinta aislante para mayor seguridad.

### Precauciones

- Elija la ubicación de la instalación con cuidado para que la unidad no interfiera con las operaciones de conducción normales.
- Evite instalar la unidad en áreas expuestas a polvo, tierra, vibración excesiva o alta temperatura, como luz solar directa o cerca de calefactores.
- Utilice solamente el hardware de montaje suministrado para obtener una instalación segura.

#### Observe el cable del sistema de alimentación (amarillo)

Cuando conecte esta unidad junto con otros componentes estéreo, la capacidad nominal de la corriente del circuito del auto al cual la unidad se encuentra conectada debe ser mayor que la suma de la capacidad nominal del fusible de cada componente.

#### Montar el ajuste del ángulo

Ajustar el ángulo de montaje a menos de 45°.

## Lista de piezas para la instalación

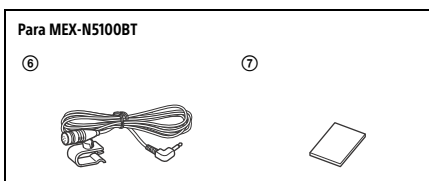
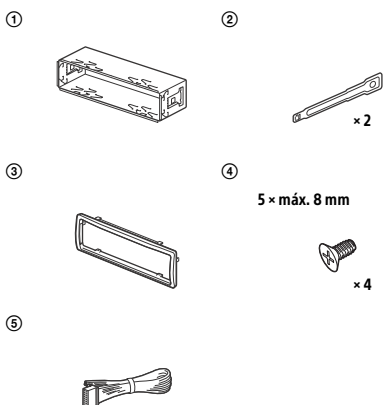

- Esta lista de piezas no incluye todo el contenido del paquete.
- El soporte ① y el marco de protección ③ se unen a la unidad antes del envío. Antes de montar la unidad, utilice las claves de liberación ② para quitar el soporte ① de la unidad. Para obtener más información, consulte "Quitar el marco de protección y el soporte" (página 38).
- Conserve las claves de liberación ② para un uso futuro ya que son también necesarias si quita la unidad de su auto.

# Conexión (Para MEX-N5100BT)

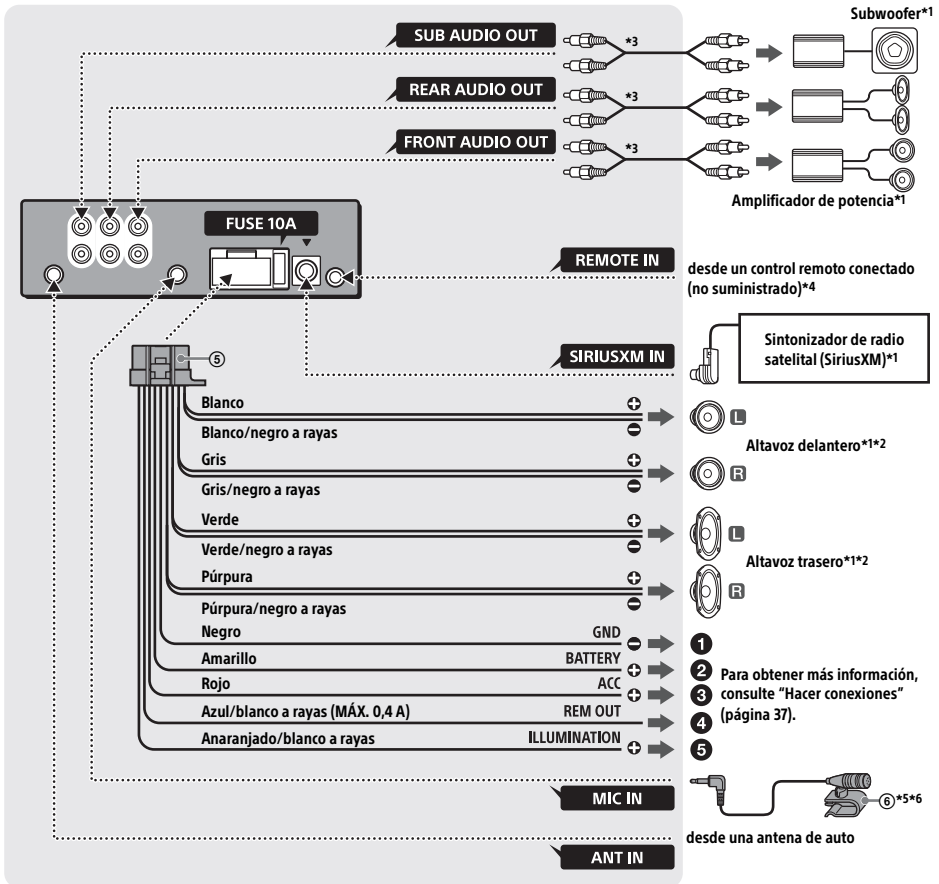

\*1 No suministrado

\*2 Impedancia del altavoz: 4 – 8 Ω × 4

\*3 Cable con clavija RCA (no suministrado)

\*4 Dependiendo del tipo de automóvil, utilice un adaptador para un control remoto conectado (no suministrado).

\*5 Ya sea que esté en uso o no, oriente el cable de entrada del micrófono de modo tal que no interfiera con las operaciones de manejo. Asegure el cable con una abrazadera, si está instalado alrededor de sus pies.

\*6 Para obtener más detalles sobre la instalación del micrófono, consulte "Instalación del micrófono (sólo para MEX-N5100BT)" (página 37).

# Conexión (Para MEX-N4100BT)

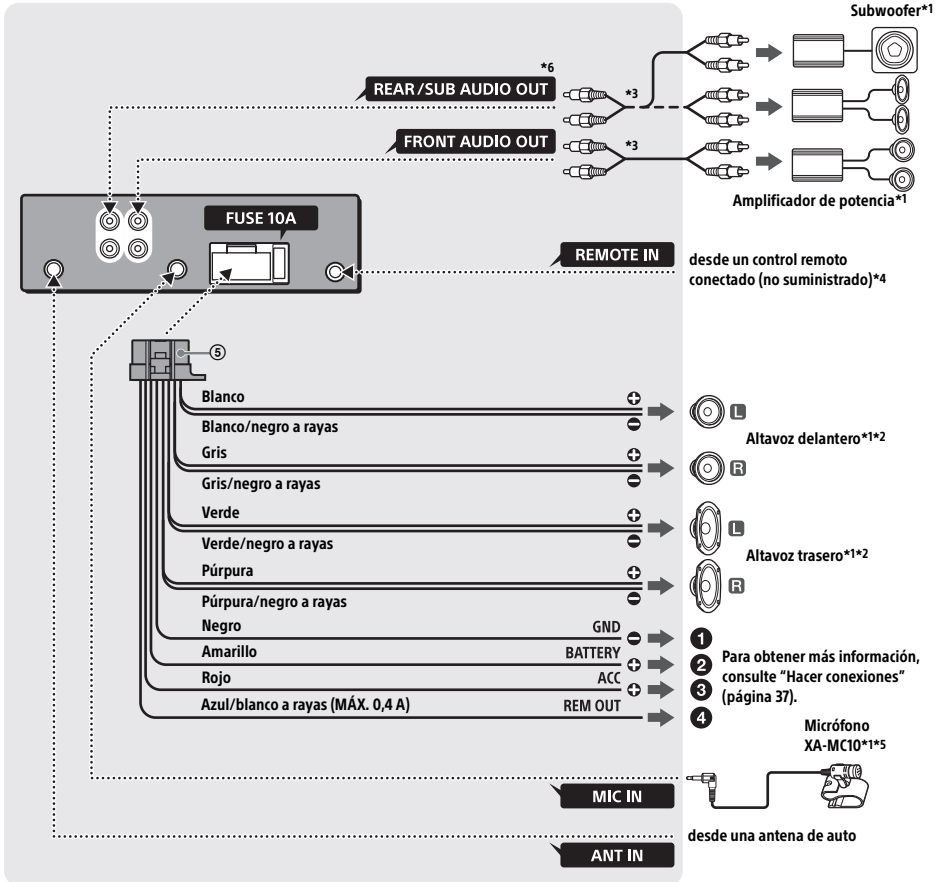

\*1 No suministrado

\*2 Impedancia del altavoz: 4 – 8 Ω × 4

\*3 Cable con clavija RCA (no suministrado)

\*4 Dependiendo del tipo de automóvil, utilice un adaptador para un control remoto conectado (no suministrado).

\*5 Ya sea que esté en uso o no, oriente el cable de entrada del micrófono de modo tal que no interfiera con las operaciones de manejo. Asegure el cable con una abrazadera, si está instalado alrededor de sus pies.

\*6 AUDIO OUT puede cambiarse a SUB o REAR.

## Hacer conexiones

- 1 Para un punto de puesta a tierra**  
Primero conecte el conector a tierra, luego conecte los cables amarillo y rojo del sistema de alimentación.
- 2 A la terminal de potencia +12 V que se encuentra energizada en todo momento**  
Asegúrese de conectar primero el conector a tierra negro a un punto de puesta a tierra.
- 3 A la terminal de potencia +12 V que se encuentra energizada cuando el interruptor de encendido se encuentra fijo en la posición accesorio**  
Si no existe la posición accesorio, conecte la terminal de potencia +12 V (batería) la cual se encuentra energizada en todo momento. Asegúrese de conectar primero el conector a tierra negro a un punto de puesta a tierra.
- 4 Al cable de control de la antena motorizada o al cable de la fuente de alimentación del amplificador**  
No es necesario conectar este cable si no hay antena motorizada o al amplificador de la antena, o con una antena telescópica operada manualmente.  
**Para AMP REMOTE IN de un amplificador de potencia opcional**  
Esta conexión se usa solamente para amplificadores y para una antena motorizada. Conectar cualquier otro sistema puede dañar la unidad.

### Para MEX-N5100BT:

- 5 Para la señal de iluminación de un automóvil**  
Asegúrese de conectar primero el cable a tierra negro a un punto de puesta a tierra.

## Conexión fácil de subwoofer

Puede utilizar un subwoofer sin un amplificador de potencia cuando está conectado al cable del altavoz trasero.

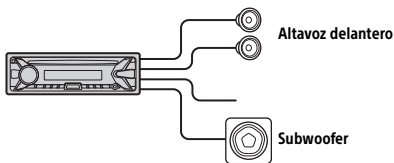

### Nota

Utilice un subwoofer con una impedancia de 4 a 8  $\Omega$  y con capacidades para el manejo de la potencia adecuadas para evitar daños.

## Conexión para sostener la memoria

Cuando el cable de la fuente de alimentación amarillo está conectado, la alimentación siempre abastecerá al circuito de la memoria incluso cuando el interruptor de encendido se encuentre apagado.

## Conexión del altavoz

- Antes de conectar los altavoces, apague la unidad.
- Utilice los altavoces con una impedancia de 4 a 8  $\Omega$ , y con capacidades para el manejo de la potencia adecuadas para evitar daños.

## Instalación del micrófono (sólo para MEX-N5100BT)

Para capturar su voz durante una llamada con manos libres, necesita instalar el micrófono ⑥.

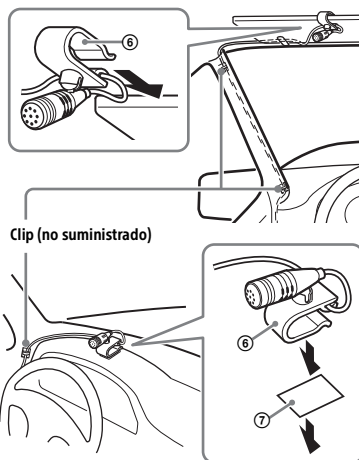

## Advertencias

- Es extremadamente peligroso si el cable se enreda alrededor de la columna de dirección o palanca de cambio. Asegúrese de que éste y otras piezas no interfieran con sus operaciones de manejo.
- Si en su automóvil tiene airbags u otro equipo para amortiguar golpes, contacte a la tienda donde compró esta unidad o al vendedor del auto, antes de la instalación.

### Nota

Antes de pegar la cinta doble faz ⑦, limpie la superficie del tablero con un trapo seco.

## Uso del control remoto conectado

### Cuando use el control remoto del volante

El cable de conexión RC-SR1 (no suministrado) debe estar instalado antes de poder ser usado.

- 1 Para habilitar el control remoto del volante, seleccione [SET STEERING] → [STR EDIT] para realizar el registro (página 20). Una vez finalizado el registro, el control remoto del volante estará disponible.

### Notas sobre la instalación del cable de conexión RC-SR1 (no suministrado)

- Refiérase a los sitios de soporte técnico que figuran en la cubierta posterior para obtener detalles, luego conecte adecuadamente cada cable con los cables correspondientes. Una conexión incorrecta puede dañar la unidad.
- Según el tipo de vehículo, asegúrese de aislar los cables que no se utilizan con cinta aislante para mayor seguridad.
- No conecte este cable cuando no se utiliza el control remoto del volante.
- Se recomienda consultar con el vendedor o un técnico experimentado para obtener ayuda.

### Cuando se usa el control remoto conectado

- 1 Para habilitar el control remoto conectado, ajuste [STR CONTROL] del [SET STEERING] en [EXTERNAL] (página 20).

## Instalación

### Quitar el marco de protección y el soporte

Antes de instalar la unidad, quite el marco de protección ③ y el soporte ① de la unidad.

- 1 Apriete ambos ejes del marco de protección ③, luego retírelo.

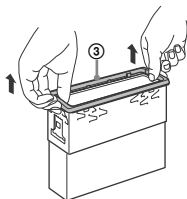

- 2 Inserte ambas llaves ② hasta que hagan clic y empuje el soporte ①, luego retire la unidad para separar.

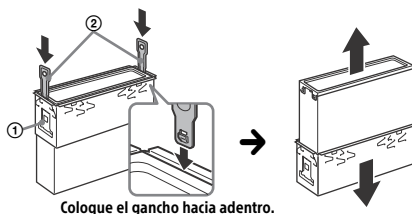

### Nota para MEX-N4100BT

Antes de instalar esta unidad, extraiga el tornillo y el compartimento que se encuentran en la parte posterior de la unidad. No utilice las piezas anteriores que extrajo al instalar la unidad.

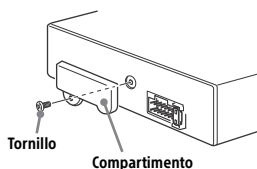

### Montar la unidad en el panel

Antes de efectuar la instalación, asegúrese de que los pestillos en ambos lados del soporte ① estén doblados hacia adentro 2 mm. Cuando lo instale en un auto japonés, consulte "Montar la unidad en un auto japonés" (página 39).

- 1 Coloque el soporte ① dentro del panel, luego doble las pinzas hacia afuera hasta que queden bien ajustadas.

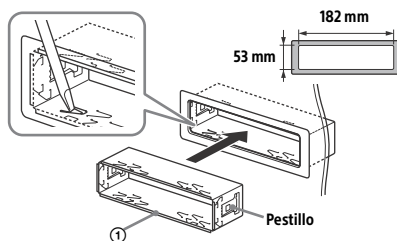

## 2 Monte la unidad dentro del soporte ①, luego una el marco de protección ③.

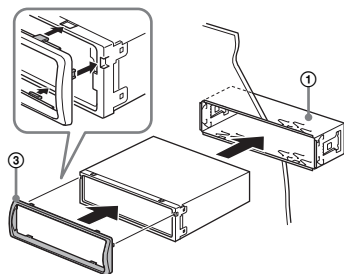

### Notas

- Si los pestillos están derechos o doblados hacia afuera, la unidad no se instalará de manera segura y se puede salir.
- Asegúrese de que los 4 pestillos en el marco de protección ③ se encuentren sujetados correctamente a las ranuras de la unidad.

## Montar la unidad en un auto japonés

Tal vez no pueda instalar esta unidad en algunas marcas de autos japoneses. En dicho caso, consulte con su distribuidor Sony.

### TOYOTA

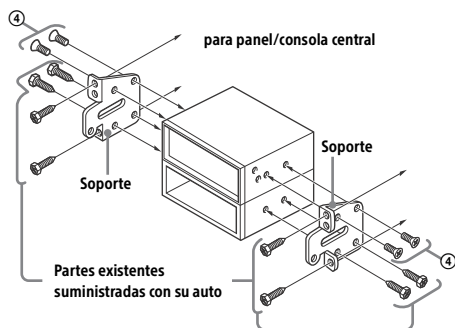

### NISSAN

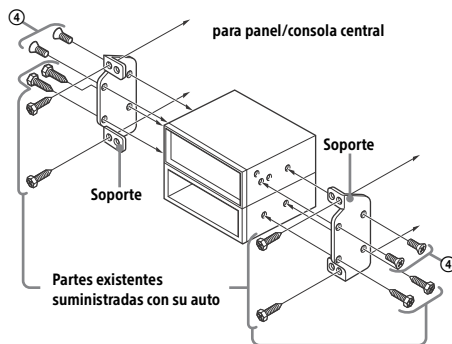

### Nota

Para evitar el mal funcionamiento, instale la unidad solamente con los tornillos suministrados ④.

## Desenganchar y enganchar el panel frontal

Para obtener más información, consulte "Extracción del panel frontal" (página 7).

## Reinicio de la unidad

Para obtener más información, consulte "Reinicio de la unidad" (página 7).

## Reemplazo del fusible

Cuando reemplace el fusible, asegúrese de utilizar uno que coincida con la capacidad nominal del fusible original. Si el fusible se quema, verifique la conexión eléctrica y reemplace el fusible. Si el fusible se quema nuevamente después de reemplazarlo, puede haber un mal funcionamiento interno. En dicho caso, consulte con su distribuidor Sony más cercano.

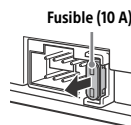





### Support site

If you have any questions or for the latest support information on this product, please visit the web site below:

### Site d'assistance

Si vous avez des questions ou si vous souhaitez consulter les toutes dernières informations techniques sur ce produit, rendez-vous sur le site Web suivant :

### Sitio Web de soporte técnico en línea

Para resolver cualquier duda u obtener la información más reciente sobre el soporte técnico de este producto, visite el siguiente sitio Web:

**<http://esupport.sony.com/>**

**If you have any questions/problems regarding this product, try the following:**

- 1 Read Troubleshooting in these Operating Instructions.**
- 2 Please contact (U.S.A. only);**  
Call **1-800-222-7669**  
URL **<http://www.SONY.com>**

