

Wall-Mount Bracket

Instructions _____ **GB**

Mode d'emploi _____ **FR**

Instrucciones _____ **ES**

Gebrauchsanweisung _____ **DE**

Instructies _____ **NL**

Istruzioni _____ **IT**

Instruções _____ **PT**

Vejledning _____ **DK**

Bruksanvisning _____ **SE**

SU-WL51

Thank you for purchasing this product.

To Customers

Sufficient expertise is required for installing this product. Be sure to subcontract the installation to Sony dealers or licensed contractors and pay special attention to safety during the installation. Sony is not liable for any damages or injury caused by mishandling or improper installation. Your Statutory Rights (if any) are not affected.

WARNING

If the safety precautions are not observed or the product is used incorrectly, it may result in serious injury or fire.

This instruction manual shows the correct handling of the product and important precautions necessary to prevent accidents. Be sure to read this manual thoroughly and use the product correctly. Keep this manual available for future reference.

To Sony dealers

Sufficient expertise is required for installing this product. Be sure to read this instruction manual thoroughly to do the installation work safely. Sony is not liable for any damages or injury caused by mishandling or improper installation. Please give this manual to the customer after installation.

On Safety

Products by Sony are designed with safety in mind. If the products are used incorrectly, however, it may result in a serious injury through fire, electric shock, the product toppling over, or the product dropping. Be sure to observe the precautions for safety to prevent such accidents.

CAUTION

Specified products

The following products might be out of stock or discontinued. Also, some models are not sold in some regions.

LCD Color TV / Monitor	KDL-40S2000
	KDL-40S2010
	KLV-40U100M

This Wall-Mount Bracket is designed for use with the specified products above.

For other TVs or monitors, refer to their operating instructions to check if this Wall-Mount Bracket can be used. Some TVs or monitors are supplied with a leaflet explaining how to install the Wall-Mount Bracket ("Installing the Wall-Mount Bracket").

To Customers

WARNING

If the following precautions are not observed, serious injury or death through fire, electric shock, the product toppling over, or the product dropping can result.

Be sure to subcontract the installation to licensed contractors and keep small children away during the installation.

If the Wall-Mount Bracket or the TV or monitor is not installed correctly, the following accidents may occur. Be sure licensed contractors carry out installation.



- The TV or monitor may fall and cause a serious injury such as a bruise or a fracture.
- If the wall on which the Wall-Mount Bracket is installed is unstable, uneven, or not perpendicular to the floor, the unit may fall and cause injury or property damage. The wall should be capable of supporting a weight of at least four times the TV or monitor weight. (See the TV or monitor installing dimensions table on page 12 for the weight of each TV or monitor.)
- If the installation of the Wall-Mount Bracket on the wall is not sufficiently sturdy, the unit may fall and cause injury or property damage.

Be sure to subcontract moving or dismantling of the TV or monitor to licensed contractors.

If persons other than licensed contractors transport or dismantle the TV or monitor, it may fall and cause injury or property damage. Be sure that two or more persons carry or dismantle the TV or monitor.

Do not spill liquid of any kind on the TV or monitor.

If you allow the TV or monitor to get wet, this may result in a fire or an electric shock.

Do not remove screws, etc., after mounting the TV or monitor.

If you do so, the TV or monitor may fall and cause injury or property damage.

Do not disassemble or make alterations to the parts of the Wall-Mount Bracket.

If you do so, the Wall-Mount Bracket may fall and cause injury or property damage.



Do not mount any equipment other than the specified product.

This Wall-Mount Bracket is designed for the use with the specified product only. If you mount equipment other than specified, it may fall or break, and cause injury or property damage.

Do not cover the ventilation holes of the TV or monitor.

If you cover the ventilation hole (with a cloth, etc.), heat may build up inside and cause fire.

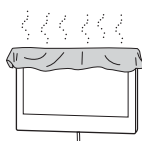

Do not apply any load other than the TV or monitor on the Wall-Mount Bracket.

If you do so, the TV or monitor may fall and cause injury or property damage.



Do not lean on or hang from the TV or monitor.

Do not lean on or hang from the TV or monitor as it may fall on you and cause serious injury.



Do not expose the TV or monitor to rain or moisture.

It may cause a fire or an electric shock.

Never place the TV or monitor in hot, humid or excessively dusty places, or in the place where the TV or monitor is subjected to mechanical vibrations.

If you do so, it may cause a fire or an electric shock.

Keep flammable objects or open flames (e.g., candles) away from the TV or monitor.

To prevent a fire, keep flammable objects or open flames (e.g., candles) away from the TV or monitor.

CAUTION

If the following precautions are not observed, injury or property damage may occur.

Do not install the Wall-Mount Bracket on wall surfaces where the corners or the sides of the TV or monitor protrude away from the wall surface.

Do not install the Wall-Mount Bracket on wall surfaces such as a pillar, where the corners or the sides of the TV or monitor protrude away from the wall surface. If a person or object happens to hit the protruded corner or side of the TV or monitor, it may cause injury or property damage.

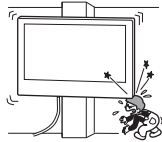

Do not handle the product with excessive force during cleaning or maintenance.

Do not apply excessive force on the topside of the TV or monitor. If you do so, the TV or monitor may fall and cause injury or property damage.

Do not install the TV or monitor over or under an air-conditioner.

If the TV or monitor is exposed to water leaks or air current from an air-conditioner for a long time, it may cause a fire, an electric shock or a malfunction of the TV or monitor.

Precautions

- If you use the TV or monitor installed on the Wall-Mount Bracket for a long time, the wall behind or above the TV or monitor may become discolored or the wallpaper may come unstuck, depending on the material of the wall.
- If the Wall-Mount Bracket is removed after installing it on the wall, the screw holes are left.
- If you have routed 300-ohm feeder cables behind the wall, we recommend that you change them to 75-ohm coaxial cables. If it is necessary to continue to use 300-ohm feeder cables, be sure there is sufficient space available between the TV or monitor and the feeder cables behind the wall before installing. Consult your licensed contractor regarding an appropriate location (free from radio noise, etc.) before installing.

Installing the Wall-Mount Bracket

To Sony Dealers

WARNING to Customers

Sufficient expertise is required for installing this product. Be sure to subcontract the installation to Sony dealers or licensed contractors and pay special attention to safety during the installation.

To Sony Dealers

The following instructions are for Sony Dealers only. Be sure to read safety precautions described above and pay special attention to safety during the installation, maintenance and checking of this product.

Be sure to install the Wall-Mount Bracket securely to the wall following the instructions in this instruction manual.

If any of the screws are loose or fall out, the Wall-Mount Bracket may fall and cause injury or property damage. Be sure to use the appropriate screws for the material of the wall and install the unit securely, using four or more M8 (or equivalent) screws.

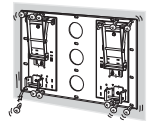

Be sure to use the supplied screws and attachment parts properly following the instructions given in this instruction manual. If you use substitute items, the TV or monitor may fall, and cause bodily injury to someone or damage to the TV or monitor.

Be sure to assemble the bracket properly following the instructed procedure explained in this instruction manual.

If any of the screws are loose or fall out, the TV or monitor may fall, and cause bodily injury to someone or damage to the TV or monitor.

Be sure to tighten the screws securely in the designated position.

If you fail to do so, the TV or monitor may fall, and cause bodily injury to someone or damage to the TV or monitor.

Be careful not to subject the TV or monitor to shock during installation.

If the TV or monitor is exposed to shock, it may fall or break apart. This may cause injury.

Be sure to install the TV or monitor on a wall that is both perpendicular and flat.

If you fail to do so, the TV or monitor may fall and cause injury.

After proper installation of the TV or monitor, secure the cables properly.

If people or objects get tangled with cables, this may result in injury or damage to the TV or monitor.

Do not allow the AC power cord or the connecting cable to be pinched.

If the AC power cord or the connecting cable is pinched between the unit and the wall or is bent or twisted by force, the internal conductors may become exposed and cause a short circuit or an electrical break. This may cause a fire or an electric shock.

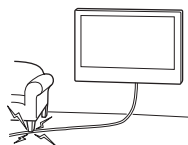

Be careful not to hurt your hands or fingers during the installation.

Be careful not to hurt your hands or fingers when installing the Wall-Mount Bracket or the TV or monitor.

The screws needed to secure the Wall-Mount Bracket to the wall are not supplied.

Use the appropriate screws for the wall material and structure when mounting the Wall-Mount Bracket.

Before installation

If you intend to install a TV or monitor that is not specified on page 2, be sure to refer to the leaflet "Installing the Wall-Mount Bracket" supplied with your TV or monitor.

Step 1: Checking the parts required for the installation

- 1 Prepare four or more M8 or equivalent screws (not supplied) and a screwdriver. Select screws suitable for the material of the wall.
- 2 Unpack the carton and check to see that all the following items are included.

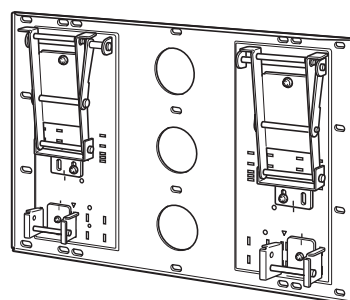

Plate Unit (1)



Mounting Hook Unit (2)



Hook (4)



Screw (+B6 x L20) (2)

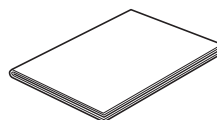

Paper Template (1)



Screw (+PSW5 x L16) (6)

Step 2: Deciding on the installation location

- 1 Referring to the TV or monitor installing dimensions table on page 12 and placing the supplied paper template on a perpendicular and flat wall, decide on the installation location.

Allow for suitable clearance between the TV or monitor and the ceiling and protruding parts of the wall as shown below.

Unit: mm (inches)

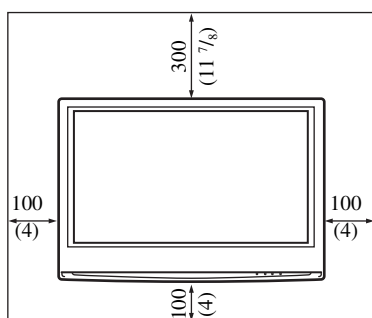

Note

If you intend to route the cables in the wall, make a hole in the wall to insert the cables. The position for the cable hole is shown in the diagram on page 13.

- 2 Referring to the diagram on page 13, determine the positions of the screws for installing the plate unit.

If you intend to route the cables in the wall, also determine the position of the cable hole and bore a hole in the wall.

WARNING

The wall that the TV or monitor will be installed on should be able to support a weight of at least **four times** that of the TV or monitor (page 12). Make sure of the strength of the wall the TV or monitor will be installed on. Reinforce the wall sufficiently, if necessary.

Step 3: Installing the Plate Unit on the wall

- 1 Secure the Plate Unit to the wall using four or more M8 or equivalent screws (not supplied).

Select at least four screw holes with the same mark shown in the diagram below, and tighten the screws securely so that they will not become loose.

Align the unit so that it is exactly level.

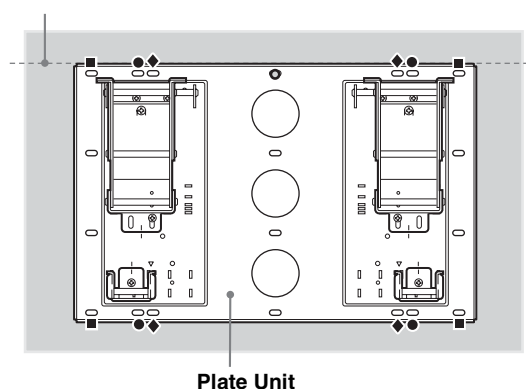

WARNING

- The screws used in this procedure are not supplied.
- Select screws suitable for the material and the structure of the wall.
- If the Plate Unit cannot be attached securely enough, use additional screws.
- Be sure to confirm that the Plate Unit is securely attached to the wall.

2 Adjust the angle of the arms.

When installing the TV or monitor perpendicularly (0 degrees), adjustment of the arm angle (procedures ① and ② below) is not necessary. Make sure that each arm base is screwed in securely.

① Remove the screws from the top and bottom centre of the both arm bases. Then choose the notch corresponding to the desired angle (5, 10, 15 or 20 degrees) and fit each arm base to them.

If you are installing the KLV-40U100M, do not choose the notch for 20 degrees.

② Firmly secure each arm base using the screws removed in the above procedure ①.

Notes

- Be sure to adjust the angles of the right and left arms to the same angle.
- Be careful not to pinch your fingers when adjusting the angle of the arms.
- When using an electric screwdriver, set the torque setting to approximately 2 N·m {20 Kgf·cm}.
- Make sure that the two arm bases are screwed in securely.

Notes on the adjustment angles

- When installing TV or monitor models other than those specified on page 2 (depending on the model's size and dimensions, etc.), the adjustment angles listed (0, 5, 10, 15, 20 degrees) for the arms may be limited.
- For the available adjustment angles of the arms when installing TV or monitor models other than those specified on page 2, refer to the operating instructions or the leaflet ("Installing the Wall-Mount Bracket") supplied with the TV or monitor.

- 0 degrees: Leave the white screws tightened as they are.
- Other than 0 degrees: Remove the white screws.

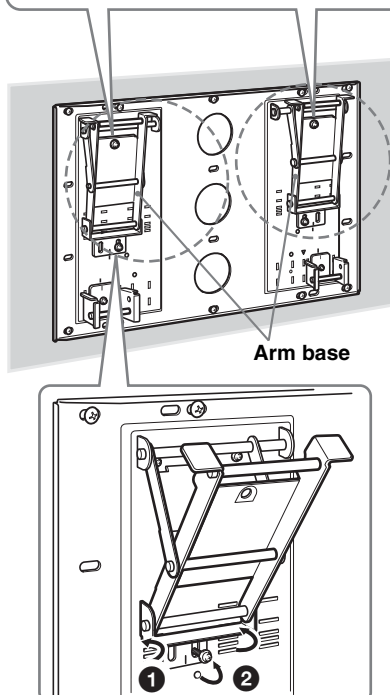

3 Change the position of the Mounting Hook Unit support shafts.

① Remove the screws securing the both left and right Mounting Hook Unit support shafts, and then move the Mounting Hook Unit support shafts to the inner position. Make sure the marks on the both Mounting Hook Unit support shafts align with the ∇ marks on the plate unit.

② Secure the Mounting Hook Unit support shafts using the screws from procedure ①.

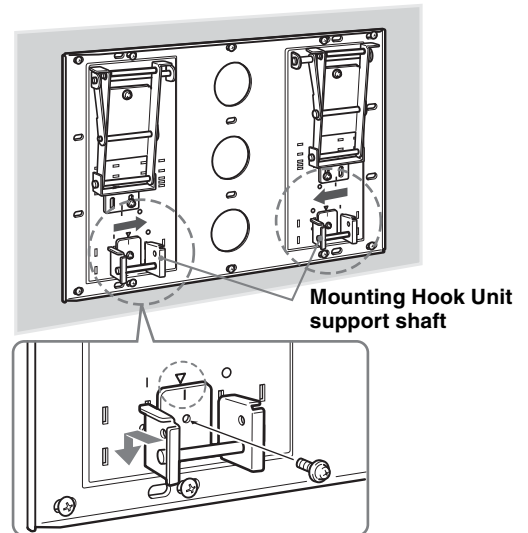

Notes

- When using an electric screwdriver, set the torque setting to approximately 2 N·m {20 Kgf·cm}.
- Make sure that the two Mounting Hook Unit support shafts are screwed in securely.

Step 4: Preparing for the installation of the TV or monitor

The procedure differs depending on the TV or monitor. Apply the procedure appropriate for the TV or monitor you are installing.

KDL-40S2000/KDL-40S2010..... **A**
KLV-40U100M **B**

If you intend to install a TV or monitor that is not specified on above, be sure to refer to the leaflet "Installing the Wall-Mount Bracket" supplied with your TV or monitor.

1 Remove the screws from the rear side of the TV or monitor.

A

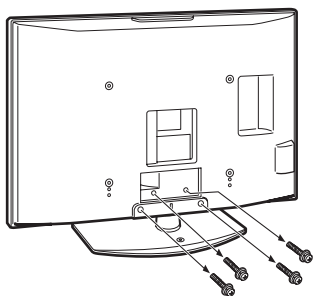

B

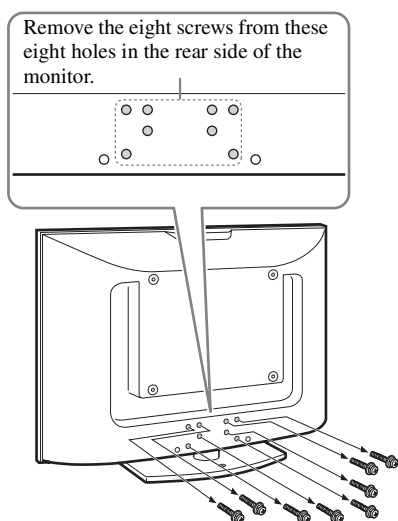

2 Detach the Table-Top Stand from the TV or monitor.

A

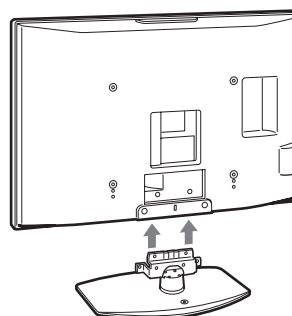

B

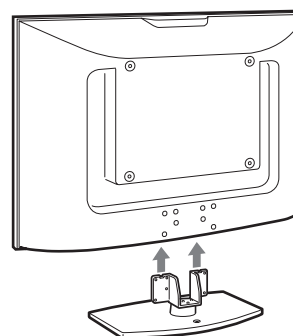

3 Attach the supplied four hooks on the rear side of the TV or monitor.

Place the TV or monitor with its screen facing down on a stable cloth-covered work surface.

Attach the supplied four hooks with the four supplied screws (+PSW5 × L16).

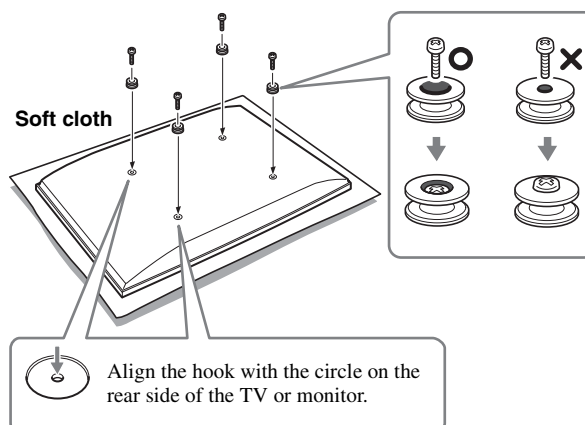

Notes

- When using an electric screwdriver, set the torque setting to approximately 2 N·m {20 Kgf·cm}.
- Be sure not to use any screws other than the supplied ones (+PSW5 × L16) when attaching the hooks.

Step 5: Installing the TV or monitor on the Plate Unit

If you intend to install a TV or monitor that is not specified on page 2, be sure to refer to the leaflet “Installing the Wall-Mount Bracket” supplied with your TV or monitor.

WARNING

Be sure to complete the installation before connecting the AC power cord to the wall outlet. If you allow the AC power cord to be pinched under or between pieces of equipment, this may result in a short circuit or an electric shock.

Be careful not to stumble over the AC power cord or the TV or monitor, as you may hurt yourself.

- 1 Attach the Mounting Hook Units on the hooks on the rear side of the TV or monitor. Then slide the Mounting Hook Units, as illustrated below, and secure them using the supplied screws (+PSW5 × L16).**

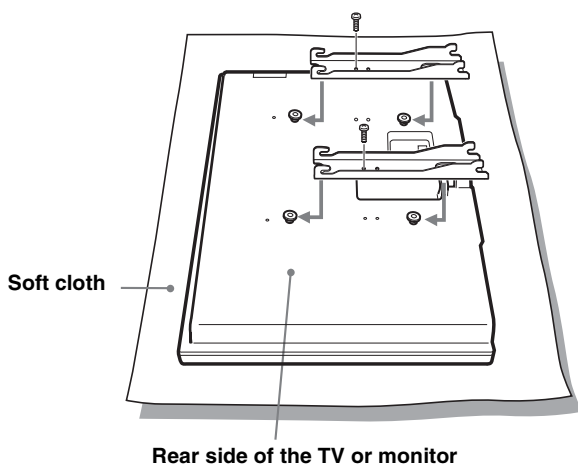

Note

Be sure not to use any screws other than the supplied ones (+PSW5 × L16) when securing the Mounting Hook Units.

- 2 Connect the AC power cord and the connecting cable(s) supplied with the TV or monitor to the TV or monitor.**

Connect the AC power cord and the connecting cable(s) to the connectors on the rear side of the TV or monitor. For details on connecting the AC power cord and the connecting cable(s), refer to the instruction manual of the TV or monitor.

When you route the cord and the cable in the wall, feed them through the bored hole (page 13).

Notes

- You cannot connect the cables to the TV or monitor after installing it on the Plate Unit.
- Subcontract the cable routing in the wall to licensed contractors.

(Continued)

Step 5: Installing the TV or monitor on the Plate Unit (Continued)

3 Install the TV or monitor onto the Plate Unit.

- 1 Insert the screws (+B6×L20, supplied) into the screw holes on the outer left and right sides of the Mounting Hook Unit support shafts, and tighten them temporarily.

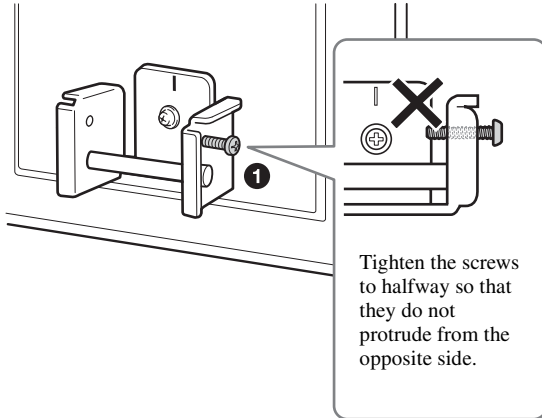

Note

If the temporarily attached screws protrude inside the Mounting Hook Unit support shafts, the lower hooks of the Mounting Hook Unit cannot be fitted in (procedure 4).

- 2 Hitch the upper hooks of the two Mounting Hook Units on to the support shafts of the arms.
- 3 Place the lower hooks of the two Mounting Hook Units so that they touch the front side of the Mounting Hook Unit support shafts.
- 4 Slightly push the TV or monitor toward the Plate Unit and upward, to hitch the lower hooks of the two Mounting Hook Units to the Mounting Hook Unit support shafts.
- 5 Confirm the eight hooks are firmly hooked on the four shafts on the Plate Unit.

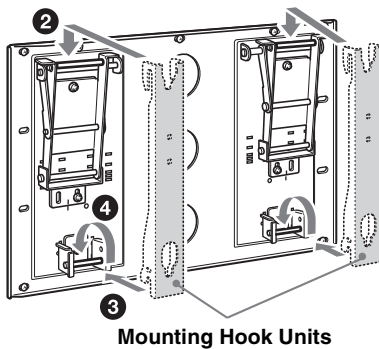

- 6 Firmly tighten the securing screws screwed in temporarily in procedure 1.

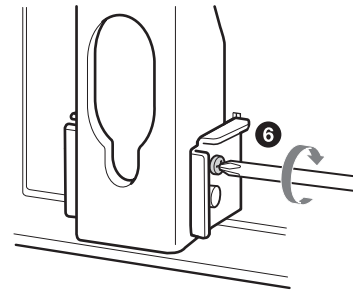

WARNING

Be sure to tighten both left and right securing screws firmly. If you fail to do so, the TV or monitor may fall when it is pushed upward and cause injury.

Confirming the completion of the installation

Check the following points.

- The eight hooks of the Mounting Hook Units are firmly hooked on the four shafts of the Plate Unit.
- The cord and the cable are not twisted or pinched.
- The two securing screws on the Mounting Hook Unit are securely tightened.

WARNING

Incomplete installation may cause the product falling and result in injury or product damage. Also, improper placement of the AC power cord, etc., may cause fire or electric shock through a short circuit.

Be sure to confirm the completion of the installation for safety.

When removing the TV or monitor

To Sony Dealers

- 1 Unplug the AC power cord from the wall outlet.
- 2 Remove the two securing screws on the right and left Mounting Hook Unit support shafts.
- 3 Be sure that two or more persons hold the TV or monitor and slide it upward to remove the TV or monitor.

WARNING

- Be sure that two or more persons hold the TV or monitor when carrying it.
- Be careful not to allow the cord and cables to get hung up when removing the TV or monitor.
- Be careful not to hurt your hands or fingers when removing the TV or monitor.

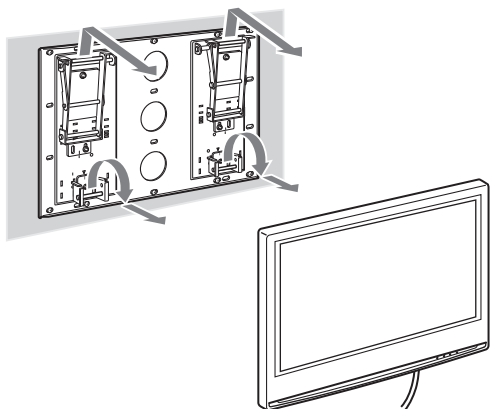

Specifications

Unit: mm (inches)
Weight: 9.5 kg (21 lb)

Plate Unit

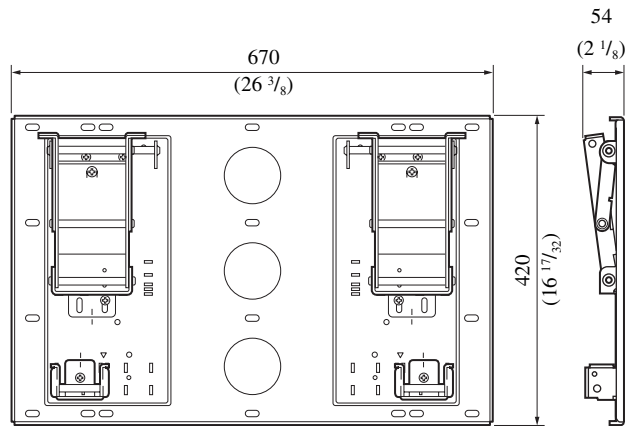

Mounting Hook Unit

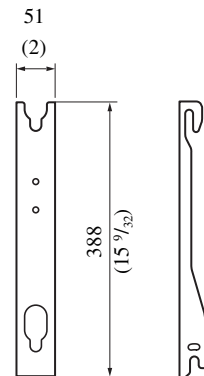

Design and specifications are subject to change without notice.

TV or monitor installing dimensions table

The table below shows dimensions of the TV or monitor that is mounted on this product. Refer to this table to decide on the installation location.

If you intend to install a TV or monitor that is not specified on page 2, be sure to refer to the leaflet “Installing the Wall-Mount Bracket” supplied with your TV or monitor.

KDL-40S2000/KDL-40S2010

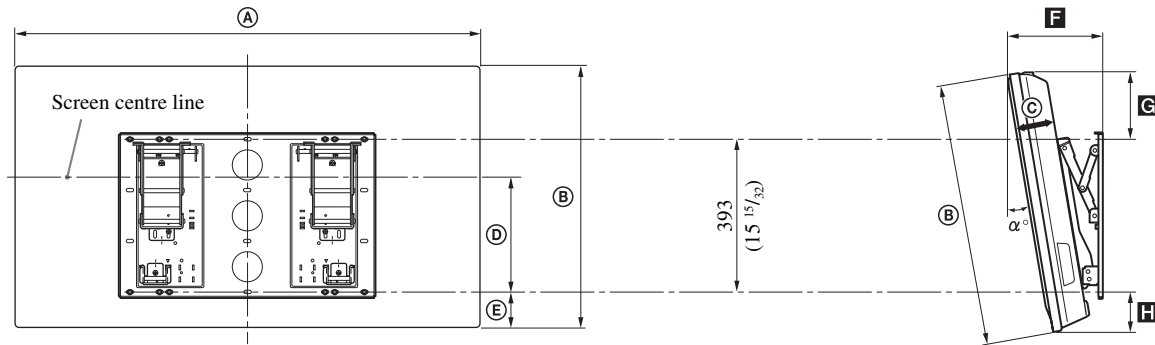

KLV-40U100M

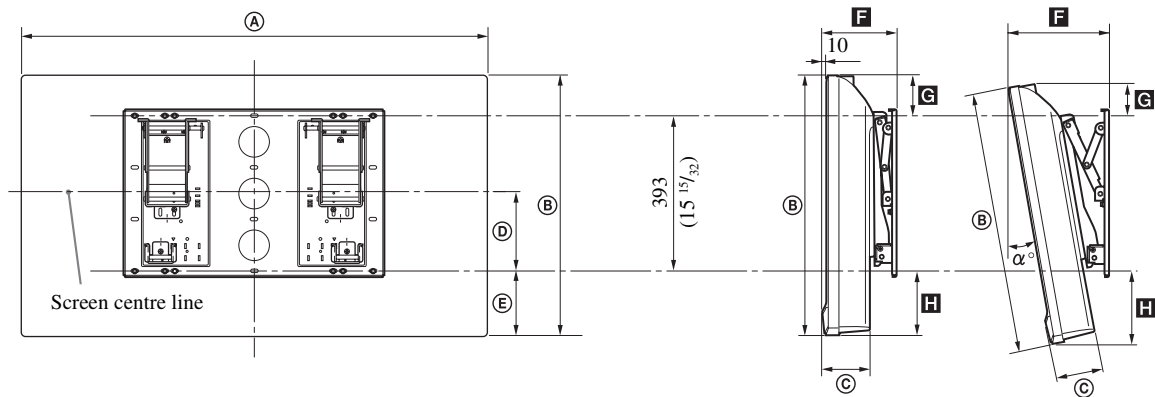

Display Model	Display Dimensions (0°) Unit: mm (inches)					Length for each mounting angle Unit: mm (inches)				Weight	
	A	B	C	D	E	Mounting angle (α°)	F	G	H	Weight	× 4*
KDL-40S2000/ KDL-40S2010	988 (39)	664 (26 1/4)	103 (4 1/8)	288 (11 3/8)	83 (3 3/8)	0°	161 (6 3/8)	188 (7 1/2)	83 (3 3/8)	21 kg (46 lb 5 oz)	84 kg (185 lb 4 oz)
						20°	336 (13 1/4)	132 (5 1/4)	115 (4 5/8)		
KLV-40U100M	989 (39)	653 (25 3/4)	127 (5)	199 (7 7/8)	160 (6 3/8)	0°	185 (7 3/8)	100 (4)	160 (6 3/8)	25 kg (55 lb 2 oz)	100 kg (220 lb 8 oz)
						15°	288 (11 3/8)	63 (2 1/2)	190 (7 1/2)		

Figures in the above table may differ slightly depending on the installation.

* The wall that the TV or monitor will be installed on should be capable of supporting a weight of at least four times that of the TV or monitor.

Wall processing dimensions diagram

Unit: mm (inches)

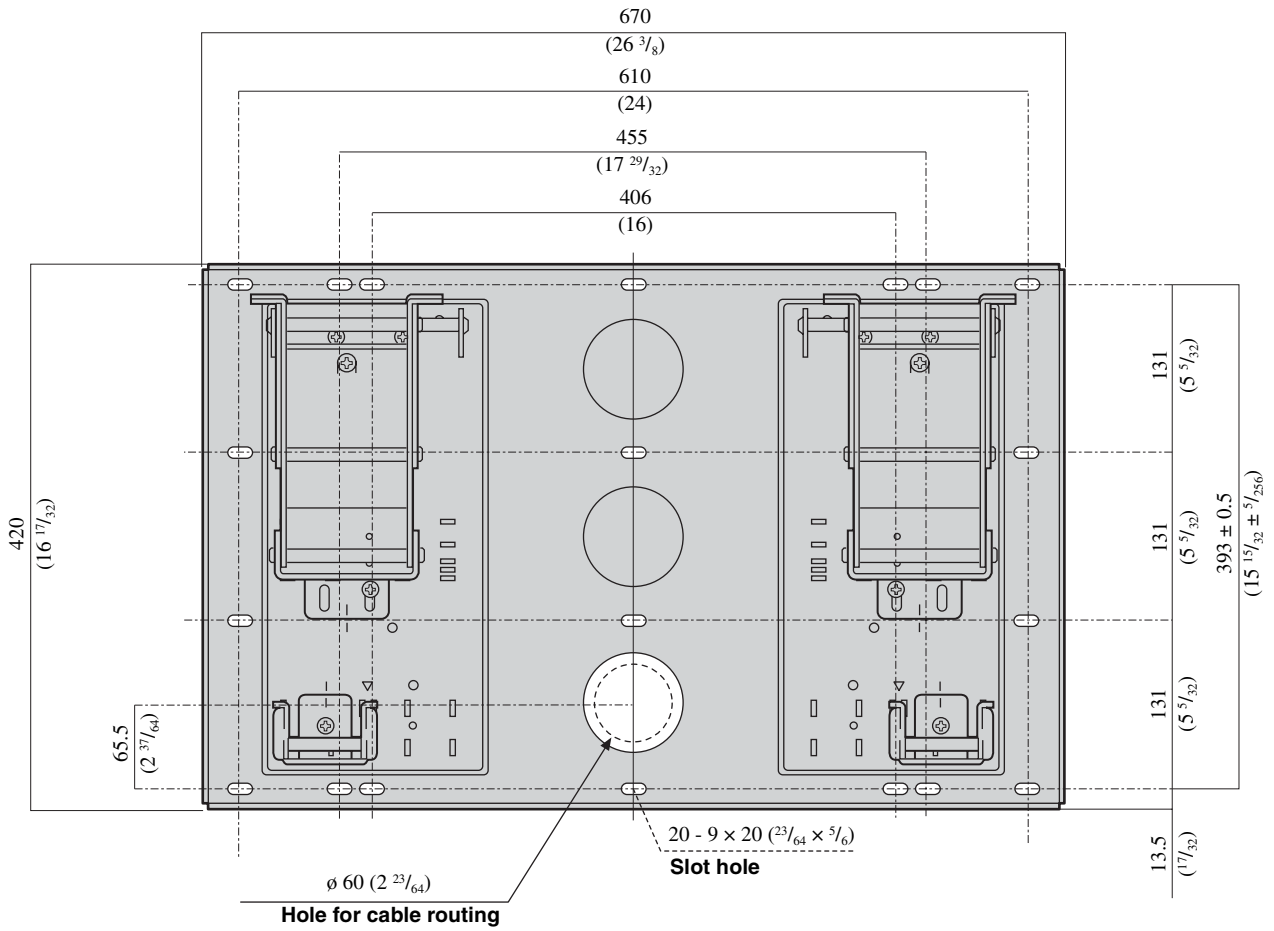

Nous vous remercions d'avoir fait l'acquisition de ce produit.

À l'attention des clients

Une certaine expérience est requise pour installer ce produit. Veuillez à confier l'installation à des revendeurs Sony ou à des installateurs agréés et portez une attention particulière aux consignes de sécurité pendant l'installation. Sony ne saurait être tenue responsable de tout dommage ou de toute blessure découlant d'une mauvaise utilisation ou d'une installation incorrecte. Vos droits légaux (éventuels) ne sont pas affectés.

AVERTISSEMENT

Le non-respect des consignes de sécurité ou l'utilisation incorrecte de ce produit peut provoquer un incendie ou des blessures graves.

Ce mode d'emploi indique comment manipuler le produit correctement et contient des précautions essentielles à prendre pour éviter tout accident. Lisez attentivement ce mode d'emploi et veillez à utiliser le produit correctement. Conservez ce mode d'emploi pour toute référence ultérieure.

À l'attention des détaillants Sony

Une certaine expérience est requise pour installer ce produit. Lisez ce mode d'emploi attentivement afin de procéder à l'installation en toute sécurité. Sony ne saurait être tenue responsable de tout dommage ou de toute blessure découlant d'une mauvaise utilisation ou d'une installation incorrecte. Une fois l'installation terminée, veuillez remettre ce manuel d'installation au client.

Sécurité

Les produits Sony sont conçus pour vous offrir le maximum de sécurité. Toutefois, si les produits sont utilisés de façon incorrecte, ils peuvent entraîner des blessures graves en provoquant un incendie ou l'électrocution, ou encore la chute de l'appareil hors de son support. Veuillez à observer les consignes de sécurité préconisées pour éviter de tels accidents.

ATTENTION

Produits spécifiés

Les produits suivants risquent de ne plus être en stock ou de ne plus être fabriqués. De plus, certains modèles ne sont pas vendus dans toutes les régions.

Téléviseur/moniteur couleur LCD	KDL-40S2000 KDL-40S2010 KLV-40U100M
---------------------------------	---

Ce support de fixation murale est conçu pour être utilisé avec les produits spécifiés ci-dessus.

Pour les autres téléviseurs ou moniteurs, reportez-vous au mode d'emploi pour savoir si vous pouvez utiliser le support de fixation murale.

Certains téléviseurs ou moniteurs sont fournis avec un dépliant qui explique comment installer le support de fixation murale (« Installation du support de fixation murale »).

À l'attention des clients

AVERTISSEMENT

Le non-respect des consignes suivantes peut être fatal ou entraîner des blessures graves en provoquant un incendie ou l'électrocution, ou encore la chute de l'appareil hors de son support.

Veillez à confier l'installation à du personnel agréé en tenant les petits enfants à l'écart pendant l'installation.

Si le support de fixation murale ou le téléviseur ou moniteur n'est pas installé correctement, les accidents suivants peuvent se produire. Veuillez à confier l'installation à des installateurs agréés.



- Le téléviseur ou moniteur peut tomber et causer des blessures graves comme des hématomes ou des fractures.
- Si le mur sur lequel le support de fixation murale est fixé est instable, inégal ou non perpendiculaire au sol, l'appareil risque de tomber et de provoquer des blessures ou des dommages matériels. Le mur doit pouvoir supporter un poids équivalent à au moins quatre fois le poids du téléviseur ou moniteur. (Reportez-vous au tableau des dimensions d'installation du téléviseur ou du moniteur à la page 12 pour obtenir le poids de chaque téléviseur ou moniteur.)
- Si l'installation du support de fixation murale n'est pas assez solide, l'appareil risque de tomber et de provoquer des blessures ou des dommages matériels.

Veillez à confier le déplacement ou le démontage du téléviseur ou moniteur à des installateurs agréés.

Si des personnes autres que des installateurs agréés transportent ou démontent le téléviseur ou moniteur, celui-ci peut tomber et provoquer des blessures ou des dommages matériels. Deux personnes au moins doivent porter ou démonter le téléviseur ou moniteur.

Ne renversez aucun liquide sur le téléviseur ou moniteur.

Si le téléviseur ou moniteur est mouillé, un incendie ou l'électrocution pourrait se produire.

Ne retirez pas les vis, etc. après l'installation du téléviseur ou moniteur.

Dans ce cas, le téléviseur ou moniteur pourrait tomber et provoquer des blessures ou des dommages matériels.

Ne démontez pas et ne modifiez pas les pièces du support de fixation murale.

Dans ce cas, le support de fixation murale pourrait tomber et provoquer des blessures ou des dommages matériels.

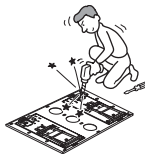

N'installez aucun appareil autre que ceux spécifiés.

Ce support de fixation murale est conçu pour être utilisé avec les produits spécifiés uniquement. Si vous installez un appareil autre que ceux qui sont spécifiés, il pourrait tomber ou se briser et provoquer des blessures ou des dommages matériels.

Ne couvrez pas les orifices de ventilation du téléviseur ou moniteur.

Si vous couvrez les orifices de ventilation (avec du tissu ou tout autre matériau), l'appareil pourrait surchauffer et provoquer un incendie.

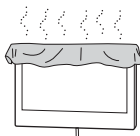

N'installez aucune charge autre que le téléviseur ou moniteur sur le support de fixation murale.

Dans ce cas, le téléviseur ou moniteur pourrait tomber et provoquer des blessures ou des dommages matériels.

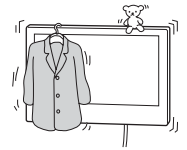

Ne vous appuyez pas sur le téléviseur ou moniteur et ne vous y suspendez pas.

Ne vous appuyez pas sur le téléviseur ou moniteur et ne vous y suspendez pas, car il risque de tomber et de causer des blessures graves.



N'exposez pas le téléviseur ou moniteur à la pluie ou à l'humidité.

Dans ce cas, un incendie ou l'électrocution pourrait se produire.

N'installez jamais le téléviseur ou moniteur dans un endroit extrêmement chaud, humide ou poussiéreux ou dans un endroit où il serait soumis à des vibrations mécaniques.

Dans ce cas, un incendie ou l'électrocution pourrait se produire.

Tenez les objets inflammables et les flammes nues (bougie, etc.) à l'écart du téléviseur ou moniteur.

Pour éviter les risques d'incendie, ne placez pas d'objets inflammables ni de corps incandescents (une bougie, par exemple) à proximité du téléviseur ou moniteur.

ATTENTION

Le non-respect des consignes suivantes peut entraîner des blessures ou des dommages matériels.

N'installez pas le support de fixation murale sur une surface où les coins ou les côtés du téléviseur ou moniteur dépasseraient.

N'installez pas le support de fixation murale sur une surface verticale telle qu'une colonne, où les coins ou les côtés du téléviseur ou moniteur dépasseraient de la surface murale. Si une personne ou un objet venait à heurter le coin ou les côtés du téléviseur ou moniteur, ceci risquerait de provoquer des blessures ou des dommages matériels.

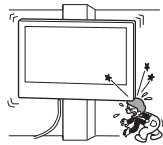

N'appliquez aucune force excessive sur le produit au cours de l'entretien ou du nettoyage de l'appareil.

N'exercez aucune pression excessive sur le dessus du téléviseur ou moniteur. Dans ce cas, le téléviseur ou moniteur pourrait tomber et provoquer des blessures ou des dommages matériels.

N'installez pas le téléviseur ou moniteur sur ou sous un climatiseur.

L'exposition prolongée du téléviseur ou moniteur à des fuites d'eau ou à des courants d'air provenant du climatiseur pourrait provoquer un incendie, l'électrocution ou des problèmes de fonctionnement du téléviseur ou moniteur.

Précautions

- Si vous utilisez le téléviseur ou moniteur fixé au support de fixation murale pendant une longue période, le mur situé derrière le téléviseur ou moniteur ou au-dessus de celui-ci peut se décolorer, ou encore le papier peint peut se décoller, selon le matériau du mur.
- Les trous des vis restent apparents si vous démontez le support de fixation murale après son installation.
- Si vous avez fait passer des câbles d'alimentation de 300 ohms dans les parois murales, nous vous recommandons de les remplacer par des câbles coaxiaux de 75 ohms. Toutefois, s'il est nécessaire de continuer à utiliser des câbles d'alimentation de 300 ohms, un espace suffisamment important doit être prévu entre le téléviseur ou moniteur et les câbles d'alimentation dans les parois murales avant de procéder à l'installation. Avant de procéder à l'installation, consultez votre installateur agréé pour choisir un emplacement approprié (à l'abri des interférences radio, etc.).

Installation du support de fixation murale

À l'attention des détaillants Sony

AVERTISSEMENT aux clients

L'installation de ce produit exige un certain savoir-faire. Veuillez à confier l'installation à des revendeurs Sony ou à des installateurs agréés et portez une attention particulière aux consignes de sécurité pendant l'installation.

À l'attention des détaillants Sony

Les instructions suivantes concernent les détaillants Sony uniquement. Lisez attentivement les consignes de sécurité ci-dessus et accordez une attention particulière à la sécurité lors de l'installation, de l'entretien et de la vérification de ce produit.

Veillez à installer le support de fixation murale solidement en suivant les instructions de ce mode d'emploi.

S'il manque des vis ou si elles sont desserrées, le support de fixation murale pourrait tomber et provoquer des blessures ou des dommages matériels. Veuillez à utiliser les vis appropriées selon le matériau du mur et installez l'appareil solidement en utilisant au moins quatre vis M8 (ou équivalentes).

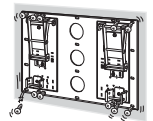

Veillez à utiliser correctement les vis et les pièces de fixation fournies conformément aux instructions du mode d'emploi. Si vous utilisez d'autres éléments de fixation, le téléviseur ou moniteur pourrait tomber et causer des blessures corporelles ou être endommagé.

Veillez à monter le support correctement en suivant la procédure décrite dans ce mode d'emploi.

S'il manque des vis ou si elles sont desserrées, le téléviseur ou moniteur pourrait tomber et causer des blessures corporelles ou être endommagé.

Veillez à serrer les vis solidement dans la position indiquée.

Sinon, le téléviseur ou moniteur pourrait tomber et causer des blessures corporelles ou être endommagé.

Veillez à ne pas soumettre le téléviseur ou moniteur à des chocs pendant l'installation.

Si le téléviseur subit des chocs, il pourrait tomber ou se briser. Ceci pourrait causer des blessures.

Veillez à installer le téléviseur sur un mur parfaitement vertical et plat.

Dans le cas contraire, le téléviseur ou moniteur pourrait tomber et provoquer des blessures.

Une fois le téléviseur ou moniteur installé correctement, fixez solidement les câbles.

Si des personnes ou des objets s'accrochent aux câbles, ceci risque de provoquer des blessures ou d'endommager le téléviseur ou moniteur.

Veillez à ce que le cordon d'alimentation CA ou le câble de raccordement ne soit pas coincé ni écrasé.

Si le cordon d'alimentation CA ou le câble de raccordement est coincé entre l'appareil et le mur, ou s'il est plié ou tordu, les conducteurs internes peuvent être exposés et provoquer un court-circuit ou une coupure électrique. Un incendie ou l'électrocution pourrait en résulter.

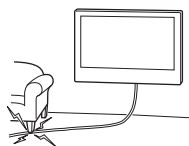

Veillez à ne pas vous blesser les mains ou les doigts au cours de l'installation.

Prenez garde à ne pas vous blesser les mains ou les doigts pendant l'installation du support de fixation murale ou du téléviseur ou moniteur.

Les vis nécessaires à l'installation du support de fixation murale au mur ne sont pas fournies.

Utilisez les vis appropriées selon le matériau et la structure du mur lors du montage du support de fixation murale.

Avant l'installation

Si vous avez l'intention d'installer un téléviseur ou moniteur non spécifié à la page 2, reportez-vous au dépliant (« Installation du support de fixation murale ») qui l'accompagne.

Étape 1 : Vérification des pièces requises pour l'installation

- 1 Préparez au moins quatre vis M8 ou équivalentes (non fournies) et un tournevis. Choisissez des vis adaptées au matériau et au mur.
- 2 Ouvrez l'emballage et vérifiez s'il contient bien tous les éléments suivants.

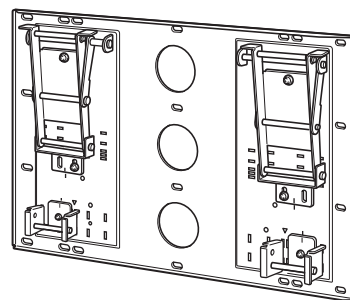

Plaque (1)



Barre de crochets de fixation murale (2)



Crochet (4)



Vis (+B6 x L20) (2)

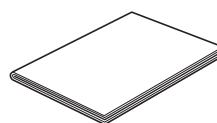

Gabarit en papier (1)



Vis (+PSW5 x L16) (6)

Étape 2 : Choix de l'emplacement d'installation

1 Reportez-vous au tableau des dimensions d'installation du téléviseur ou moniteur de la page 12 et placez le gabarit en papier fourni sur un mur perpendiculaire et plat afin de choisir l'emplacement d'installation.

Prévoyez un espace suffisant entre le téléviseur ou moniteur et le plafond ainsi que les parties saillantes du mur, tel qu'indiqué ci-dessous.

Unité : mm (pouces)

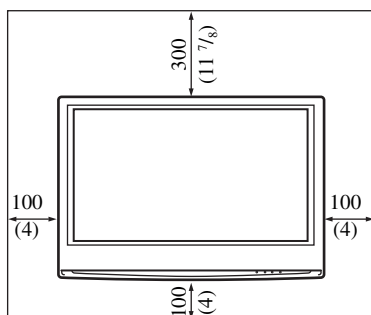

Remarque

Si vous envisagez d'acheminer les câbles à travers la paroi murale, percez un trou dans le mur et insérez-y les câbles. La position du trou des câbles est indiquée dans le schéma de la page 13.

2 En vous reportant au schéma de la page 13, déterminez les emplacements des vis afin d'installer la plaque.

Si vous envisagez d'acheminer les câbles à travers la paroi murale, déterminez la position du trou et percez-le.

AVERTISSEMENT

Le mur sur lequel vous installez le téléviseur ou moniteur doit pouvoir supporter un poids équivalent à au moins **quatre fois** celui du téléviseur ou moniteur (page 12).

Vérifiez la solidité du mur sur lequel vous allez installer le téléviseur ou moniteur. Au besoin, renforcez suffisamment le mur.

Étape 3 : Installation de la plaque sur le mur

1 Fixez la plaque au mur à l'aide d'au moins quatre vis M8 ou équivalentes (non fournies).

Sélectionnez au moins quatre trous de vis possédant le même symbole dans le schéma ci-dessous, puis serrez solidement les vis afin qu'elles ne se détachent pas.

Alignez l'appareil de façon à ce qu'il soit parfaitement de niveau.

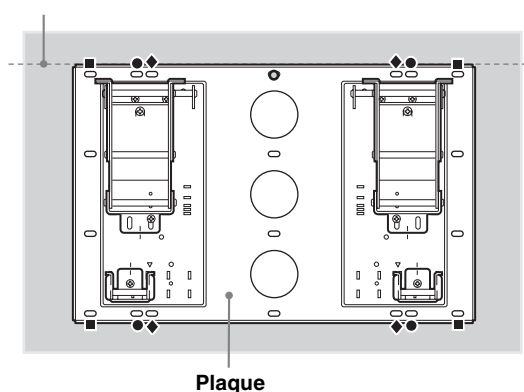

AVERTISSEMENT

- Les vis utilisées dans cette procédure ne sont pas fournies.
- Sélectionnez des vis adaptées au matériau et à la structure du mur.
- Si vous ne parvenez pas à fixer la plaque assez solidement, utilisez des vis supplémentaires.
- N'oubliez pas de vérifier que la plaque est solidement fixée au mur.

2 Réglez l'angle des bras.

Si vous installez le téléviseur ou moniteur en position perpendiculaire (0 degré), il n'est pas nécessaire de régler l'angle des bras (procédures ❶ et ❷ ci-dessous). Vérifiez que chaque base de bras est vissée solidement.

- ❶ Retirez les vis des parties centrales supérieure et inférieure des deux bases des bras. Ensuite, choisissez l'encoche correspondant à l'angle souhaité (5, 10, 15 ou 20 degrés) et fixez-y chaque base de bras.

Si vous installez le KLV-40U100M, ne choisissez pas l'encoche correspondant à un angle de 20 degrés.

- ❷ Fixez fermement chaque base de bras à l'aide des vis que vous avez retirées au cours de la procédure ci-dessus ❶.

Remarques

- Veillez à ce que l'angle des bras gauche et droit soit identique.
- Veillez à ne pas vous pincer les doigts lorsque vous réglez l'angle des bras.
- Si vous utilisez un tournevis électrique, réglez son couple sur 2 N·m {20 Kgf·cm} environ.
- Vérifiez que les deux bases des bras sont vissées solidement.

Remarques sur le réglage des angles

- Lorsque vous installez des modèles de téléviseur ou de moniteur différents de ceux spécifiés à la page 2 (en fonction de la taille et des dimensions du modèle, par exemple), il est possible que vous ne puissiez pas utiliser tous les angles de réglage des bras énumérés (0, 5, 10, 15, 20 degrés).
- Pour connaître les angles de réglage des bras disponibles lorsque vous installez des modèles de téléviseur ou de moniteur différents de ceux spécifiés à la page 2, reportez-vous au mode d'emploi ou au dépliant (« Installation du support de fixation murale ») fourni avec le téléviseur ou le moniteur.

- 0 degré : Laissez les vis blanches serrées.
- Angle autre que 0 degré : Retirez les vis blanches.

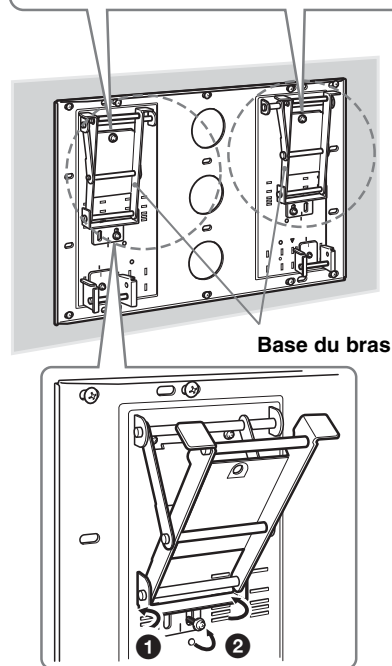

3 Modifiez la position des axes de support de la barre de crochets de fixation murale.

- ❶ Retirez les vis de fixation des axes de support gauche et droit de la barre de crochets de fixation murale, puis déplacez ces axes vers la position intérieure. Assurez-vous que les symboles indiqués sur les axes de support de la barre de crochets de fixation murale sont alignés sur les symboles ∇ de la plaque.
- ❷ Fixez les axes de support de la barre de crochets de fixation murale à l'aide des vis provenant de la procédure ❶.

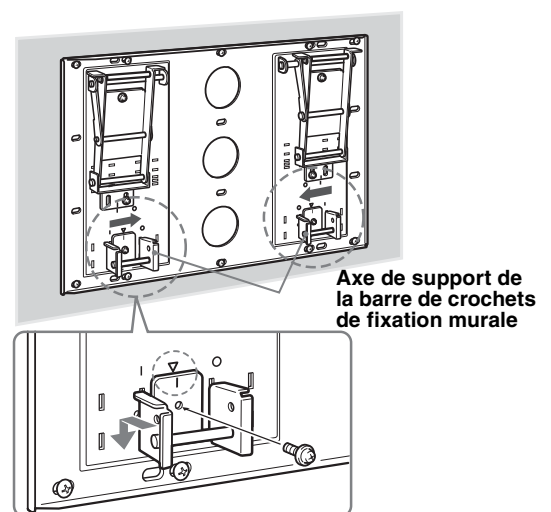

Remarques

- Si vous utilisez un tournevis électrique, réglez son couple sur 2 N·m {20 Kgf·cm} environ.
- Assurez-vous que les deux axes de support de la barre de crochets de fixation murale sont solidement serrés.

Étape 4 : Préparation de l'installation du téléviseur ou moniteur

La procédure varie selon le téléviseur ou moniteur. Appliquez la procédure adaptée au téléviseur ou moniteur que vous installez.

KDL-40S2000/KDL-40S2010..... **A**
KLV-40U100M **B**

Si vous avez l'intention d'installer un téléviseur ou moniteur non spécifié ci-dessus, reportez-vous au dépliant (« Installation du support de fixation murale ») qui l'accompagne.

1 Retirez les vis situées à l'arrière du téléviseur ou moniteur.

A

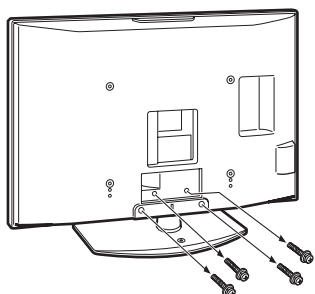

B

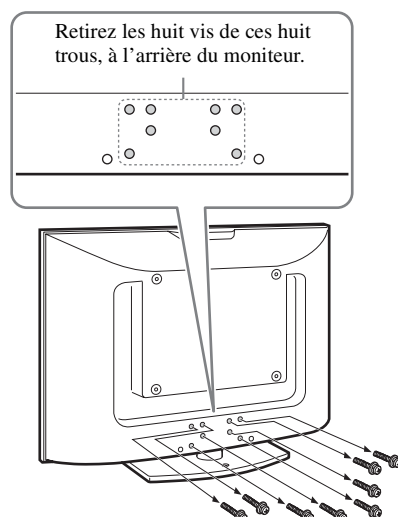

2 Détachez le support de table du téléviseur ou moniteur.

A

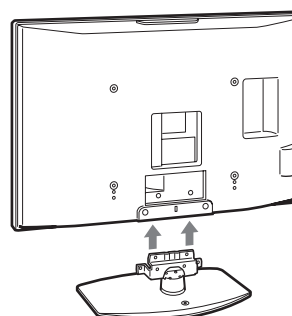

B

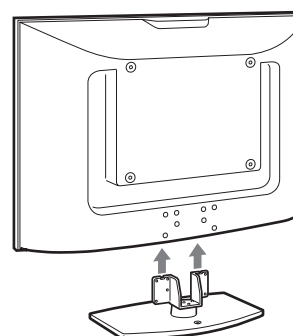

3 Fixez les quatre crochets fournis à l'arrière du téléviseur ou moniteur.

Placez le téléviseur ou le moniteur, écran vers le bas, sur une surface de travail stable recouverte d'un linge. Fixez les quatre crochets fournis à l'aide des quatre vis fournies (+PSW5 × L16).

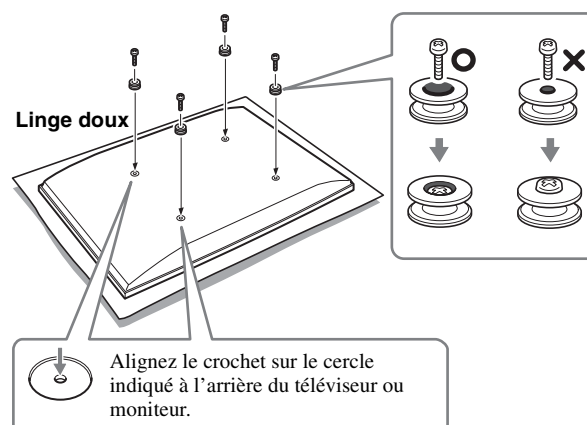

Remarques

- Si vous utilisez un tournevis électrique, réglez son couple sur 2 N·m {20 Kgf·cm} environ.
- Veillez à utiliser exclusivement les vis fournies (+PSW5 × L16) pour fixer les crochets.

Étape 5 : Installation du téléviseur ou moniteur sur la plaque

Si vous avez l'intention d'installer un téléviseur ou moniteur non spécifié à la page 2, reportez-vous au dépliant (« Installation du support de fixation murale ») qui l'accompagne.

AVERTISSEMENT

Veillez à terminer l'installation avant de brancher le cordon d'alimentation CA sur la prise murale. Si le cordon d'alimentation CA se coince sous ou entre des pièces de l'appareil, cela peut provoquer un court-circuit ou l'électrocution.

Veillez à ne pas trébucher sur le cordon d'alimentation CA ou sur le téléviseur ou moniteur, car vous pourriez vous blesser.

2 Branchez sur le téléviseur ou le moniteur le cordon d'alimentation CA et le(s) câble(s) de raccordement fournis.

Branchez le cordon d'alimentation CA et le(s) câble(s) sur les prises situées à l'arrière du téléviseur ou du moniteur. Pour plus d'informations sur le branchement du cordon d'alimentation CA et de(s) câble(s) de raccordement, reportez-vous au mode d'emploi du téléviseur ou du moniteur.

Lorsque vous acheminez le cordon et le câble à travers le mur, faites-les passer par le trou que vous avez percé (page 13).

Remarques

- Vous ne pouvez pas raccorder les câbles au téléviseur ou au moniteur une fois que celui-ci est installé sur la plaque.
- Confiez l'acheminement des câbles dans le mur à un installateur agréé.

1 Fixez les barres de crochets de fixation aux crochets situés à l'arrière du téléviseur ou moniteur. Ensuite, faites glisser les barres de crochets de fixation, comme illustré ci-dessous, et fixez-les à l'aide des vis fournies (+PSW5 × L16).

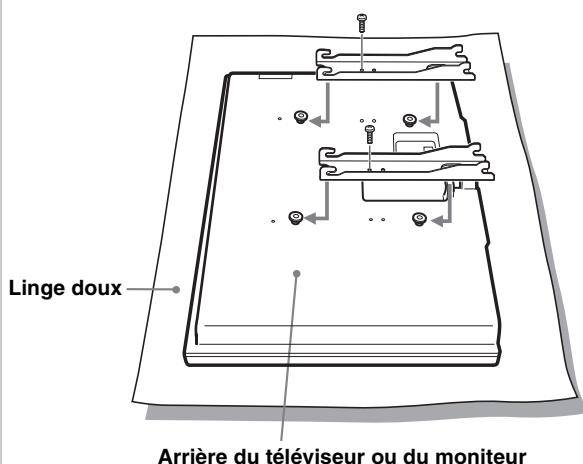

Remarque

Veillez à utiliser exclusivement les vis fournies (+PSW5 × L16) lorsque vous fixez les barres de crochets de fixation murale.

Étape 5 : Installation du téléviseur ou moniteur sur la plaque (suite)

3 Installez le téléviseur ou le moniteur sur la plaque.

- 1 Insérez les vis (+B6×L20, fournies) dans les trous prévus des côtés extérieurs gauche et droit des axes de support de la barre de crochets de fixation murale, puis serrez-les temporairement.

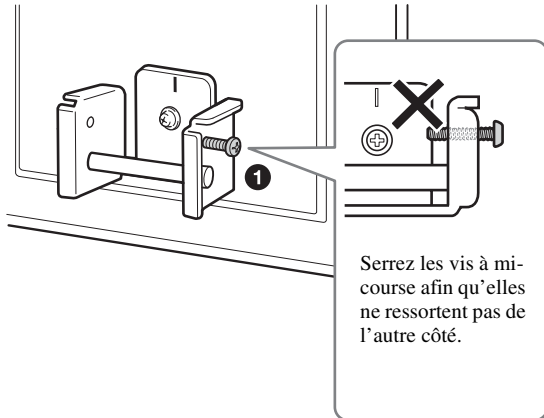

Remarque

Si les vis que vous avez serrées temporairement dépassent à l'intérieur des axes de support de la barre de crochets de fixation murale, il n'est pas possible d'accrocher les crochets inférieurs de la barre de crochets de fixation murale (procédure 4).

- 2 Accrochez les crochets supérieurs des barres de crochets de fixation sur les axes de support des bras.
- 3 Placez les crochets inférieurs des deux barres de crochets de fixation de manière à ce qu'ils touchent la face avant des axes de support de la barre de crochets de fixation murale.
- 4 Poussez légèrement le téléviseur ou moniteur vers la plaque et vers le haut pour accrocher les crochets inférieurs des barres de crochets de fixation aux axes de support de la barre de crochets de fixation murale.
- 5 Vérifiez si les huit crochets sont fermement accrochés aux quatre axes de la plaque.

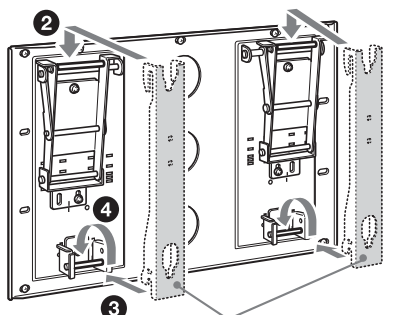

Barres de crochets de fixation

- 6 Serrez fermement les vis de fixation que vous aviez serrées temporairement à la procédure 1.

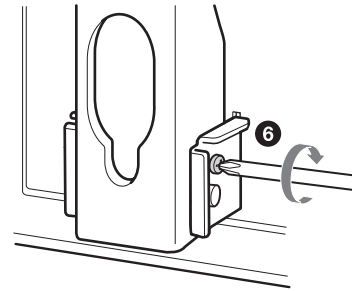

AVERTISSEMENT

Veillez à serrer fermement les vis de fixation gauche et droite. Dans le cas contraire, le téléviseur ou moniteur pourrait tomber s'il est poussé vers le haut et provoquer des blessures.

Vérification de la bonne installation

Vérifiez les points suivants.

- Les huit crochets des barres de crochets de fixation sont fermement accrochés aux quatre axes de la plaque.
- Le cordon et le câble ne sont pas tordus ou coincés.
- Les deux vis de fixation de la barre de crochets de fixation murale sont convenablement serrées.

AVERTISSEMENT

Si l'installation est incomplète, le produit pourrait tomber et provoquer des blessures ou être endommagé. En outre, si le cordon d'alimentation CA ou autre n'est pas correctement installé, un court-circuit pourrait survenir et provoquer un incendie ou l'électrocution. Pour votre sécurité, vérifiez que l'installation est effectuée complètement.

Lors du retrait du téléviseur ou moniteur

À l'attention des détaillants Sony

- 1 Débranchez le cordon d'alimentation CA de la prise murale.**
- 2 Retirez les deux vis de fixation des axes de support gauche et droit de la barre de crochets de fixation murale.**
- 3 Veillez à ce que deux personnes au moins soutiennent le téléviseur ou le moniteur et le fassent glisser vers le haut pour le retirer.**

AVERTISSEMENT

- Veillez à ce que deux personnes au moins soutiennent le téléviseur ou le moniteur pour le déplacer.
- Lorsque vous retirez le téléviseur ou le moniteur, veillez à ne pas laisser traîner les cordons et les câbles.
- Veillez à ne pas vous blesser les mains ou les doigts lors du retrait du téléviseur ou du moniteur.

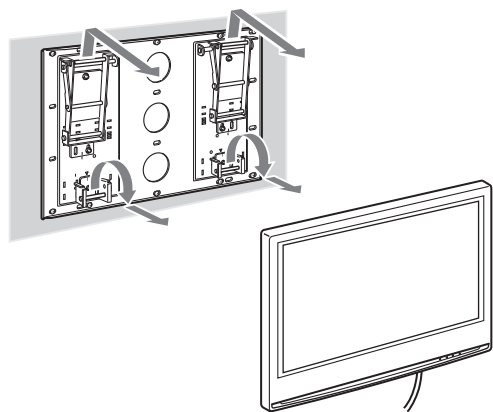

Caractéristiques

Unité : mm (pouces)

Poids : 9,5 kg (21 li.)

Plaque

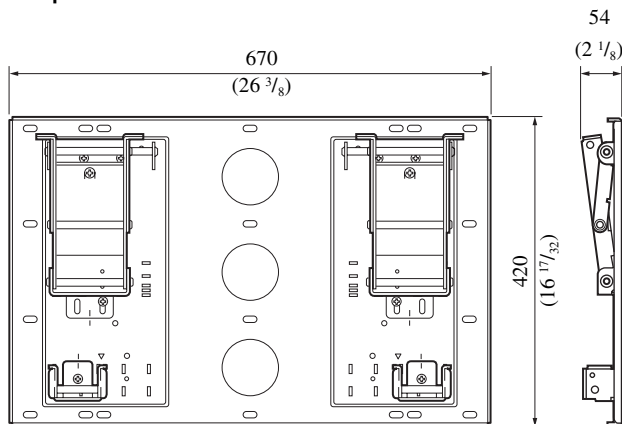

Barre de crochets de fixation murale

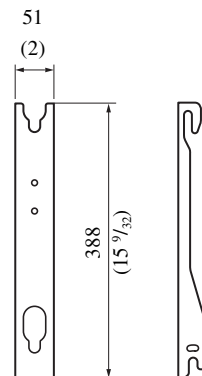

La conception et les spécifications sont sujettes à modification sans préavis.

Tableau des dimensions d'installation du téléviseur ou du moniteur

Le tableau ci-dessous reprend les dimensions du téléviseur ou du moniteur installé sur ce produit. Reportez-vous à ce tableau pour choisir l'emplacement d'installation.

Si vous avez l'intention d'installer un téléviseur ou moniteur non spécifié à la page 2, reportez-vous au dépliant (« Installation du support de fixation murale ») qui l'accompagne.

KDL-40S2000/KDL-40S2010

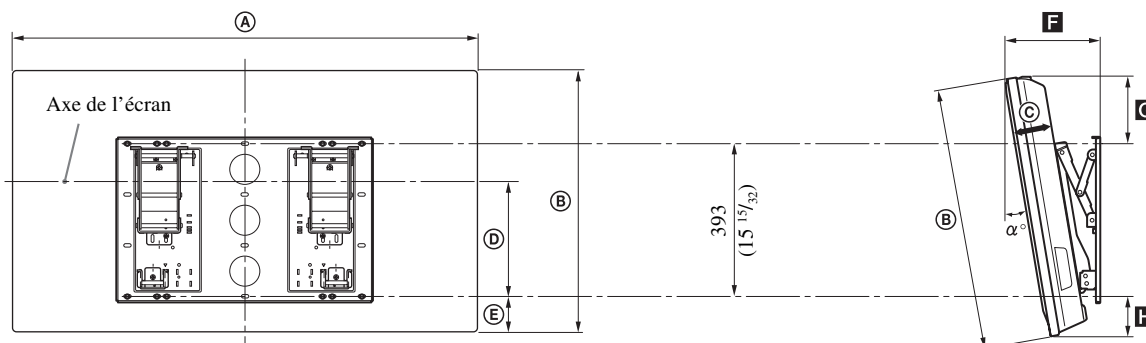

KLV-40U100M

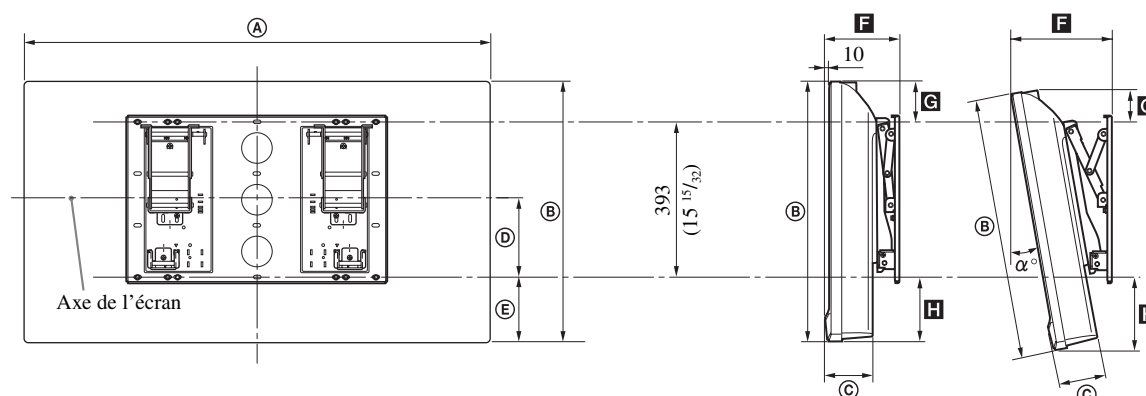

Modèle de l'écran	Dimensions de l'écran					Longueur pour chaque angle de fixation				Poids	
	A	B	C	D	E	Angle de fixation (α°)	F	G	H	Poids	× 4*
KDL-40S2000/ KDL-40S2010	988 (39)	664 (26 1/4)	103 (4 1/8)	288 (11 3/8)	83 (3 3/8)	0°	161 (6 3/8)	188 (7 1/2)	83 (3 3/8)	21 kg (46 li. 5 on.)	84 kg (185 li. 4 on.)
						20°	336 (13 1/4)	132 (5 1/4)	115 (4 5/8)		
KLV-40U100M	989 (39)	653 (25 3/4)	127 (5)	199 (7 7/8)	160 (6 3/8)	0°	185 (7 3/8)	100 (4)	160 (6 3/8)	25 kg (55 li. 2 on.)	100 kg (220 li. 8 on.)
						15°	288 (11 3/8)	63 (2 1/2)	190 (7 1/2)		

Les chiffres repris dans le tableau ci-dessus peuvent varier légèrement selon l'installation.

* Le mur sur lequel vous installez le téléviseur ou moniteur doit pouvoir supporter un poids équivalent à au moins quatre fois celui du téléviseur ou moniteur.

Schéma des dimensions de fixation au mur

Unité : mm (pouces)

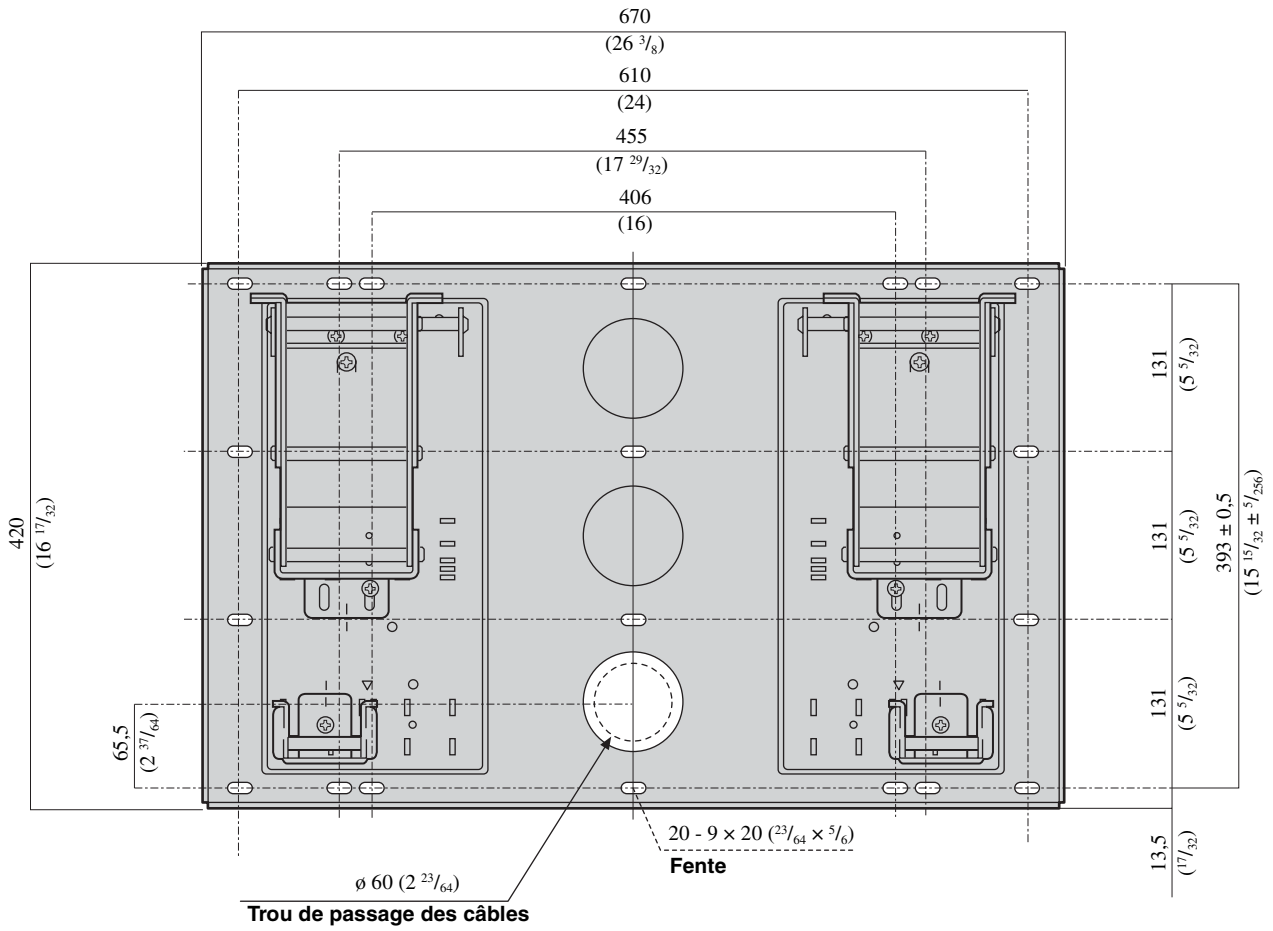

Muchas gracias por la adquisición de este producto.

Información para los clientes

Para instalar este producto se requieren suficientes conocimientos técnicos. Asegúrese de contratar la instalación a un distribuidor o a un contratista Sony autorizado y preste especial atención a la seguridad durante la instalación. Sony no se responsabiliza de ningún daño o lesión provocados por una manipulación o instalación incorrectas. Esto no afecta a sus derechos legales (en caso de haberlos).

ADVERTENCIA

Si no se siguen las medidas de seguridad o si el producto se utiliza incorrectamente, podrían producirse lesiones graves o un incendio.

Este manual de instrucciones muestra la manera correcta de manipular el producto, así como precauciones importantes necesarias para evitar accidentes. Lea detenidamente este manual y utilice el producto correctamente. Conserve este manual para poder consultarlo en el futuro.

Información para los distribuidores de Sony

Para instalar este producto se requieren suficientes conocimientos técnicos. Lea detenidamente este manual de instrucciones para realizar la instalación de manera segura. Sony no se responsabiliza de ningún daño o lesión provocados por una manipulación o instalación incorrectas. Entregue este manual al cliente después de la instalación.

Seguridad

Los productos de Sony están diseñados pensando en la seguridad. Sin embargo, si los productos se utilizan incorrectamente, pueden producirse lesiones graves a causa de un incendio o una descarga, o al volcarse o caerse el producto. Para evitar tales accidentes, asegúrese de observar las precauciones de seguridad.

PRECAUCIÓN

Productos especificados

Los siguientes productos podrían estar agotados o haberse dejado de fabricar. Asimismo, algunos modelos no se venden en algunas regiones.

Televisor o monitor en color de pantalla de cristal líquido	KDL-40S2000 KDL-40S2010 KLV-40U100M
---	---

Este soporte de montaje mural se ha diseñado para utilizarse sólo con los productos especificados anteriormente.

Con otros televisores o monitores, consulte los manuales de instrucciones correspondientes para comprobar si es posible utilizar este soporte de montaje mural.

Algunos televisores o monitores se suministran con un folleto en el que se explica cómo instalar el soporte de montaje mural ("Instalación del soporte de montaje mural").

Información para los clientes

ADVERTENCIA

Si no se tienen en cuenta las siguientes precauciones, existe el peligro de sufrir lesiones graves o incluso de muerte a raíz de un incendio o una descarga eléctrica, o a causa de que el producto vuelque o se caiga.

Asegúrese de contratar la instalación a contratistas autorizados y mantenga a los niños alejados durante la instalación.

Si el soporte de montaje mural o el televisor o monitor no están instalados correctamente, pueden ocurrir los accidentes siguientes. Asegúrese de que la instalación la lleven a cabo contratistas autorizados.



- El televisor o monitor podría caerse y provocar lesiones graves como contusiones o fracturas.
- Si la pared en la que se instala el soporte de montaje mural es inestable, desigual o no es perpendicular al suelo, la unidad puede caerse y provocar daños personales o materiales. La pared debe ser capaz de soportar un peso de al menos cuatro veces el peso del televisor o monitor. (Consulte la tabla de dimensiones de instalación del televisor o monitor en la página 12 para ver el peso de cada televisor o monitor.)
- Si la instalación del soporte de montaje mural en la pared no es lo suficientemente resistente, es posible que la unidad se caiga y provoque daños personales o materiales.

Asegúrese de contratar el traslado o el desmontaje del televisor o monitor a contratistas autorizados.

Si otras personas que no son contratistas autorizados llevan a cabo el transporte o el desmontaje del televisor o monitor, éste puede caerse y provocar daños personales y materiales. Asegúrese de que transportan o desmontan el televisor o monitor dos o más personas.

No vierta ningún tipo de líquido sobre el televisor o el monitor.

Si el televisor o monitor se moja, podría producirse un incendio o una descarga eléctrica.

No quite los tornillos, etc., una vez montado el televisor o monitor.

Si lo hace, el televisor o monitor puede caerse y provocar daños personales o materiales.

No desmonte ni modifique las piezas del soporte de montaje mural.

Si lo hace, el soporte de montaje mural puede caerse y provocar daños personales o materiales.



No monte ningún otro equipo que no sea el producto especificado.

Este soporte de montaje mural se ha diseñado para utilizarse sólo con el producto especificado. Si monta un equipo distinto del especificado, puede caerse o romperse y provocar daños personales o materiales.

No obstruya el orificio de ventilación del televisor o monitor.

Si cubre el orificio de ventilación (con un paño, etc.), el televisor o monitor podría sobrecalentarse y provocar un incendio.

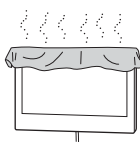

No aplique ningún peso que no sea el propio del televisor o monitor en el soporte del montaje mural.

Si lo hace, el televisor o monitor puede caerse y provocar daños personales o materiales.



No se apoye en el televisor o monitor ni se cuelgue del mismo.

No se apoye ni se cuelgue del televisor o monitor porque podría caerle encima y provocarle lesiones graves.



No exponga el televisor o monitor a la lluvia ni a la humedad.

Podría originarse un incendio o producirse una descarga eléctrica.

No coloque nunca el televisor o monitor en lugares muy calientes, húmedos, o excesivamente polvorientos ni en lugares en los que se produzcan vibraciones.

Si lo hace, podría originarse un incendio o producirse una descarga eléctrica.

Mantenga el televisor o monitor alejado de objetos inflamables y de llamas (como por ejemplo, de velas).

Para evitar incendios, mantenga el televisor o monitor alejado de objetos inflamables y de llamas (como por ejemplo, de velas).

PRECAUCIÓN

Si no se tienen en cuenta las precauciones siguientes, podrían producirse daños personales o materiales.

No instale el soporte de montaje mural en superficies de paredes en las que puedan sobresalir las esquinas o los lados del televisor o monitor.

No instale el soporte de montaje mural en superficies de paredes, tales como una columna, en las que puedan sobresalir las esquinas o los lados del televisor o monitor. Si una persona o un objeto se golpea con la esquina o el lado saliente del televisor o monitor, pueden producirse daños personales o materiales.



No manipule el producto con fuerza excesiva cuando realice su limpieza o mantenimiento.

No aplique fuerza excesiva en la parte superior del televisor o monitor. Si lo hace, el televisor o el monitor puede caerse y provocar daños personales o materiales.

No instale el televisor o monitor encima ni debajo de un aparato de aire acondicionado.

Si el televisor o monitor queda expuesto a goteo o corriente de aire procedentes del aparato de aire acondicionado durante mucho tiempo, podría producirse un incendio, una descarga eléctrica o un fallo de funcionamiento.

Precauciones

- Si utiliza el televisor o monitor instalado en el soporte de montaje mural durante un largo período de tiempo, es posible que la pared que quede detrás o encima del televisor o monitor se descolore o que, si la pared está empapelada, se desenganche el papel, dependiendo del material de la pared.
- Si se quita el soporte de montaje mural después de haber estado instalado en la pared, quedarán los orificios de los tornillos.
- Si ha dispuesto cables de alimentación de 300 ohmios detrás de la pared, se recomienda que los cambie por cables coaxiales de 75 ohmios. Si es necesario seguir utilizando los cables de alimentación de 300 ohmios, asegúrese de que haya suficiente espacio disponible entre el televisor o monitor y dichos cables detrás de la pared antes de realizar la instalación. Póngase en contacto con el contratista autorizado para determinar la ubicación (sin interferencias radioeléctricas, etc.) antes de realizar la instalación.

Instalación del soporte del montaje mural

Información para los distribuidores de Sony

ADVERTENCIA para los clientes

Para la instalación de este producto se requieren conocimientos suficientes. Asegúrese de contratar la instalación a un distribuidor o a un contratista Sony autorizado y preste especial atención a la seguridad durante la instalación.

Información para los distribuidores de Sony

Las instrucciones siguientes están destinadas únicamente a los distribuidores de Sony. Asegúrese de leer las precauciones de seguridad descritas anteriormente y preste especial atención a la seguridad durante la instalación, el mantenimiento y la comprobación de este producto.

Asegúrese de instalar el soporte de montaje mural firmemente en la pared siguiendo las instrucciones de este manual.

Si alguno de los tornillos queda suelto o se desprende, el soporte de montaje mural puede caerse y provocar daños personales o materiales. Asegúrese de utilizar los tornillos adecuados para el material de la pared e instale la unidad firmemente, utilizando cuatro o más tornillos M8 (o equivalentes).

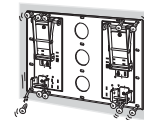

Asegúrese de utilizar correctamente los tornillos y las piezas de sujeción suministrados siguiendo las instrucciones que se describen en este manual. Si utiliza artículos sustitutos, el televisor o monitor podría caerse y dañarse o provocar daños personales.

Efectúe correctamente el montaje del soporte siguiendo el procedimiento descrito en este manual.

Si alguno de los tornillos queda suelto o se desprende, el televisor o monitor podría caerse y dañarse o provocar daños personales.

Asegúrese de apretar bien los tornillos en la posición correspondiente.

De lo contrario, el televisor o monitor podría caerse y dañarse o provocar daños personales.

Procure que el televisor o monitor no reciba golpes durante la instalación.

Si el televisor o monitor recibe algún golpe, puede caerse o romperse. Tales percances podrían causar heridas personales.

Asegúrese de instalar el televisor o monitor en una pared que sea perpendicular y plana.

De lo contrario, el televisor o monitor podría caerse y provocar daños personales.

Una vez que haya instalado correctamente el televisor o monitor, fije adecuadamente los cables.

Si alguna persona u objeto se enreda con los cables, correrá el peligro de sufrir heridas personales o de dañarse el televisor o monitor.

Evite que el cable de alimentación de ca o el cable de conexión queden atrapados.

Si el cable de alimentación de ca o el cable de conexión quedan atrapados entre la unidad y la pared o si se doblan o tuercen con fuerza, es posible que los conductores internos queden expuestos y que provoquen un cortocircuito o corte eléctrico. Esto podría originar un incendio o producir descargas eléctricas.



Tenga cuidado de no herirse las manos o los dedos durante la instalación.

Tenga cuidado de no herirse las manos o los dedos cuando instale el soporte de montaje mural o el televisor o monitor.

Los tornillos necesarios para fijar el soporte de montaje mural a la pared no están incluidos.

Utilice los tornillos adecuados para el material y la estructura de la pared en la que se proponga montar el soporte de montaje mural.

Antes de la instalación

Si desea instalar un televisor o monitor distinto de los especificados en la página 2, asegúrese de consultar el folleto "Instalación del soporte de montaje mural" que se suministra con su televisor o monitor.

Paso 1: Comprobar las piezas necesarias para la instalación

- 1 Prepare cuatro o más tornillos del tipo M8 o equivalentes (no suministrados) y un destornillador. Seleccione los tornillos adecuados para el material de la pared.
- 2 Abra el embalaje y compruebe que se incluyen todos los elementos siguientes.

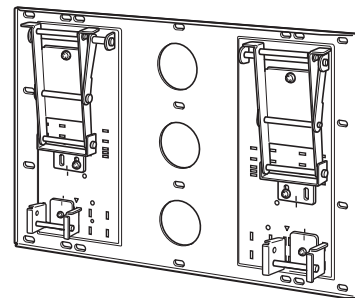

Placa (1)

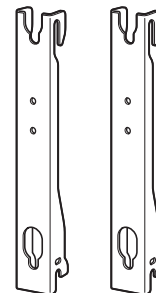

Ganchos de montaje (2)



Gancho (4)



Tornillo (+B6 x L20) (2)

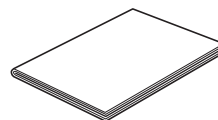

Plantilla de papel (1)



Tornillo (+PSW5 x L16) (6)

Paso 2: Decidir la ubicación de instalación

1 Consulte la tabla de dimensiones de instalación del televisor o monitor de la página 12 y coloque la plantilla de papel en una pared plana y perpendicular para decidir la ubicación de la instalación.

Deje un espacio adecuado entre el televisor o monitor, el techo y las partes salientes de la pared, como se muestra en el siguiente diagrama y decida la ubicación de la instalación.

Unidad: mm (pulgadas)

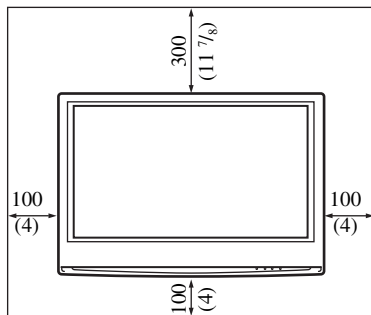

Nota

Si se propone pasar los cables por la pared, realice un orificio en la pared para insertarlos. La posición del orificio de los cables se indica en el diagrama de la página 13.

2 Tome como referencia el diagrama de la página 13 para determinar la posición de los tornillos para realizar la instalación de la placa.

Si se propone pasar los cables por la pared, determine también la posición del orificio del cable y perforo la pared.

ADVERTENCIA

La pared en la que se proponga instalar el televisor o monitor deberá ser capaz de soportar un peso al menos **cuatro veces** mayor que el peso del televisor o monitor (página 12).

Confirme la resistencia de la pared en la que instalará el televisor o monitor. Si es necesario, refuércela.

Paso 3: Instalar la placa en la pared

1 Fije la placa en la pared utilizando cuatro o más tornillos M8 o equivalentes (no suministrados).

Seleccione al menos cuatro orificios para los tornillos que muestren la misma marca que la indicada en el siguiente diagrama y apriete firmemente los tornillos para que no se aflojen.

Alinee la unidad de forma que quede perfectamente nivelada.

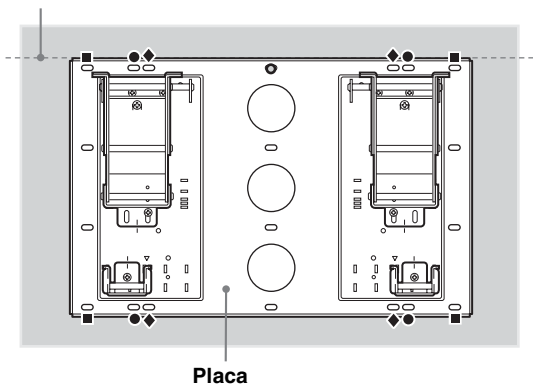

ADVERTENCIA

- Los tornillos que se utilizan en este procedimiento no se suministran.
- Seleccione los tornillos adecuados según el material y la estructura de la pared.
- Si la placa no se puede ajustar de forma totalmente segura, utilice tornillos adicionales.
- Compruebe que la placa está ajustada de forma segura a la pared.

2 Ajuste el ángulo de los brazos.

Cuando instale el televisor o monitor perpendicularmente (0 grados), no es necesario realizar el ajuste del ángulo de los brazos (procedimientos 1 y 2 siguientes). Asegúrese de que cada una de las bases de los brazos queda fijada con seguridad.

1 Extraiga los tornillos de los centros superior e inferior de ambas bases de brazo. A continuación, seleccione las marcas que se correspondan con el ángulo deseado (5, 10, 15 ó 20 grados) y ajuste las bases de los brazos a las mismas.

Si instala el modelo KLV-40U100M, no elija la marca de 20 grados.

2 Ajuste firmemente todas las bases de los brazos utilizando los tornillos extraídos en el procedimiento anterior 1.

Notas

- Asegúrese de ajustar los ángulos de los brazos estabilizadores derecho e izquierdo en el mismo ángulo.
- Tenga cuidado de no pillarse los dedos al ajustar el ángulo de los brazos.
- Si utiliza un destornillador eléctrico, ajuste el par de fijación aproximadamente a 2 N·m {20 Kg·cm}.
- Asegúrese de que las dos bases de los brazos hayan quedado fijadas con seguridad.

Notas sobre los ángulos de ajuste

- Cuando instale modelos de televisor o monitor distintos de los especificados en la página 2 (en función del tamaño y las dimensiones del modelo, etc.), es posible que los ángulos de ajuste facilitados (0, 5, 10, 15, 20 grados) de los brazos sean limitados.
- Para obtener información acerca de los ángulos de ajuste disponibles de los brazos al instalar modelos de televisor o monitor distintos de los especificados en la página 2, consulte el manual de instrucciones o el folleto ("Instalación del soporte de montaje mural") suministrados con el televisor o monitor.

- 0 grados: Deje los tornillos blancos tal y como estén ajustados.
- Distinto a 0 grados: Extraiga los tornillos blancos.

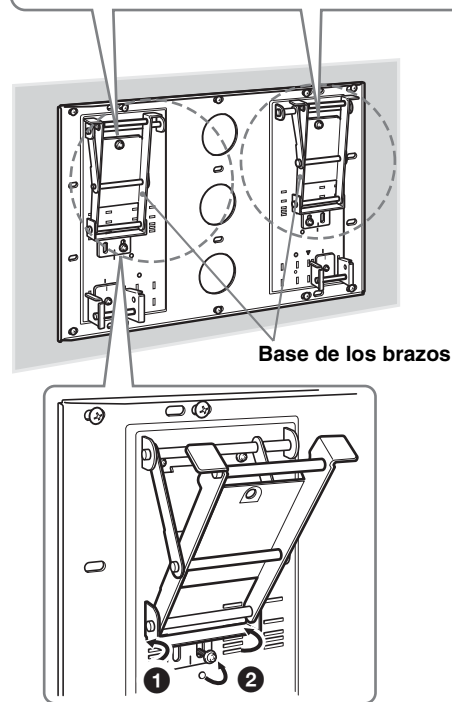

3 Cambie la posición de los ejes de soporte de los ganchos de montaje.

- 1 Extraiga los tornillos que aseguran los ejes de soporte de los ganchos de montaje derecho e izquierdo y, a continuación, mueva los ejes de soporte de los ganchos de montaje hacia la posición interior. Asegúrese de que las marcas de ambos ejes de soporte de los ganchos de montaje están alineadas con las marcas ▽ de la placa.
- 2 Fije los ejes de soporte de los ganchos de montaje utilizando los tornillos del procedimiento 1.

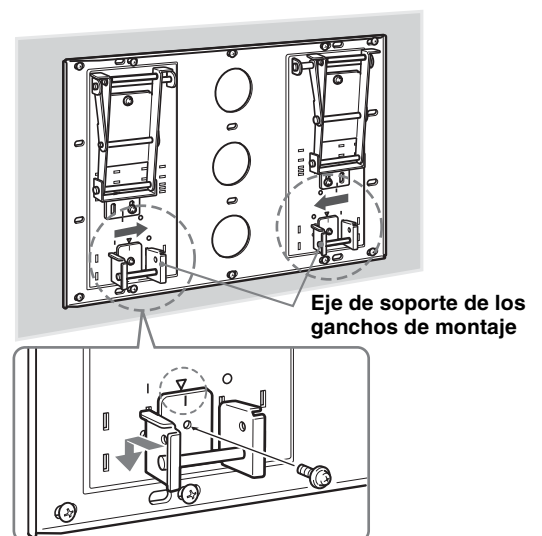

Notas

- Si utiliza un destornillador eléctrico, ajuste el par de fijación aproximadamente a 2 N·m {20 Kg·cm}.
- Asegúrese de que ambos ejes de soporte de los ganchos de montaje están ajustados de forma segura.

Paso 4: Preparar la instalación del televisor o monitor

El procedimiento varía según el televisor o monitor. Aplique el procedimiento adecuado para el televisor o monitor que instala.

KDL-40S2000/KDL-40S2010..... **A**
KLV-40U100M **B**

Si desea instalar un televisor o monitor distinto de los especificados anteriormente, asegúrese de consultar el folleto “Instalación del soporte de montaje mural” que se suministra con su televisor o monitor.

1 Extraiga los tornillos de la parte posterior del televisor o monitor.

A

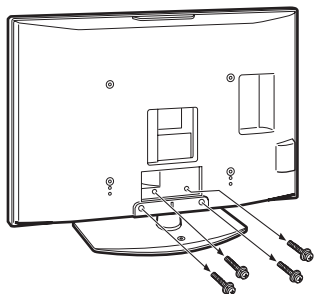

B

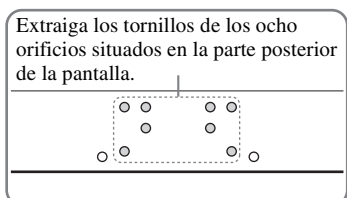

Extraiga los tornillos de los ocho orificios situados en la parte posterior de la pantalla.

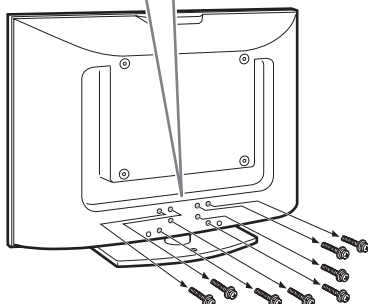

2 Retire el televisor o monitor del soporte de sobremesa.

A

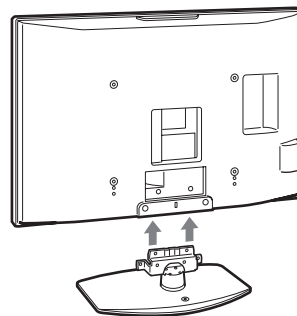

B

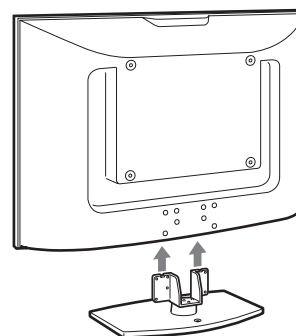

3 Coloque los cuatro ganchos suministrados en la parte posterior del televisor o monitor.

Coloque el televisor o monitor con la pantalla hacia abajo sobre una superficie estable cubierta con un paño suave.

Coloque los cuatro ganchos suministrados mediante los cuatro tornillos suministrados (+PSW5 × L16).

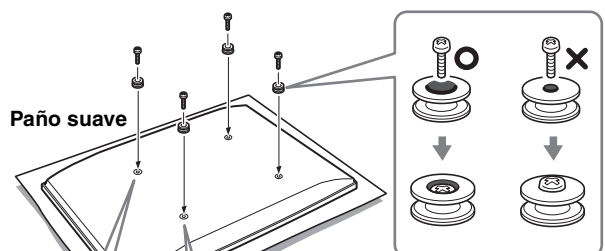

Haga coincidir los ganchos con el círculo de la parte posterior del televisor o monitor.

Notas

- Si utiliza un destornillador eléctrico, ajuste el par de fijación aproximadamente a 2 N·m {20 Kgf·cm}.
- Al colocar los ganchos, asegúrese de no utilizar tornillos que no sean los que se suministran (+PSW5 × L16).

Paso 5: Instalar el televisor o monitor en la placa

Si desea instalar un televisor o monitor distinto de los especificados en la página 2, asegúrese de consultar el folleto “Instalación del soporte de montaje mural” que se suministra con su televisor o monitor.

ADVERTENCIA

Asegúrese de haber completado la instalación antes de enchufar el cable de alimentación de ca a la toma de pared. Si el cable de alimentación de ca queda atrapado debajo de componentes del equipo o entre los mismos, podría producirse un cortocircuito o una descarga eléctrica.

Tenga cuidado de no tropezar con el cable de alimentación de ca o el televisor o monitor, porque podría hacerse daño.

- 1 Coloque los ganchos de montaje en los ganchos de la parte posterior del televisor o monitor. A continuación, deslice los ganchos de montaje, como se indica en la siguiente ilustración, y fíjelos utilizando los tornillos suministrados (+PSW5 × L16).**

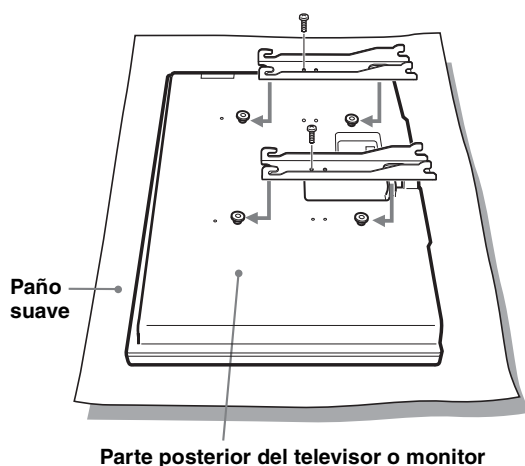

Nota

Al fijar los ganchos de montaje, asegúrese de no utilizar tornillos que no sean los que se suministran (+PSW5 × L16).

- 2 Conecte el cable de alimentación de ca y los cables de conexión suministrados al televisor o monitor.**

Conecte el cable de alimentación de ca y los cables de conexión a los conectores de la parte posterior del televisor o monitor. Para obtener información detallada sobre la conexión del cable de alimentación de ca y de los cables de conexión, consulte el manual de instrucciones del televisor o monitor.

Cuando coloque los cables en la pared, páselos por el orificio que ha taladrado (página 13).

Notas

- No es posible conectar los cables al televisor o monitor después de instalarlo en la placa.
- Asegúrese de contratar la instalación de los cables en la pared a contratistas autorizados.

Paso 5: Instalar el televisor o monitor en la placa (Continuación)

3 Instale el televisor o monitor en la placa.

- 1 Inserte los tornillos (+B6×L20, suministrados) en los orificios de la parte exterior izquierda y derecha de los ejes de soporte de los ganchos de montaje y apriételes provisionalmente.

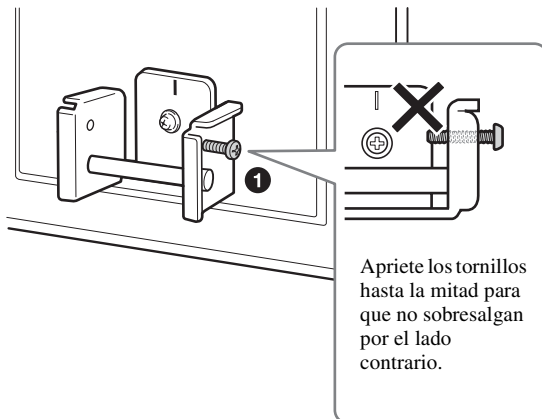

Nota

Si los tornillos ajustados provisionalmente sobresalen hacia el interior de los ejes de soporte de los ganchos de montaje, los ganchos inferiores de los ganchos de montaje no se podrán utilizar (procedimiento 4).

- 2 Enganche los ganchos superiores de los dos ganchos de montaje en los dos ejes de soporte de los brazos.
- 3 Coloque los ganchos inferiores de los dos ganchos de montaje de forma que queden en contacto con la parte frontal de los ejes de soporte de los ganchos de montaje.
- 4 Empuje el televisor o monitor suavemente hacia la placa y hacia arriba para enganchar los ganchos inferiores de los dos ganchos de montaje en los ejes de soporte de los ganchos de montaje.
- 5 Confirme que los ocho ganchos hayan quedado firmemente enganchados a los cuatro ejes de soporte de la placa.

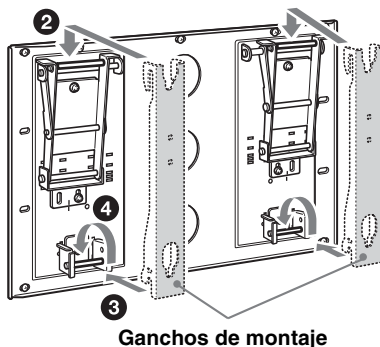

- 6 Apriete firmemente los tornillos de fijación que ha atornillado provisionalmente en el procedimiento 1.

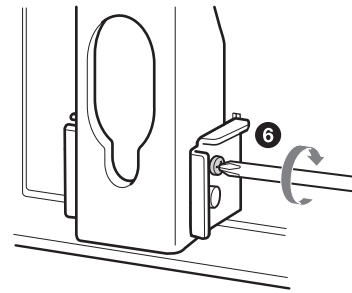

ADVERTENCIA

Asegúrese de apretar firmemente los tornillos de fijación izquierdo y derecho. De lo contrario, el televisor o monitor podría caerse si se empuja hacia arriba y provocar daños personales.

Confirme que haya finalizado la instalación

Compruebe los puntos siguientes.

- Que los ocho ganchos de los ganchos de montaje estén firmemente enganchados en los cuatro ejes de la placa.
- Que los cables no estén retorcidos ni atrapados.
- Que los dos tornillos de fijación del gancho de montaje estén bien apretados.

ADVERTENCIA

Una instalación incompleta puede causar la caída del aparato y ocasionar daños materiales o personales. Además, la colocación inadecuada del cable de alimentación de ca, etc., puede ser causa de un incendio o de descargas eléctricas debido a un cortocircuito. Por razones de seguridad, no se olvide de confirmar que haya finalizado la instalación.

Para retirar el televisor o monitor

Información para los distribuidores de Sony

- 1** Desenchufe el cable de alimentación de ca de la toma de pared.
- 2** Extraiga los dos tornillos de fijación de los ejes de soporte izquierdo y derecho de los ganchos de montaje.
- 3** Haga que dos o más personas sujeten el televisor o monitor y deslícelo hacia arriba para extraerlo.

ADVERTENCIA

- Asegúrese de que sujetan el televisor o monitor dos o más personas para transportarlo.
- Tenga cuidado de que los cables no queden colgando cuando extraiga el televisor o monitor.
- Tenga cuidado de no herirse las manos o los dedos al extraer el televisor o monitor.

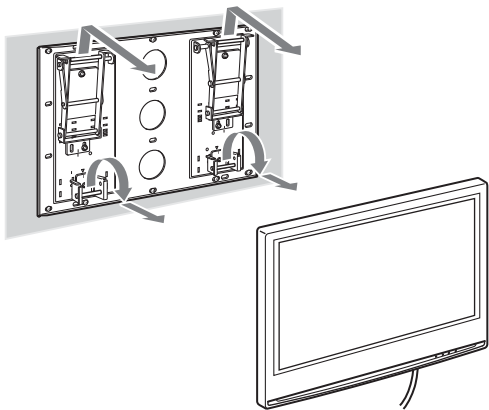

Especificaciones

Unidad: mm (pulgadas)

Peso: 9,5 kg (21 lb)

Placa

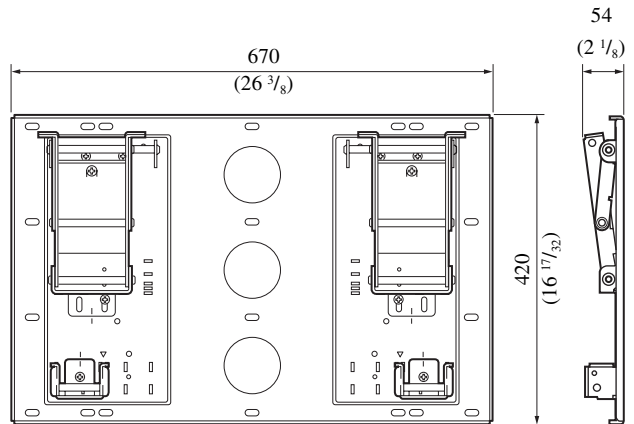

Gancho de montaje

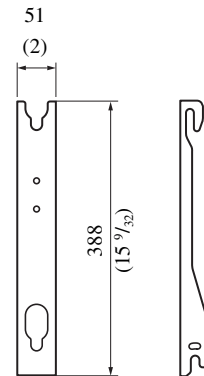

Diseño y especificaciones están sujetos a cambios sin previo aviso.

Tabla de dimensiones para la instalación del televisor o monitor

La tabla que aparece a continuación muestra las dimensiones del televisor o monitor montado en este producto. Consulte la tabla para decidir la ubicación de instalación.

Si desea instalar un televisor o monitor distinto de los especificados en la página 2, asegúrese de consultar el folleto “Instalación del soporte de montaje mural” que se suministra con su televisor o monitor.

KDL-40S2000/KDL-40S2010

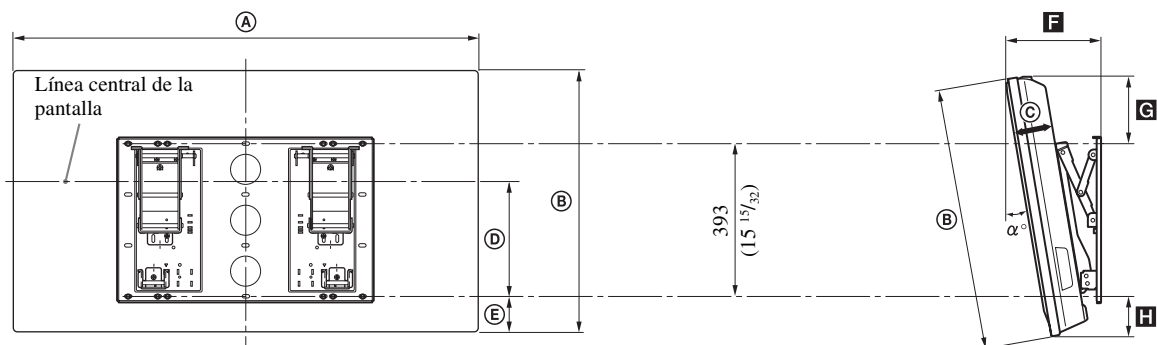

KLV-40U100M

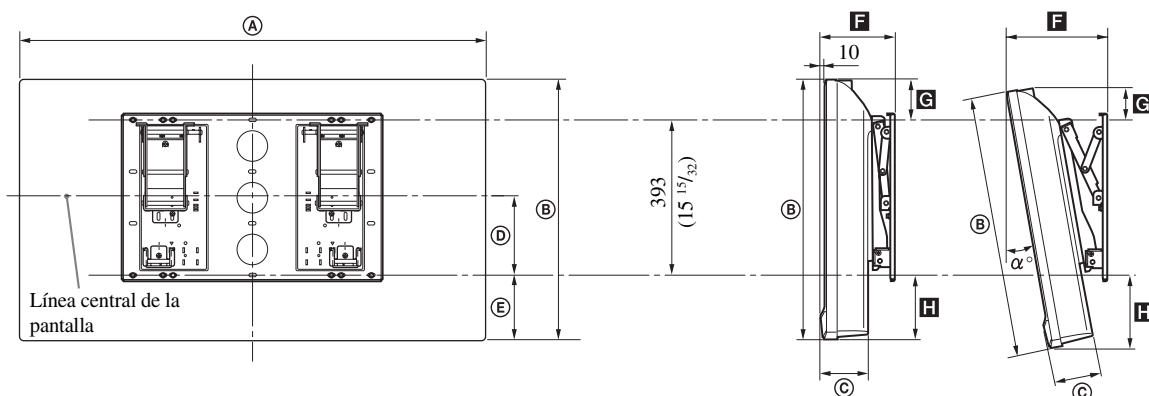

Modelo de la pantalla	Dimensiones de la pantalla (0°)					Unidad: mm (pulgadas)	Longitud de cada ángulo de montaje			Unidad: mm (pulgadas)	Peso	
	A	B	C	D	E		Ángulo de montaje (α°)	F	G		H	Peso
KDL-40S2000/ KDL-40S2010	988 (39)	664 (26 1/4)	103 (4 1/8)	288 (11 3/8)	83 (3 3/8)		0°	161 (6 3/8)	188 (7 1/2)	83 (3 3/8)	21 kg (46 lb 5 oz)	84 kg (185 lb 4 oz)
							20°	336 (13 1/4)	132 (5 1/4)	115 (4 5/8)		
KLV-40U100M	989 (39)	653 (25 3/4)	127 (5)	199 (7 7/8)	160 (6 3/8)		0°	185 (7 3/8)	100 (4)	160 (6 3/8)	25 kg (55 lb 2 oz)	100 kg (220 lb 8 oz)
							15°	288 (11 3/8)	63 (2 1/2)	190 (7 1/2)		

Las cifras de la tabla anterior pueden variar ligeramente en función de la instalación.

* La pared en la que se proponga instalar el televisor o monitor deberá ser capaz de soportar un peso al menos cuatro veces mayor que el del televisor o monitor.

Diagrama de dimensiones de la pared

Unidad: mm (pulgadas)

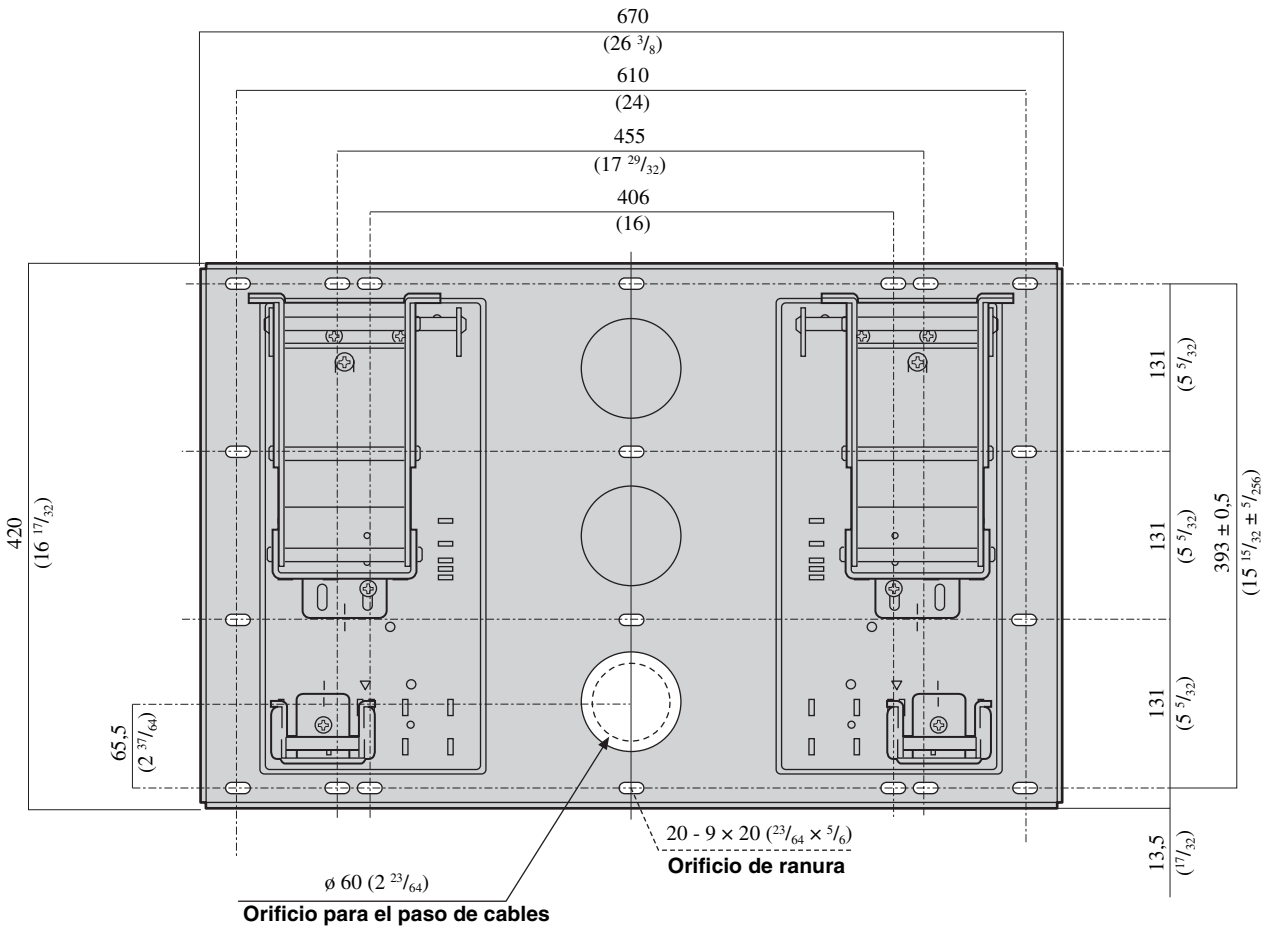

Danke, dass Sie sich für dieses Produkt entschieden haben.

Für Kunden

Zur Installation dieses Produkts sind Fachkenntnisse erforderlich. Lassen Sie die Installationsarbeiten unbedingt von Ihrem Sony-Händler oder lizenzierten Fachleuten ausführen und beachten Sie bei der Installation die nötigen Sicherheitsvorkehrungen. Sony übernimmt keine Haftung für Verletzungen bzw. Sachschäden, die durch unsachgemäßen Umgang mit dem Produkt oder eine fehlerhafte Montage entstehen. Ihre gesetzlich vorgeschriebenen Rechte (sofern vorhanden) bleiben davon unberührt.

ACHTUNG

Wenn die Sicherheitsmaßnahmen nicht eingehalten werden oder das Produkt unsachgemäß verwendet wird, besteht die Gefahr schwerer Verletzungen oder Feuergefahr.

Diese Gebrauchsanweisung erläutert die richtige Handhabung des Produkts und enthält wichtige Sicherheitshinweise, um Unfälle zu verhindern. Lesen Sie diese Anweisungen sorgfältig durch und verwenden Sie das Produkt sachgemäß. Bewahren Sie diese Gebrauchsanweisung zum späteren Nachschlagen sorgfältig auf.

Für Sony-Händler

Zur Installation dieses Produkts sind Fachkenntnisse erforderlich. Lesen Sie diese Gebrauchsanweisung unbedingt sorgfältig durch, damit eine sichere Ausführung der Arbeiten gewährleistet ist. Sony übernimmt keine Haftung für Verletzungen bzw. Sachschäden, die durch unsachgemäßen Umgang mit dem Produkt oder eine fehlerhafte Montage entstehen. Händigen Sie diese Gebrauchsanweisung nach der Installation bitte an den Kunden aus.

Sicherheit

Bei der Entwicklung von Sony-Produkten wird besonderer Wert auf den Faktor Sicherheit gelegt. Wenn ein Produkt jedoch nicht sachgemäß verwendet wird, kann es durch Feuer, einen elektrischen Schlag, das Umkippen oder das Herunterfallen des Produkts zu schweren Verletzungen kommen. Beachten Sie bitte unbedingt die Sicherheitsmaßnahmen, um solche Unfälle zu vermeiden.

VORSICHT

Spezifizierte Produkte

Die folgenden Produkte sind möglicherweise nicht mehr vorrätig oder Auslaufmodelle. Außerdem sind einige Modelle in einigen Regionen nicht erhältlich.

LCD-Farbfernsehgerät/ Monitor	KDL-40S2000 KDL-40S2010 KLV-40U100M
----------------------------------	---

Diese Wandhalterung wurde für die oben angegebenen Geräte konzipiert.

Schlagen Sie bei anderen Fernsehgeräten oder Monitoren in den dazugehörigen Bedienungsanleitungen nach und überprüfen Sie, ob diese Wandhalterung verwendet werden kann.

Bei einigen Fernsehgeräten oder Monitoren wird ein Infoblatt mitgeliefert, in dem die Montage der Wandhalterung erläutert wird („Installieren der Wandhalterung“).

Für den Kunden

WARNUNG

Bitte beachten Sie unbedingt die folgenden Sicherheitsmaßnahmen! Andernfalls kann es durch Feuer, einen elektrischen Schlag, das Umkippen oder das Herunterfallen des Produkts zu schweren oder gar tödlichen Verletzungen kommen.

Lassen Sie die Installationsarbeiten unbedingt von lizenzierten Fachleuten ausführen und halten Sie kleine Kinder bei der Installation unbedingt fern.

Wenn die Wandhalterung oder das Fernsehgerät bzw. der Monitor nicht ordnungsgemäß installiert wird, kann es zu den im Folgenden aufgelisteten Unfällen kommen. Lassen Sie die Installation daher unbedingt von lizenzierten Fachleuten ausführen.

- Das Fernsehgerät oder der Monitor kann herunterfallen und schwere Verletzungen wie Blutergüsse oder Knochenbrüche verursachen.
- Wenn die Wand, an der die Wandhalterung installiert wird, nicht stabil, nicht eben oder nicht senkrecht zum Fußboden ist, wenn es sich also um eine schräge Wand handelt, kann das Gerät herunterfallen. Dabei besteht die Gefahr von Verletzungen oder Sachschäden. Die Wand muss eine Tragfähigkeit von mindestens dem Vierfachen des Gewichts von Fernsehgerät oder Monitor aufweisen. In der Tabelle auf Seite 12 mit den Installationsabmessungen für die Fernsehgeräte oder



Monitore ist auch das Gewicht der einzelnen Geräte aufgelistet.

- Wenn die Wandhalterung nicht ausreichend stabil an der Wand befestigt wird, kann das Fernsehgerät herunterfallen. Dabei besteht die Gefahr von Verletzungen oder Sachschäden.

Lassen Sie die Arbeiten zum Versetzen oder Abnehmen von Fernsehgerät oder Monitor unbedingt von lizenziertem Fachpersonal ausführen.

Wenn das Fernsehgerät oder der Monitor von anderen Personen als lizenzierten Fachleuten abgenommen oder transportiert wird, kann das Gerät herunterfallen und Verletzungen oder Sachschäden verursachen. Zum Abnehmen bzw. Transportieren des Fernsehgeräts oder Monitors sind mindestens zwei Personen erforderlich.

Achten Sie darauf, dass keinerlei Flüssigkeit in das Fernsehgerät oder den Monitor gelangt.

Wenn das Fernsehgerät oder der Monitor nass wird, besteht Feuergefahr oder die Gefahr eines elektrischen Schlags.

Entfernen Sie nach der Montage von Fernsehgerät oder Monitor keine Schrauben usw.

Andernfalls kann das Gerät herunterfallen und es besteht die Gefahr von Verletzungen oder Sachschäden.

Versuchen Sie nicht, die Wandhalterung zu zerlegen oder ihre Komponenten zu modifizieren.

Andernfalls kann die Wandhalterung herunterfallen und es besteht die Gefahr von Verletzungen oder Sachschäden.

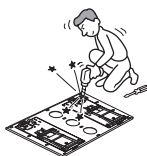

Installieren Sie an der Wandhalterung ausschließlich die angegebenen Geräte.

Diese Wandhalterung wurde ausschließlich für die angegebenen Geräte konzipiert. Wenn Sie andere als die angegebenen Geräte an der Wandhalterung installieren, kann sie herunterfallen oder brechen und es besteht die Gefahr von Verletzungen oder Sachschäden.

Blockieren Sie nicht die Lüftungsöffnung an Fernsehgerät oder Monitor.

Wenn Sie die Lüftungsöffnung abdecken (zum Beispiel mit einem Tuch), kann es im Inneren des Geräts zu einem Wärmestau kommen, der ein Feuer auslösen kann.

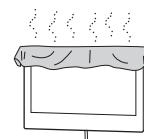

Befestigen Sie zusätzlich zum Fernsehgerät oder Monitor keine weiteren Lasten an der Wandhalterung.

Andernfalls kann das Gerät herunterfallen und es besteht die Gefahr von Verletzungen oder Sachschäden.



Lehnen und hängen Sie sich nicht an das Fernsehgerät oder den Monitor.

Andernfalls kann das Gerät auf Sie fallen und schwere Verletzungen verursachen.



Schützen Sie das Fernsehgerät oder den Monitor vor Regen und Feuchtigkeit.

Andernfalls besteht Feuergefahr oder die Gefahr eines elektrischen Schlags.

Installieren Sie das Fernsehgerät oder den Monitor nicht in heißer, feuchter oder übermäßig staubiger Umgebung und nicht an Orten, an denen das Gerät mechanischen Vibrationen ausgesetzt ist.

Andernfalls besteht Feuergefahr oder die Gefahr eines elektrischen Schlags.

Halten Sie brennbare Materialien bzw. offenes Feuer (z. B. Kerzen) von Fernsehgerät oder Monitor fern.

Um Feuergefahr zu vermeiden, halten Sie brennbare Materialien bzw. offenes Feuer (z. B. Kerzen) vom Gerät fern.

VORSICHT

Wenn Sie die folgenden Sicherheitsmaßnahmen nicht beachten, besteht die Gefahr von Verletzungen oder Sachschäden.

Installieren Sie die Wandhalterung nicht an Wandstellen, bei denen die Ecken oder die Seiten von Fernsehgerät oder Monitor über die Wandfläche hinausragen.

Installieren Sie die Wandhalterung nicht an Stellen wie z. B. einem Pfeiler, bei denen die Ecken oder die Seiten des Geräts über die Wandfläche hinausragen. Andernfalls könnten Personen oder Gegenstände gegen die vorstehenden Ecken oder Seiten des Geräts stoßen. Dabei besteht die Gefahr von Verletzungen oder Sachschäden.

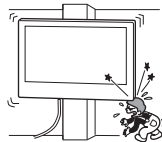

Wenden Sie bei Reinigungs- bzw. Wartungsarbeiten nicht zu viel Kraft an.

Drücken Sie nicht zu stark auf die Oberseite von Fernsehgerät oder Monitor. Andernfalls kann das Gerät herunterfallen und es besteht die Gefahr von Verletzungen oder Sachschäden.

Montieren Sie das Fernsehgerät oder den Monitor nicht über oder unter einer Klimaanlage.

Andernfalls könnte das Gerät über längere Zeit austretendem Wasser oder dem Luftstrom der Klimaanlage ausgesetzt sein. Dies könnte zu Feuer, einem elektrischen Schlag oder zu Fehlfunktionen am Gerät führen.

Sicherheitsmaßnahmen

- Wenn das Fernsehgerät oder der Monitor längere Zeit an der Wandhalterung montiert bleibt, kann sich die Wand dahinter und darüber verfärben und die Tapete kann sich von der Wand lösen. Dies hängt vom Material der Wand ab.
- Wenn die Wandhalterung später von der Wand abgenommen wird, bleiben die Bohrlöcher sichtbar.
- Wenn hinter der Wand 300-Ohm-Speisekabel verlegt sind, empfiehlt es sich, diese durch 75-Ohm-Koaxialkabel zu ersetzen. Wenn es nicht möglich ist, die 300-Ohm-Speisekabel auszutauschen, achten Sie vor der Installation darauf, dass zwischen dem Fernsehgerät bzw. dem Monitor und den Speisekabeln hinter der Wand ausreichend Platz ist. Lassen Sie sich von den mit der Installation betrauten, lizenzierten Fachleuten bei der Wahl einer geeigneten Montageposition beraten, damit das Gerät keinen Funkstörungen usw. ausgesetzt ist.

Installieren der Wandhalterung

Für Sony-Händler

WARNHINWEIS für Kunden

Zur Installation dieses Produkts sind Fachkenntnisse erforderlich. Lassen Sie die Installationsarbeiten unbedingt von Ihrem Sony-Händler oder lizenzierten Fachleuten ausführen und beachten Sie bei der Installation die nötigen Sicherheitsvorkehrungen.

Für Sony-Händler

Die folgenden Anweisungen richten sich ausschließlich an Sony-Händler. Lesen Sie die oben erläuterten Sicherheitsmaßnahmen sorgfältig durch und beachten Sie bei der Installation, der Wartung und der Überprüfung dieses Produkts alle relevanten Sicherheitsmaßnahmen.

Beachten Sie beim Installieren der Wandhalterung an der Wand unbedingt die Anweisungen in dieser Gebrauchsanweisung.

Wenn Schrauben nicht fest sitzen oder gar herausfallen, kann die Wandhalterung herunterfallen und Verletzungen oder Sachschäden verursachen. Verwenden Sie unbedingt Schrauben, die für das Material der Wand geeignet sind, und befestigen Sie die Halterung sicher mit mindestens vier M8-Schrauben oder entsprechenden Schrauben.

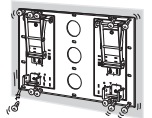

Verwenden Sie die mitgelieferten Schrauben und Montageteile unbedingt wie in dieser Gebrauchsanweisung erläutert. Wenn Sie andere Teile verwenden, kann das Fernsehgerät oder der Monitor herunterfallen. Dabei besteht die Gefahr von Verletzungen bzw. Schäden am Gerät.

Gehen Sie bei der Montage der Halterung unbedingt genau nach den Anweisungen in dieser Gebrauchsanweisung vor.

Wenn Schrauben nicht fest sitzen oder gar herausfallen, kann das Fernsehgerät oder der Monitor herunterfallen. Dabei besteht die Gefahr von Verletzungen bzw. Schäden am Gerät.

Ziehen Sie unbedingt alle Schrauben an den angegebenen Stellen fest an.

Andernfalls kann das Fernsehgerät oder der Monitor herunterfallen. Dabei besteht die Gefahr von Verletzungen bzw. Schäden am Gerät.

Schützen Sie das Fernsehgerät oder den Monitor bei der Montage vor Stößen.

Wenn das Gerät Stößen ausgesetzt wird, kann es herunterfallen oder beschädigt werden. Dabei besteht die Gefahr von Verletzungen.

Montieren Sie das Fernsehgerät oder den Monitor unbedingt an einer senkrechten und ebenen Wand.

Andernfalls kann das Fernsehgerät herunterfallen und Verletzungen verursachen.

Sichern Sie die Kabel ordnungsgemäß, nachdem das Fernsehgerät oder der Monitor korrekt installiert wurde.

Wenn jemand über die Kabel stolpert oder sich Gegenstände darin verfangen, besteht Verletzungsgefahr oder das Gerät kann beschädigt werden.

Achten Sie darauf, das Netzkabel und das Verbindungskabel nicht einzuklemmen.

Wenn das Netzkabel oder das Verbindungskabel zwischen dem Gerät und der Wand eingeklemmt oder mit Gewalt gebogen oder verdreht wird, wird möglicherweise die Kabelisolierung beschädigt. Die blanken Drähte können zu einem Kurzschluss führen oder es kann zu einer elektrischen Unterbrechung kommen. In diesem Fall besteht Feuergefahr oder die Gefahr eines elektrischen Schlags.



Klemmen Sie sich bei der Montage nicht die Hände oder Finger ein.

Gehen Sie bei der Montage der Wandhalterung und bei der Installation von Fernsehgerät oder Monitor bitte vorsichtig vor, damit Sie sich nicht an den Händen oder Fingern verletzen.

Die Schrauben, die zum Befestigen der Wandhalterung an der Wand benötigt werden, sind nicht im Lieferumfang enthalten.

Verwenden Sie zur Installation der Wandhalterung für das Material und die Struktur der Wand geeignete Schrauben.

Vorbereitungen für die Installation

Beachten Sie bei der Installation eines nicht auf Seite 2 angegebenen Fernsehgeräts oder Monitors bitte unbedingt das mit dem Fernsehgerät oder Monitor gelieferte Infoblatt „Installieren der Wandhalterung“.

Schritt 1: Überprüfen der für die Installation benötigten Teile

- 1 Halten Sie mindestens vier M8-Schrauben oder entsprechende Schrauben (nicht mitgeliefert) und einen Schraubenzieher bereit. Wählen Sie Schrauben aus, die für das Material der Wand geeignet sind.
- 2 Öffnen Sie die Verpackung und vergewissern Sie sich, dass folgende Teile enthalten sind.

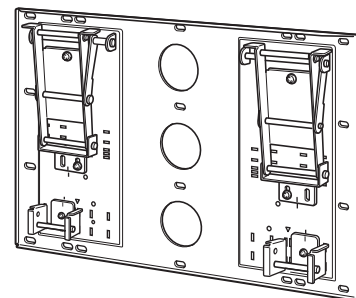

Montageplatte (1)

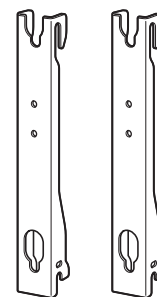

Befestigungsstreben (2)



Haken (4)



Schrauben (+B6 x L20) (2)

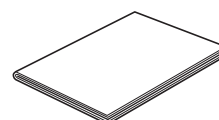

Papierschablone (1)



Schrauben (+PSW5 x L16) (6)

Schritt 2: Festlegen der Montageposition

- 1 Beachten Sie die Tabelle auf Seite 12 mit den Installationsabmessungen für die Fernsehgeräte und Monitore, halten Sie die mitgelieferte Papierschablone gegen eine senkrechte, ebene Wand und legen Sie die Montageposition fest.

Halten Sie zwischen dem Fernsehgerät bzw. Monitor und der Decke bzw. vorstehenden Teilen der Wand unbedingt die in der Abbildung unten gezeigten Abstände ein.

Einheit: mm

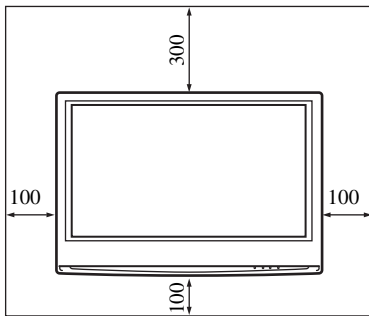

Hinweis

Wenn Sie die Kabel in der Wand verlegen möchten, bohren Sie in die Wand ein Loch zum Hindurchführen der Kabel. Die Position für das Kabelloch ist im Diagramm auf Seite 13 angegeben.

- 2 Legen Sie mithilfe des Diagramms auf Seite 13 auch die Position der Schrauben für die Installation der Montageplatte fest.

Wenn Sie die Kabel in der Wand verlegen möchten, legen Sie auch die Position der Aussparung für die Verkabelung fest und bohren Sie ein Loch in die Wand.

ACHTUNG

Die Wand, an der das Fernsehgerät oder der Monitor installiert werden soll, muss eine Tragfähigkeit von mindestens dem **Vierfachen** des Gewichts von Fernsehgerät oder Monitor aufweisen (Seite 12). Überprüfen Sie die Tragfähigkeit der Wand an der Montagestelle. Wenn nötig, muss die Wand ausreichend verstärkt werden.

Schritt 3: Installieren der Montageplatte an der Wand

- 1 Befestigen Sie die Montageplatte mit mindestens vier M8-Schrauben oder entsprechenden Schrauben (nicht mitgeliefert) an der Wand.

Wählen Sie mindestens vier Schraublöcher, die im Diagramm unten mit dem gleichen Symbol gekennzeichnet sind, und ziehen Sie die Schrauben fest an, so dass sie sich nicht lösen können.

Richten Sie die Platte vollkommen waagrecht aus.

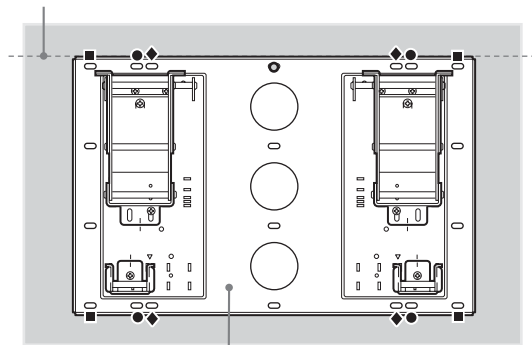

Montageplatte

ACHTUNG

- Die in diesem Teilschritt verwendeten Schrauben werden nicht mitgeliefert.
- Wählen Sie Schrauben aus, die für das Material und die Struktur der Wand geeignet sind.
- Wenn sich die Montageplatte nicht sicher genug befestigen lässt, verwenden Sie zusätzliche Schrauben.
- Vergewissern Sie sich, dass die Montageplatte fest an der Wand montiert ist.

2 Stellen Sie den Winkel der Halterungsarme ein.

Wenn Sie das Fernsehgerät oder den Monitor senkrecht, d. h. parallel zur Wand (in einem Winkel von 0 Grad), anbringen wollen, brauchen Sie den Winkel der Halterungsarme nicht einzustellen, also Teilschritt 1 und 2 unten nicht auszuführen. Vergewissern Sie sich in diesem Fall, dass beide Armstützen sicher befestigt sind.

1 Entfernen Sie die Schrauben oben und unten in der Mitte der beiden Armstützen. Wählen Sie dann an beiden Seiten die Kerbe, die dem gewünschten Winkel entspricht (5, 10, 15 oder 20 Grad), und befestigen Sie die Armstützen dort.

Wenn Sie den KLV-40U100M installieren, wählen Sie nicht die Kerbe für 20 Grad.

2 Befestigen Sie die beiden Armstützen sicher mit den Schrauben, die Sie in Teilschritt 1 entfernt haben.

Hinweise

- Stellen Sie unbedingt für die Halterungsarme links und rechts denselben Winkel ein.
- Achten Sie darauf, sich nicht die Finger einzuklemmen, wenn Sie den Winkel der Halterungsarme einstellen.
- Wenn Sie einen elektrischen Schraubenzieher verwenden, stellen Sie ein Drehmoment von etwa 2 N·m {20 Kgf·cm} ein.
- Vergewissern Sie sich, dass die beiden Armstützen sicher angeschraubt sind.

Hinweise zu den Einstellwinkeln

- Wenn andere als die auf Seite 2 angegebenen Fernseh- oder Monitormodelle montiert werden, sind je nach Größe, Abmessungen usw. des jeweiligen Modells die für die Halterungsarme genannten Einstellwinkel (0, 5, 10, 15, 20 Grad) möglicherweise eingeschränkt.
- Welche Einstellwinkel der Halterungsarme bei anderen als den auf Seite 2 angegebenen Fernseh- oder Monitormodellen zur Verfügung stehen, schlagen Sie bitte in der Bedienungsanleitung oder im Infoblatt („Installieren der Wandhalterung“) zum jeweiligen Fernsehgerät oder Monitor nach.

- 0 Grad: Lassen Sie die weißen Schrauben angezogen, wie sie sind.
- Anderer Winkel als 0 Grad: Entfernen Sie die weißen Schrauben.

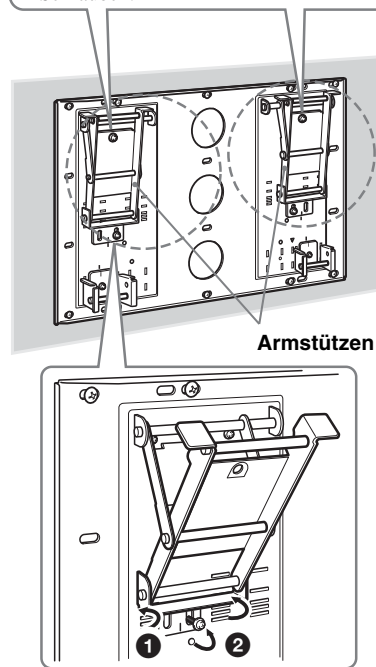

3 Versetzen Sie die Trageschäfte der Befestigungsstreben.

1 Entfernen Sie die Schrauben, die die Trageschäfte der Befestigungsstreben links und rechts sichern, und verschieben Sie die Trageschäfte der Befestigungsstreben dann an die innere Position. Achten Sie darauf, dass die Markierungen an beiden Trageschäften der Befestigungsstreben an der Markierung ∇ auf der Montageplatte ausgerichtet sind.

2 Befestigen Sie die Trageschäfte der Befestigungsstreben mit den Schrauben aus Teilschritt 1.

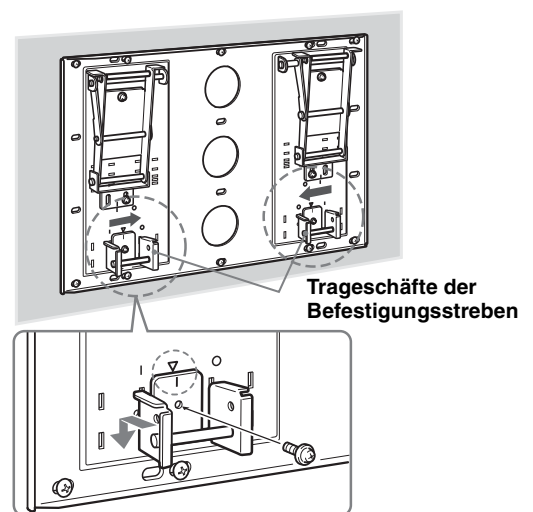

Hinweise

- Wenn Sie einen elektrischen Schraubenzieher verwenden, stellen Sie ein Drehmoment von etwa 2 N·m {20 Kgf·cm} ein.
- Vergewissern Sie sich, dass beide Trageschäfte der Befestigungsstreben sicher verschraubt sind.

Schritt 4: Vorbereitungen für die Installation von Fernsehgerät oder Monitor

Das Verfahren variiert je nach Fernsehgerät oder Monitor. Gehen Sie nach dem Verfahren vor, das für das zu installierende Gerät geeignet ist.

KDL-40S2000/KDL-40S2010 **A**
KLV-40U100M **B**

Beachten Sie bei der Installation eines oben nicht angegebenen Fernsehgeräts oder Monitors bitte unbedingt das mit dem Fernsehgerät oder Monitor gelieferte Infoblatt „Installieren der Wandhalterung“.

1 Entfernen Sie die Schrauben an der Rückseite von Fernsehgerät oder Monitor.

A

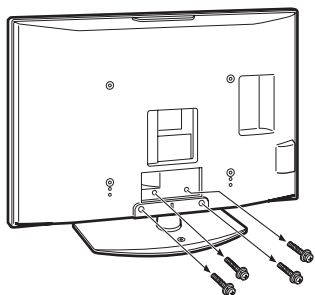

B

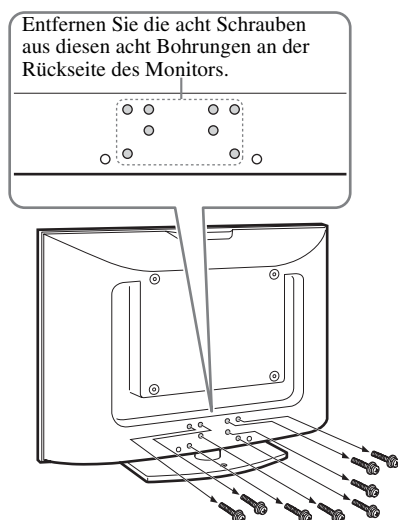

2 Nehmen Sie den Tischständer vom Fernsehgerät oder Monitor ab.

A

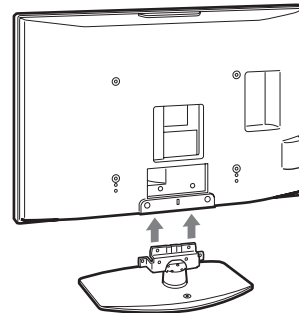

B

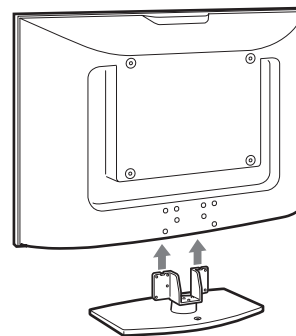

3 Bringen Sie die vier mitgelieferten Haken an der Rückseite von Fernsehgerät oder Monitor an.

Legen Sie das Fernsehgerät oder den Monitor mit dem Bildschirm nach unten auf eine stabile, mit einem Tuch bedeckte Arbeitsfläche.

Bringen Sie die vier mitgelieferten Haken mit den vier mitgelieferten Schrauben (+PSW5 × L16) an.

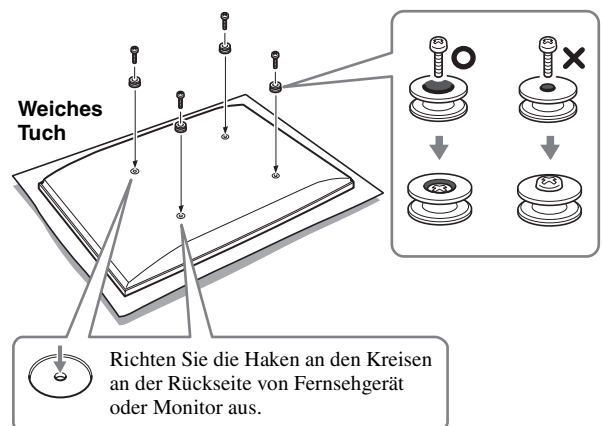

Hinweise

- Wenn Sie einen elektrischen Schraubenzieher verwenden, stellen Sie ein Drehmoment von etwa 2 N·m {20 Kgf·cm} ein.
- Verwenden Sie zum Anbringen der Haken auf keinen Fall andere als die mitgelieferten Schrauben (+PSW5 × L16).

Schritt 5: Installieren von Fernsehgerät oder Monitor auf der Montageplatte

Beachten Sie bei der Installation eines nicht auf Seite 2 angegebenen Fernsehgeräts oder Monitors bitte unbedingt das mit dem Fernsehgerät oder Monitor gelieferte Infoblatt „Installieren der Wandhalterung“.

ACHTUNG

Führen Sie erst die Installation vollständig durch und schließen Sie dann das Netzkabel an eine Netzsteckdose an. Wenn das Netzkabel unter oder zwischen irgendwelchen Teilen eingeklemmt wird, kann es zu einem Kurzschluss kommen und es besteht die Gefahr eines elektrischen Schlags. Seien Sie vorsichtig, damit Sie nicht über das Netzkabel oder das Fernsehgerät bzw. den Monitor stolpern. Andernfalls könnten Sie sich verletzen.

- 1 Bringen Sie die Befestigungsstreben an den Haken an der Rückseite von Fernsehgerät oder Monitor an. Verschieben Sie dann die Befestigungsstreben, wie auf der Abbildung unten zu sehen, und fixieren Sie sie mit den mitgelieferten Schrauben (+PSW5 × L16).**

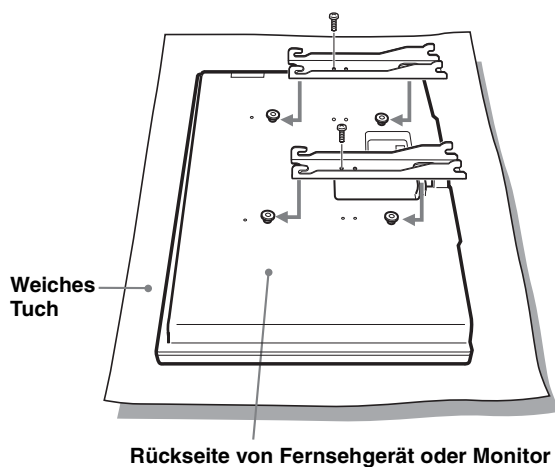

Hinweis

Verwenden Sie zum Fixieren der Befestigungsstreben auf keinen Fall andere als die mitgelieferten Schrauben (+PSW5 × L16).

- 2 Schließen Sie das Netzkabel und das/die mit dem Fernsehgerät oder Monitor gelieferte(n) Verbindungskabel an das Fernsehgerät bzw. den Monitor an.**

Schließen Sie das Netzkabel und das/die Verbindungskabel an die Anschlüsse an der Rückseite von Fernsehgerät oder Monitor an. Genaue Anweisungen zum Anschließen von Netzkabel und Verbindungskabel(n) finden Sie in der Bedienungsanleitung zum Fernsehgerät oder Monitor.

Wenn Sie die Kabel in der Wand verlegen wollen, führen Sie sie durch die Aussparung, die Sie gebohrt haben (Seite 13).

Hinweise

- Nach der Installation auf der Montageplatte können Sie die Kabel nicht mehr an Fernsehgerät oder Monitor anschließen.
- Lassen Sie das Verlegen der Kabel in der Wand von lizenzierten Fachleuten ausführen.

Schritt 5: Installieren von Fernsehgerät oder Monitor auf der Montageplatte (Fortsetzung)

3 Installieren Sie das Fernsehgerät oder den Monitor auf der Montageplatte.

- 1 Setzen Sie die Schrauben (+B6×L20, mitgeliefert) in die Schraublöcher links und rechts außen an den Trageschäften für die Befestigungsstreben ein und ziehen Sie sie provisorisch an.

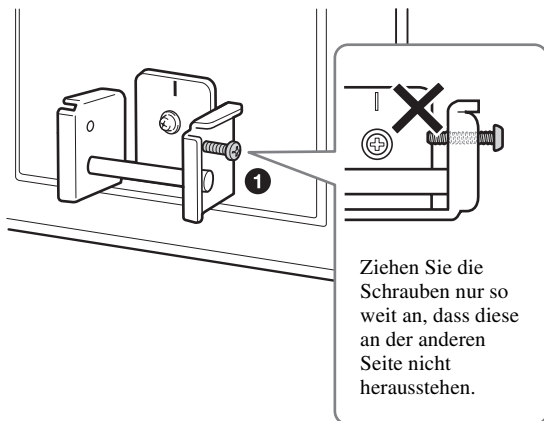

Hinweis

Wenn die provisorisch eingedrehten Schrauben innen überstehen und in die Trageschäfte für die Befestigungsstreben hineinragen, lassen sich die unteren Haken der Befestigungsstreben nicht einsetzen (siehe Teilschritt 4).

- 2 Hängen Sie die oberen Haken der beiden Befestigungsstreben in die Trageschäfte der Halterungsarme ein.
- 3 Platzieren Sie die unteren Haken der beiden Befestigungsstreben so, dass sie die Vorderseite der Trageschäfte für die Befestigungsstreben berühren.
- 4 Drücken Sie das Fernsehgerät oder den Monitor leicht gegen die Montageplatte und nach oben, so dass die unteren Haken der beiden Befestigungsstreben in die Trageschäfte der Befestigungsstreben hineingreifen.
- 5 Vergewissern Sie sich, dass die acht Haken sicher in die vier Schäfte der Montageplatte eingehängt sind.

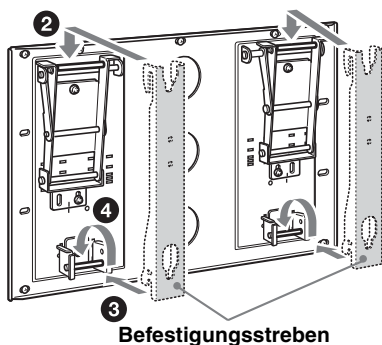

- 6 Ziehen Sie die in Teilschritt 1 provisorisch angezogenen Befestigungsschrauben nun fest an.

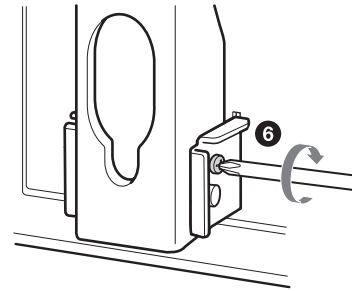

ACHTUNG

Achten Sie darauf, die Befestigungsschrauben links und rechts fest anzuziehen. Andernfalls kann das Fernsehgerät oder der Monitor beim Anheben herunterfallen und Verletzungen verursachen.

Überprüfen der Installation

Überprüfen Sie Folgendes:

- Vergewissern Sie sich, dass die acht Haken an den Befestigungsstreben sicher in die vier Schäfte an der Montageplatte eingehängt sind.
- Vergewissern Sie sich, dass das Netzkabel und die anderen Kabel nicht verdreht oder eingeklemmt sind.
- Vergewissern Sie sich, dass die beiden Befestigungsschrauben an den Befestigungsstreben sicher festgezogen sind.

ACHTUNG

Eine unvollständige Installation kann dazu führen, dass das Gerät herunterfällt. Dabei besteht die Gefahr von Verletzungen oder Sachschäden. Eine unsachgemäße Platzierung des Netzkabels oder der anderen Kabel kann zu einem Kurzschluss und infolgedessen zu Feuer oder einem elektrischen Schlag führen. Überprüfen Sie die fertige Installation daher zur Sicherheit unbedingt noch einmal.

Wenn Sie Fernsehgerät oder Monitor abnehmen

Für Sony-Händler

- 1 Lösen Sie das Netzkabel von der Netzsteckdose.**
- 2 Entfernen Sie die beiden Befestigungsschrauben am rechten und linken Trageschaft der Befestigungsstreben.**
- 3 Heben Sie das Fernsehgerät oder den Monitor so weit an, dass Sie das Gerät abnehmen können. Hierfür sind mindestens zwei Personen erforderlich!**

ACHTUNG

- Zum Tragen von Fernsehgerät oder Monitor sind mindestens zwei Personen erforderlich.
- Achten Sie darauf, dass sich die Kabel beim Abnehmen von Fernsehgerät oder Monitor nirgendwo verfangen.
- Gehen Sie beim Abnehmen von Fernsehgerät oder Monitor bitte vorsichtig vor, damit Sie sich nicht an den Händen oder Fingern verletzen.

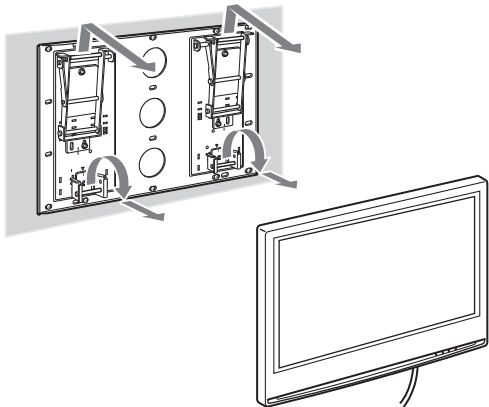

Technische Daten

Einheit: mm
Gewicht: 9,5 kg

Montageplatte

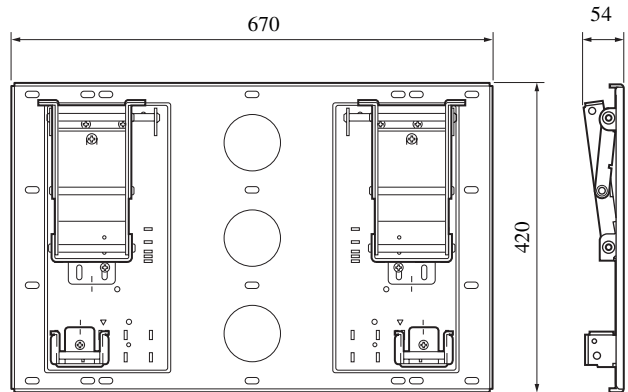

Befestigungsstrebe

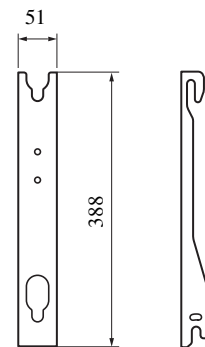

Änderungen, die dem technischen Fortschritt dienen, bleiben vorbehalten.

Aufriss und Tabelle der Installationsabmessungen für das Fernsehgerät oder den Monitor

Die Tabelle unten zeigt die Abmessungen von Fernsehgeräten oder Monitoren, die an dieser Wandhalterung montiert werden können. Beachten Sie bei der Auswahl der Montagestelle bitte die Angaben in dieser Tabelle.

Beachten Sie bei der Installation eines nicht auf Seite 2 angegebenen Fernsehgeräts oder Monitors bitte unbedingt das mit dem Fernsehgerät oder Monitor gelieferte Infoblatt „Installieren der Wandhalterung“.

KDL-40S2000/KDL-40S2010

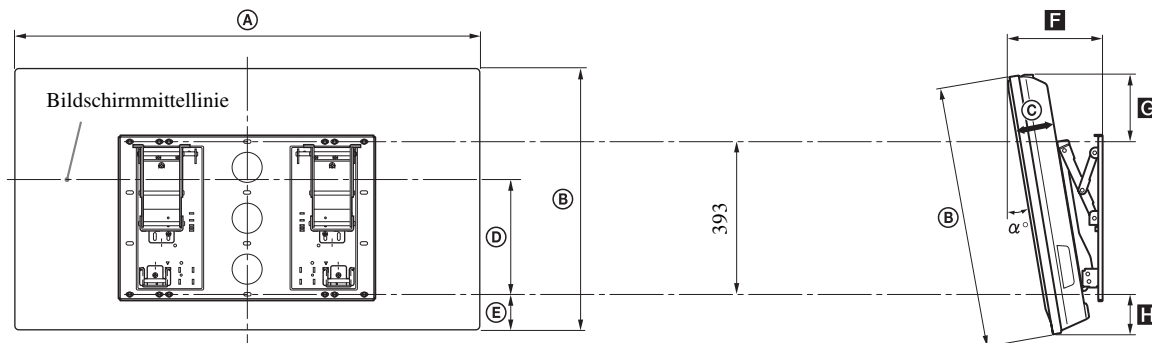

KLV-40U100M

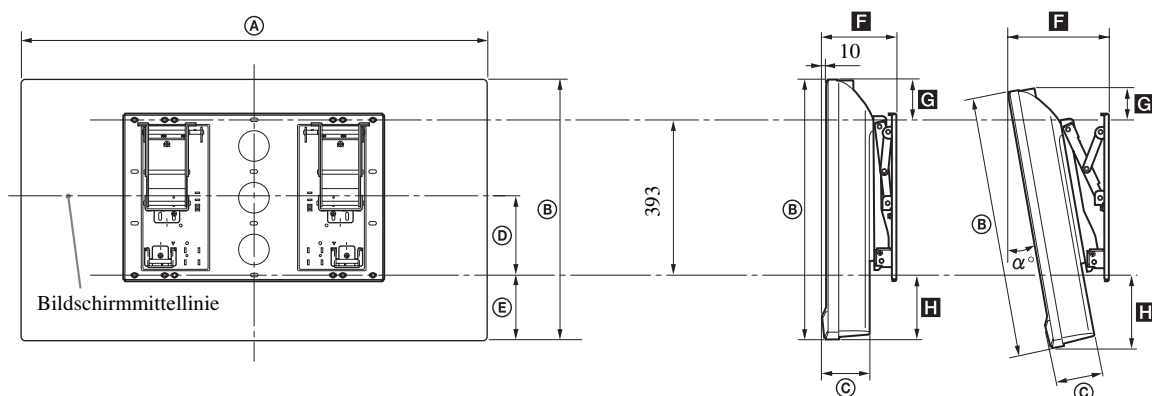

Modell	Abmessungen von Fernsehgerät oder Monitor (0°)					Abmessungen bei verschiedenen Montagewinkeln				Gewicht	
	Einheit: mm					Einheit: mm				Gewicht	
	A	B	C	D	E	Montage-winkel (α°)	F	G	H	Gewicht	× 4*
KDL-40S2000/ KDL-40S2010	988	664	103	288	83	0°	161	188	83	21 kg	84 kg
						20°	336	132	115		
KLV-40U100M	989	653	127	199	160	0°	185	100	160	25 kg	100 kg
						15°	288	63	190		

Die Angaben in der Tabelle oben können je nach Installation etwas variieren.

* Die Wand, an der das Fernsehgerät oder der Monitor installiert werden soll, muss eine Tragfähigkeit von mindestens dem Vierfachen des Gewichts von Fernsehgerät oder Monitor aufweisen.

Dank u voor de aankoop van dit product.

Voor klanten

Voldoende ervaring is vereist voor het installeren van dit product. Besteed de installatie uit aan uw Sony-handelaar of een bevoegde installateur en houd voldoende rekening met de veiligheid tijdens de installatie. Sony is niet aansprakelijk voor schade of letsel als gevolg van onjuist handelen of een onjuiste installatie. Uw wettelijke rechten (indien van toepassing) worden niet aangetast.

WAARSCHUWING

Als er geen rekening wordt gehouden met de veiligheidsmaatregelen of als het product onjuist wordt gebruikt, kan dit ernstig letsel of brand tot gevolg hebben.

In deze gebruiksaanwijzing wordt beschreven hoe het product moet worden gebruikt en worden belangrijke voorzorgsmaatregelen gegeven die zijn vereist om ongelukken te voorkomen. Lees deze gebruiksaanwijzing aandachtig door en gebruik het product op de juiste manier. Bewaar deze gebruiksaanwijzing voor toekomstig gebruik.

Voor Sony-handelaars

Voldoende ervaring is vereist voor het installeren van dit product. Lees deze gebruiksaanwijzing aandachtig door zodat u de installatie veilig kunt uitvoeren. Sony is niet aansprakelijk voor schade of letsel als gevolg van onjuist handelen of een onjuiste installatie. Geef deze gebruiksaanwijzing aan de klant nadat het product is geïnstalleerd.

Veiligheid

Bij het ontwerpen van producten houdt Sony rekening met de veiligheid. Als de producten onjuist worden gebruikt, kan dit echter ernstig letsel veroorzaken als gevolg van brand, elektrische schokken, omvallen van het product of vallen van het product. Houd rekening met de veiligheidsmaatregelen om dergelijke ongelukken te voorkomen.

LET OP

Opgegeven producten

Het is mogelijk dat de volgende producten niet voorradig zijn of niet meer worden gemaakt. Bovendien worden sommige modellen in bepaalde gebieden niet verkocht.

LCD kleurentelevisie / monitor	KDL-40S2000 KDL-40S2010 KLV-40U100M
--------------------------------	---

Deze wandmontagesteun is speciaal geschikt voor gebruik met de hiervoor opgegeven producten. Controleer voor andere tv's of monitors in de bijbehorende bedieningsinstructies of u daarvoor deze wandmontagesteun kunt gebruiken.

Bij sommige tv's en monitors wordt een informatiefel geleverd waarop wordt uitgelegd hoe u de wandmontagesteun installeert ("De wandmontagesteun installeren").

Voor klanten

WAARSCHUWING

Als er geen rekening wordt gehouden met de volgende voorzorgsmaatregelen, kan dit leiden tot ernstig letsel of de dood als gevolg van brand, elektrische schokken, omvallen van het product of vallen van het product.

Besteed de installatie uit aan bevoegde installateurs en houd kleine kinderen uit de buurt tijdens de installatie.

Als de wandmontagesteun of de tv of monitor niet correct wordt geïnstalleerd, kunnen de volgende ongelukken plaatsvinden. Zorg ervoor dat de installatie wordt uitgevoerd door bevoegde installateurs.



- De tv of monitor kan vallen en ernstig letsel veroorzaken, zoals kneuzingen of breuken.
- Als de muur waaraan de wandmontagesteun wordt bevestigd, instabiel of ongelijk is of niet loodrecht op de vloer staat, kan de steun vallen. Dit kan letsel of beschadiging van eigendommen tot gevolg hebben. De muur moet sterk genoeg zijn om ten minste vier keer het gewicht van de tv of monitor te dragen. (Zie de maattabel voor installatie van de tv of monitor op pagina 12 voor het gewicht van elke tv of monitor).
- Als de wandmontagesteun niet stevig genoeg op de muur wordt bevestigd, kan de steun vallen. Dit kan letsel of beschadiging van eigendommen tot gevolg hebben.

Als u de tv of de monitor wilt verplaatsen of van de steun wilt halen, moet u dit werk uitbesteden aan bevoegde installateurs.

Als andere personen dan bevoegde installateurs de tv of monitor verplaatsen of van de steun halen, kan de tv of monitor vallen. Dit kan letsel of beschadiging van eigendommen tot gevolg hebben. Ten minste twee personen moeten de tv of monitor dragen of van de steun halen.

Mors geen vloeistoffen op de tv of monitor.

Als de tv of monitor nat wordt, kan dit brand of elektrische schokken tot gevolg hebben.

Verwijder de schroeven niet nadat de tv of monitor op de steun is bevestigd.

Als u dit wel doet, kan de tv of monitor vallen. Dit kan letsel of beschadiging van eigendommen tot gevolg hebben.

Haal de wandmontagesteun niet uit elkaar en pas de onderdelen van de steun niet aan.

Als u dit wel doet, kan de wandmontagesteun vallen. Dit kan letsel of beschadiging van eigendommen tot gevolg hebben.



Plaats geen andere apparaten dan de opgegeven producten op de steun.

Deze wandmontagesteun is alleen geschikt voor gebruik met de opgegeven producten. Als u andere apparaten dan de opgegeven producten plaatst, kunnen die vallen of kapot gaan. Dit kan letsel of beschadiging van eigendommen tot gevolg hebben.

Dek de ventilatieopeningen van de tv of monitor niet af.

Als u de ventilatieopeningen afdekt (bijvoorbeeld met een doek) kan de tv of monitor oververhit raken. Dit kan brand tot gevolg hebben.

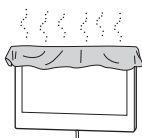

Plaats geen ander gewicht dan de tv of monitor op de wandmontagesteun.

Als u dit wel doet, kan de tv of monitor vallen. Dit kan letsel of beschadiging van eigendommen tot gevolg hebben.

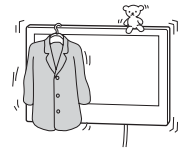

Leun niet op en hang niet aan de tv of monitor.

Leun niet op en hang niet aan de tv of monitor. De tv of monitor kan op u vallen en ernstig letsel veroorzaken.



Stel de tv of monitor niet bloot aan regen of vocht.

Dit kan brand of elektrische schokken tot gevolg hebben.

Installeer de tv of monitor nooit op hete, vochtige of erg stoffige plaatsen of op een plaats waar de tv of monitor wordt blootgesteld aan mechanische trillingen.

Als u dit wel doet, kan dit brand of elektrische schokken tot gevolg hebben.

Houd ontvlambare voorwerpen en open vuur (zoals kaarsen) uit de buurt van de tv of monitor.

Houd ontvlambare voorwerpen en open vuur (zoals kaarsen) uit de buurt van de tv of monitor om brand te voorkomen.

LET OP

Als er geen rekening wordt gehouden met de volgende voorzorgsmaatregelen, kan dit letsel of beschadiging van eigendommen tot gevolg hebben.

Installeer de wandmontagesteun niet op een muuroppervlak waar de hoeken of zijkanten van de tv of monitor uitsteken.

Installeer de wandmontagesteun niet op muuroppervlakken, zoals een pilaar, waar de hoeken of zijkanten van de tv of monitor uitsteken. Als een persoon of voorwerp tegen een uitstekende hoek of zijkant van de tv of monitor botst, kan dit letsel of beschadiging eigendommen tot gevolg hebben.

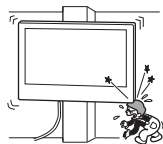

Oefen niet te veel druk uit op het product als u dit reinigt of onderhoudt.

Oefen niet te veel druk uit op de bovenkant van de tv of monitor. Als u dit wel doet, kan de tv of monitor vallen. Dit kan letsel of beschadiging van eigendommen tot gevolg hebben.

Installeer de tv of monitor niet boven of onder de airconditioning.

Als de tv of monitor voor langere tijd wordt blootgesteld aan waterlekkage of luchtcirculatie van de airconditioning, kan dit brand, elektrische schokken of een storing van de tv of monitor tot gevolg hebben.

Vorzorgsmaatregelen

- Als u de tv of monitor langere tijd gebruikt terwijl deze op de wandmontagesteun is bevestigd, kan de muur achter of boven de tv of monitor verkleuren en kan het behang losraken, afhankelijk van het materiaal waarvan de muur is gemaakt.
- Wordt de wandmontagesteun verwijderd nadat u deze aan de muur heeft bevestigd, dan blijven de schroefgaten zichtbaar.
- Als er achter de muur voedingskabels van 300 ohm lopen, kunt u deze kabels het beste vervangen door coaxkabels van 75 ohm. Als u toch voedingskabels van 300 ohm moet gebruiken, controleert u vóór de installatie of er voldoende ruimte tussen de tv of monitor en de voedingskabels achter de muur is. Voordat de steun wordt geïnstalleerd, moet u contact opnemen met de bevoegde installateur over een geschikte installatieplaats (geen radiostoring, enzovoort).

De wandmontagesteun installeren

Voor Sony-handelaars

WAARSCHUWING voor klanten

Om dit product te kunnen installeren is afdoende deskundigheid nodig. Besteed de installatie uit aan dealers van Sony of aan aannemers met een vergunning, en schenk tijdens de installatie speciale aandacht aan de veiligheid.

Voor Sony-handelaars

De volgende instructies zijn alleen voor Sony-handelaars. Lees de bovenstaande veiligheidsmaatregelen aandachtig door en houd voldoende rekening met de veiligheid tijdens het installeren, onderhouden en controleren van dit product.

Bevestig de wandmontagesteun stevig aan de muur volgens de instructies in deze gebruiksaanwijzing.

Als een van de schroeven loszit of uit de muur valt, kan de wandmontagesteun vallen. Dit kan letsel of beschadiging van eigendommen tot gevolg hebben. Gebruik schroeven die geschikt zijn voor het materiaal waarvan de muur is gemaakt en zorg dat u de steun stevig vastzet met vier of meer M8-schroeven of gelijkwaardige schroeven.

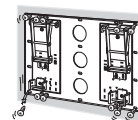

Gebruik de bijgeleverde schroeven en montageonderdelen op de juiste manier volgens de instructies in deze gebruiksaanwijzing. Als u andere onderdelen gebruikt, kan de tv of monitor vallen. Dit kan lichamelijk letsel of beschadiging van de tv of monitor tot gevolg hebben.

Monteer de steun op de juiste manier volgens de procedure in deze gebruiksaanwijzing.

Als een van de schroeven loszit of uit de muur valt, kan de tv of monitor vallen. Dit kan lichamelijk letsel of beschadiging van de tv of monitor tot gevolg hebben.

Draai de schroeven stevig vast op de aangegeven plaats.

Als u dit niet doet, kan de tv of monitor vallen. Dit kan lichamelijk letsel of beschadiging van de tv of monitor tot gevolg hebben.

Stel de tv of monitor niet bloot aan schokken tijdens de installatie.

Als de tv of monitor wordt blootgesteld aan schokken, kan die vallen of kapot gaan. Dit kan letsel tot gevolg hebben.

Bevestig de tv of monitor aan een vlakke muur die loodrecht op de vloer staat.

Als u dit niet doet, kan de tv of monitor vallen. Dit kan letsel tot gevolg hebben.

Als de tv of monitor op de juiste manier is geïnstalleerd, moeten de kabels goed worden vastgezet.

Raken personen of voorwerpen verward in de kabels, dan kan dit letsel of beschadiging van de tv of monitor tot gevolg hebben.

Zorg ervoor dat het netsnoer en de verbindingkabel niet beklemd raken.

Als het netsnoer of de verbindingkabel beklemd raakt tussen de steun en de muur of als een van beide met kracht gebogen of gedraaid is, kan de interne bedrading worden blootgelegd waardoor kortsluiting of een stroomonderbreking kan worden veroorzaakt. Dit kan brand of elektrische schokken tot gevolg hebben.

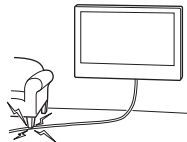

Wees voorzichtig en bezeer uw handen en vingers niet tijdens de installatie.

Wees voorzichtig en bezeer uw handen en vingers niet tijdens het installeren van de wandmontagesteun of de tv of monitor.

De schroeven die nodig zijn om de wandmontagesteun aan de muur te bevestigen, worden niet bijgeleverd.

Als u de wandmontagesteun installeert, moet u schroeven gebruiken die geschikt zijn voor het materiaal en de structuur van de muur.

Voor installatie

Als u een tv of monitor wilt installeren die niet is vermeld op pagina 2, raadpleeg dan de folder "De wandmontagesteun installeren" die bij uw tv of monitor is geleverd.

Stap 1: Onderdelen benodigd voor de installatie controleren

- 1 Leg vier of meer M8-schroeven of gelijkwaardige schroeven (niet bijgeleverd) en een schroevendraaier klaar. Kies schroeven die geschikt zijn voor het wandmateriaal.
- 2 Pak de kartonnen doos uit en controleer of de volgende onderdelen aanwezig zijn.

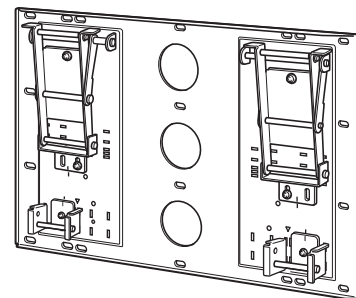

Plaat (1)

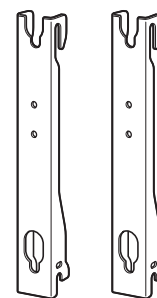

Montagehaken (2)



Haak (4)



Schroef (+B6 x L20) (2)

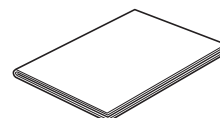

Papieren sjabloon (1)



Schroef (+PSW5 x L16) (6)

Stap 2: Installatieplek bepalen

- 1 Raadpleeg de maattabel voor installatie van de tv of monitor op pagina 12 en plaats het meegeleverde papieren sjabloon op een vlakke muur die loodrecht op de vloer staat om de installatieplek te bepalen.

Zorg voor de juiste speling tussen de tv of de monitor en het plafond en uitstekende onderdelen van de muur, zoals hieronder weergegeven.

Eenheid: mm

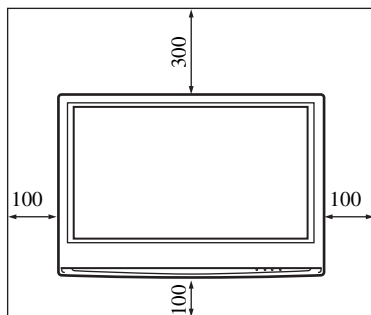

Opmerking

Als u de kabels door de muur wilt geleiden, maak dan een gat in de muur om de kabels door te steken. De positie van het kabelgat wordt getoond in het schema op pagina 13.

- 2 Raadpleeg het schema op pagina 13 en bepaal de posities van de schroeven om de plaat te bevestigen.

Als u de kabels door de muur wilt geleiden, bepaal dan ook de positie van het kabelgat en boor een gat in de muur.

WAARSCHUWING

De muur waaraan de tv of monitor wordt geïnstalleerd, moet geschikt zijn om ten minste viermaal het gewicht van de tv of monitor te dragen (pagina 12). Vergewis u van de sterkte van de muur waaraan de tv of monitor wordt geïnstalleerd. Verstevig de muur voldoende, indien noodzakelijk.

Stap 3: Plaat aan de muur vastmaken

- 1 Maak de plaat aan de muur vast met behulp van vier of meer M8-schroeven of gelijkwaardige schroeven (niet bijgeleverd).

Selecteer ten minste vier schroefgaten met dezelfde vorm als in onderstaand schema en draai de schroeven stevig vast zodat ze niet loskomen.

Breng de plaat zodanig in lijn dat deze precies waterpas hangt.

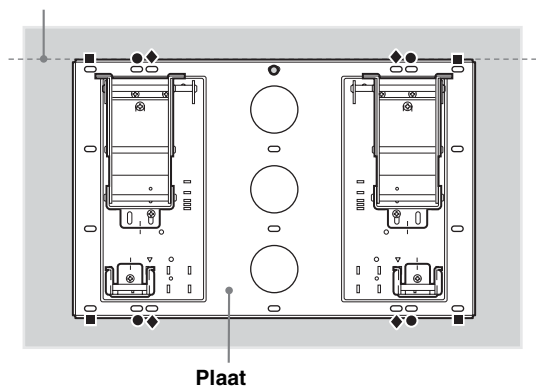

Plaat

WAARSCHUWING

- De schroeven die bij deze procedure worden gebruikt, worden niet bijgeleverd.
- Kies schroeven uit die geschikt zijn voor het materiaal en de structuur van de muur.
- Gebruik meer schroeven als u de plaat niet stevig genoeg kunt vastmaken.
- Controleer of de plaat stevig aan de muur is bevestigd.

2 Pas de hoek van de armen aan.

Als u de tv of monitor loodrecht plaatst (0 graden), is aanpassing van de hoek van de armen (procedure ① en ② hierna) niet nodig. Controleer of elke armsteun stevig is vastgeschroefd.

① Verwijder de schroeven boven en onder in het midden van beide armsteunen. Kies vervolgens de inkeping overeenkomstig de gewenste hoek (5, 10, 15 of 20 graden) en bevestig de armsteun.

Als u de KLV-40U100M installeert, gebruik dan niet de inkeping voor 20 graden.

② Draai elke armsteun stevig vast met de schroeven die u tijdens bovenvermelde procedure ① heeft verwijderd.

Opmerkingen

- Zorg ervoor dat de hoek van de rechter- en linkerarm hetzelfde is.
- Let erop dat uw vingers tijdens het aanpassen van de hoeken van de armen niet bekneld raken.
- Als u een elektrische schroevendraaier gebruikt, stel dan het draaimoment in op ongeveer 2 N·m {20 Kgf·cm}.
- Schroef de twee armsteunen stevig vast.

Opmerkingen over de afstelhoeken

- Wanneer u een andere tv of monitor installeert dan de modellen vermeld op pagina 2 (afhankelijk van de grootte, afmetingen, enz. van het model) kunnen de vermelde afstelhoeken (0, 5, 10, 15, 20 graden) van de armen beperkt zijn.
- Voor de beschikbare afstelhoeken van de armen bij het installeren van een andere tv of monitor dan de modellen vermeld op pagina 2, raadpleeg de meegeleverde bedieningsinstructies of het informatieveel van de tv of monitor ("De wandmontagesteun installeren").

- 0 graden: laat de witte schroeven vastgeschroefd.
- Ander dan 0 graden: verwijder de witte schroeven.

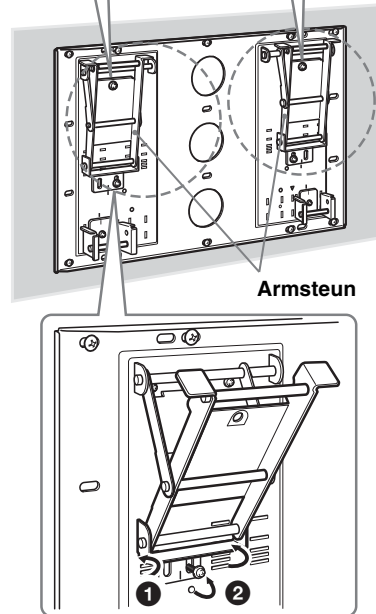

3 Wijzig de positie van de steunschachten van de montagehaken.

① Haal de bevestigingsschroeven uit de rechter- en linkersteunschachten van de montagehaken en verplaats de steunschachten van de montagehaken naar de binnenste positie. Zorg ervoor dat de gaten van beide steunschachten van de montagehaken overeenkomen met de ∇-gaten in de plaat.

② Draai de steunschachten van de montagehaken vast met de schroeven uit procedure ①.

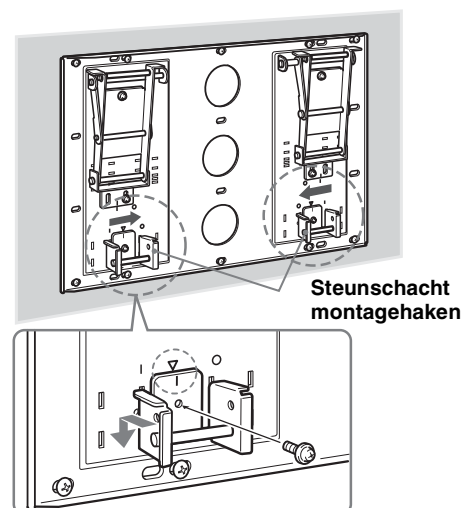

Opmerkingen

- Als u een elektrische schroevendraaier gebruikt, stel dan het draaimoment in op ongeveer 2 N·m {20 Kgf·cm}.
- Zorg ervoor dat de steunschachten van de twee montagehaken stevig zijn vastgeschroefd.

Stap 4: Plaatsing van de tv of monitor voorbereiden

De procedure verschilt per tv of monitor. Pas de procedure toe die geschikt is voor de tv of monitor die u installeert.

KDL-40S2000/KDL-40S2010..... **A**

KLV-40U100M **B**

Als u een tv of monitor wilt installeren die hierboven niet is vermeld, raadpleeg dan de folder "De wandmontagesteun installeren" die bij uw tv of monitor is geleverd.

1 Verwijder de schroeven van de achterkant van de tv of monitor.

A

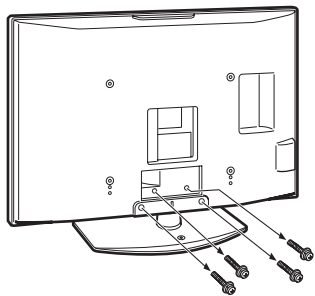

B

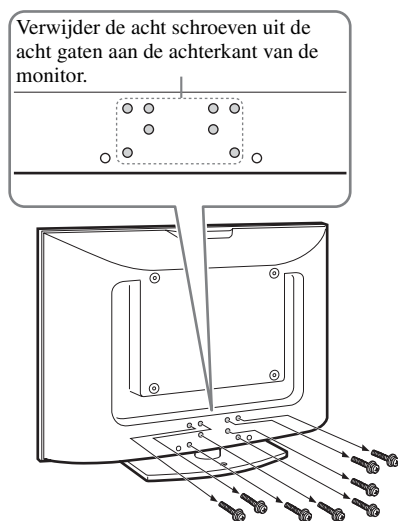

2 Maak de tafelstandaard los van de tv of monitor.

A

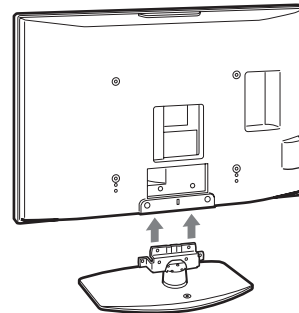

B

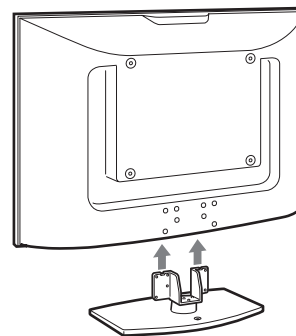

3 Bevestig de vier meegeleverde haken aan de achterkant van de tv of monitor.

Leg de tv of monitor, met het scherm naar beneden, op een stabiel werkblad dat is bedekt met een doek. Bevestig de vier bijgeleverde haken met de vier bijgeleverde schroeven (+PSW5 × L16).

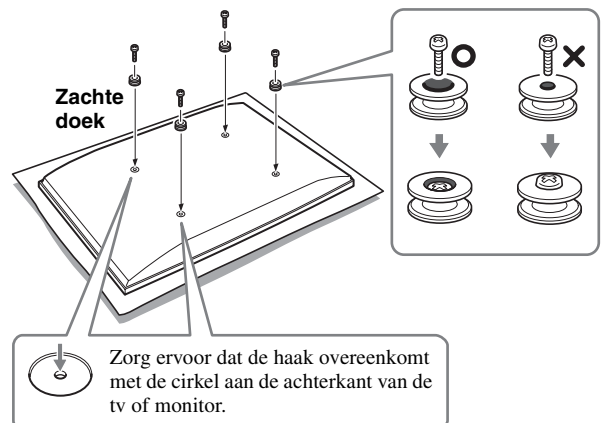

Opmerkingen

- Als u een elektrische schroevendraaier gebruikt, stel dan het draaimoment in op ongeveer 2 N·m {20 Kgf·cm}.
- Gebruik geen andere schroeven dan de meegeleverde schroeven (+PSW5 × L16) voor het bevestigen van de haken.

Stap 5: De tv of monitor op de plaat installeren

Als u een tv of monitor wilt installeren die niet is vermeld op pagina 2, raadpleeg dan de folder "De wandmontagesteun installeren" die bij uw tv of monitor is geleverd.

WAARSCHUWING

Voltooi eerst de installatie volledig voordat u het netsnoer op de wandcontactdoos aansluit. Als het netsnoer beklemd raakt onder of tussen onderdelen, kan dat tot kortsluiting of een elektrische schok leiden. Struikel niet over het netsnoer of de tv of monitor, omdat u zich dan kunt bezeren.

- 1 Bevestig de montagehaken aan de haken aan de achterkant van de tv of monitor. Schuif dan met de montagehaken, zoals in de illustratie hieronder, en zet ze vast met de meegeleverde schroeven (+PSW5 × L16).**

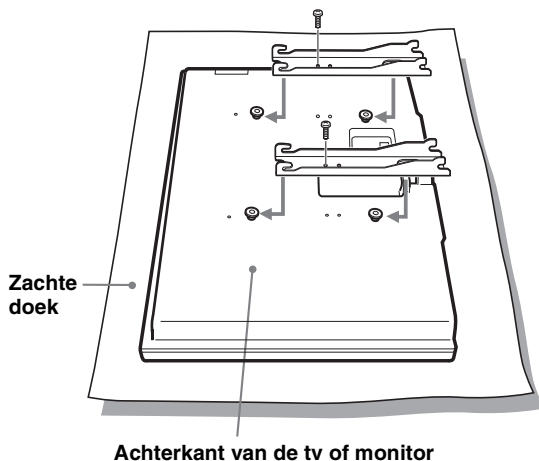

Opmerking

Gebruik geen andere schroeven dan de meegeleverde schroeven (+PSW5 × L16) voor het bevestigen van de montagehaken.

- 2 Sluit het netsnoer en de aansluitkabel(s) die bij uw tv of monitor zijn geleverd, op de tv of monitor aan.**

Sluit het netsnoer en de aansluitkabel(s) aan op de contrastekkers aan de achterkant van de tv of monitor. Raadpleeg de handleiding van de tv of monitor voor meer informatie over aansluiting van het netsnoer en de aansluitkabel(s).

Als u het snoer en de kabel door de muur voert, schuif ze dan door het gat dat u heeft geboord (pagina 13).

Opmerkingen

- Nadat u de tv of monitor op de plaat heeft geïnstalleerd, kunt u de kabels niet meer op de tv of monitor aansluiten.
- Besteed de kabelgeleiding door de muur uit aan aannemers met een vergunning.

Stap 5:

De tv of monitor op de plaat installeren (vervolg)

3 Installeer de tv of monitor op de plaat.

- 1 Steek de schroeven (+B6×L20, bijgeleverd) in de schroefgaten op de buitenste linker- en rechterzijden van de steunschachten van de montagehaken en draai ze tijdelijk vast.

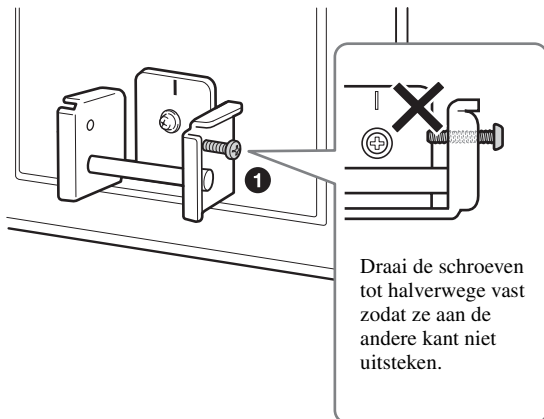

Opmerking

Als de tijdelijk vastgedraaide schroeven binnen in de steunschachten van de montagehaken uitsteken, kunnen de onderste haken van de montagehaken niet bevestigd worden (procedure 4).

- 2 Maak de bovenste montagehaken vast aan de steunschachten van de armen.
- 3 Plaats de onderste montagehaken zodanig dat ze de voorkant van de steunschachten van de montagehaken raken.
- 4 Duw de tv of monitor enigszins in de richting van de plaat en omhoog om de onderste montagehaken aan de steunschachten van de montagehaken vast te maken.
- 5 Controleer of de acht haken stevig zijn vastgemaakt aan de vier schachten van de plaat.

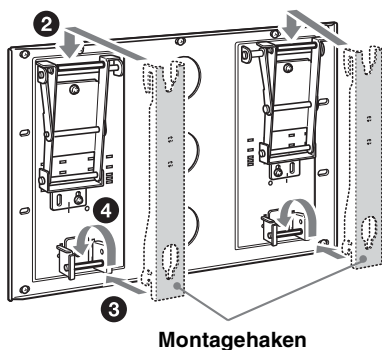

- 6 Draai de schroeven die tijdens procedure 1 tijdelijk zijn vastgeschroefd, stevig vast.

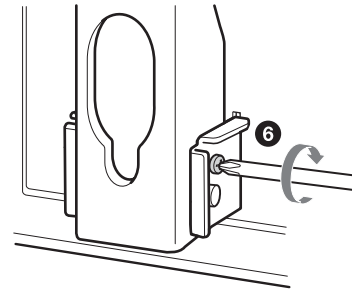

WAARSCHUWING

Draai de linker en rechter bevestigingsschroeven stevig vast. Als u dit niet doet, kan de tv of monitor vallen wanneer hij omhoog wordt geduwd, wat letsel tot gevolg kan hebben.

Voltooiing van de installatie controleren

Controleer de volgende punten.

- De acht montagehaken zijn stevig vastgemaakt aan de vier schachten van de plaat.
- Het snoer en de kabel zijn niet ineengedraaid en zitten niet bekneld.
- De twee bevestigingsschroeven op de montagehaken zijn stevig vastgedraaid.

WAARSCHUWING

Onvolledige installatie kan ervoor zorgen dat het product valt en kan leiden tot verwondingen of beschadiging van het product. Ook kan onjuiste plaatsing van het netsnoer, enz. brand of een elektrische schok door kortsluiting veroorzaken.

Controleer de voltooiing van de installatie om veiligheidsredenen.

De tv of monitor verwijderen

Voor Sony-handelaars

- 1 Haal het netsnoer uit de wandcontactdoos.
- 2 Haal de twee bevestigingsschroeven uit de rechter- en linkersteunschachten van de montagehaken.
- 3 Zorg ervoor dat twee of meer personen de tv of monitor vasthouden en omhoog schuiven om de tv of monitor te verwijderen.

WAARSCHUWING

- Zorg ervoor dat twee of meer personen de tv of monitor dragen.
- Let erop dat snoeren en kabels niet vast blijven zitten tijdens het verwijderen van de tv of monitor.
- Pas op dat u uw handen of vingers niet bezeert tijdens het verwijderen van de tv of monitor.

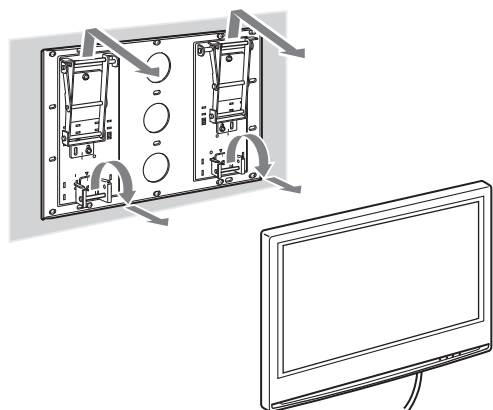

Specificaties

Eenheid: mm
Gewicht: 9,5 kg

Plaat

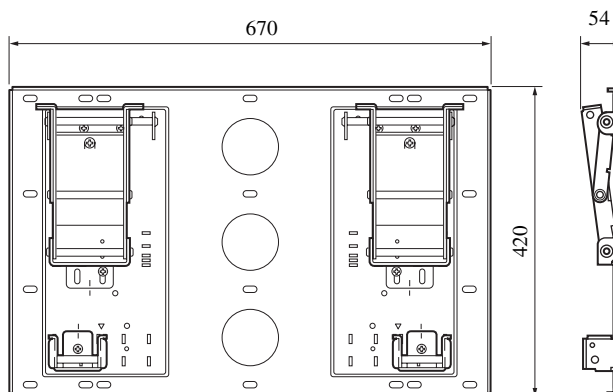

Montagehaken

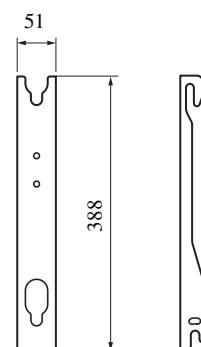

Ontwerp en specificaties zijn onderhevig aan wijzigingen zonder voorafgaande kennisgeving.

Maattabel voor installatie van de tv of monitor

In onderstaande tabel vindt u de afmetingen van de tv of monitor die wordt gemonteerd op dit product. Raadpleeg deze tabel om de installatieplek te bepalen.

Als u een tv of monitor wilt installeren die niet is vermeld op pagina 2, raadpleeg dan de folder "De wandmontagesteun installeren" die bij uw tv of monitor is geleverd.

KDL-40S2000/KDL-40S2010

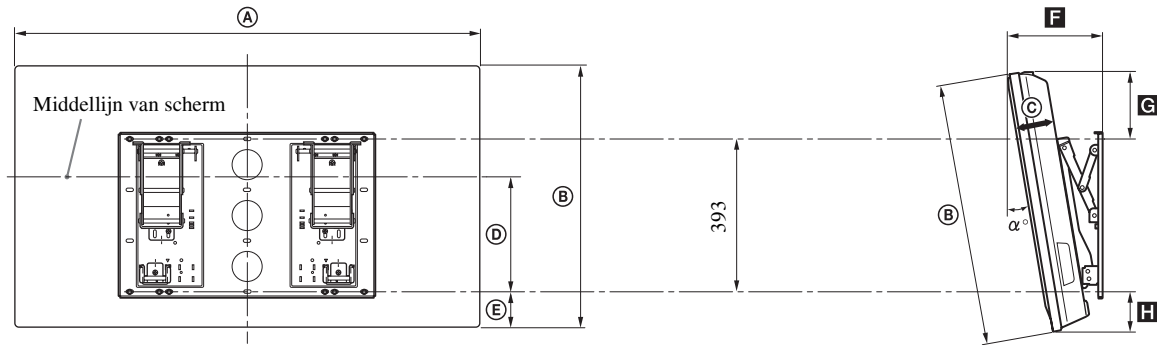

KLV-40U100M

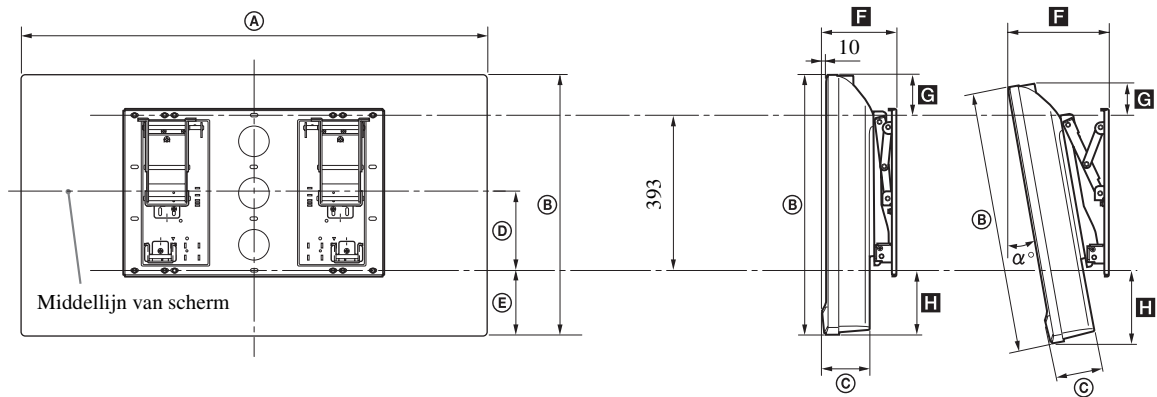

Tv-model	Afmetingen van de tv (0°) Eenheid: mm					Omvang van elke montagehoek Eenheid: mm				Gewicht	
	A	B	C	D	E	Montage hoek (α°)	F	G	H	Gewicht	× 4*
KDL-40S2000/ KDL-40S2010	988	664	103	288	83	0°	161	188	83	21 kg	84 kg
						20°	336	132	115		
KLV-40U100M	989	653	127	199	160	0°	185	100	160	25 kg	100 kg
						15°	288	63	190		

De cijfers in bovenstaande tabel kunnen licht variëren afhankelijk de installatie.

* De muur waaraan de tv of monitor wordt geïnstalleerd, moet geschikt zijn om ten minste viermaal het gewicht van de tv of monitor te dragen.

Maatschema voor wandbewerking

Eenheid: mm

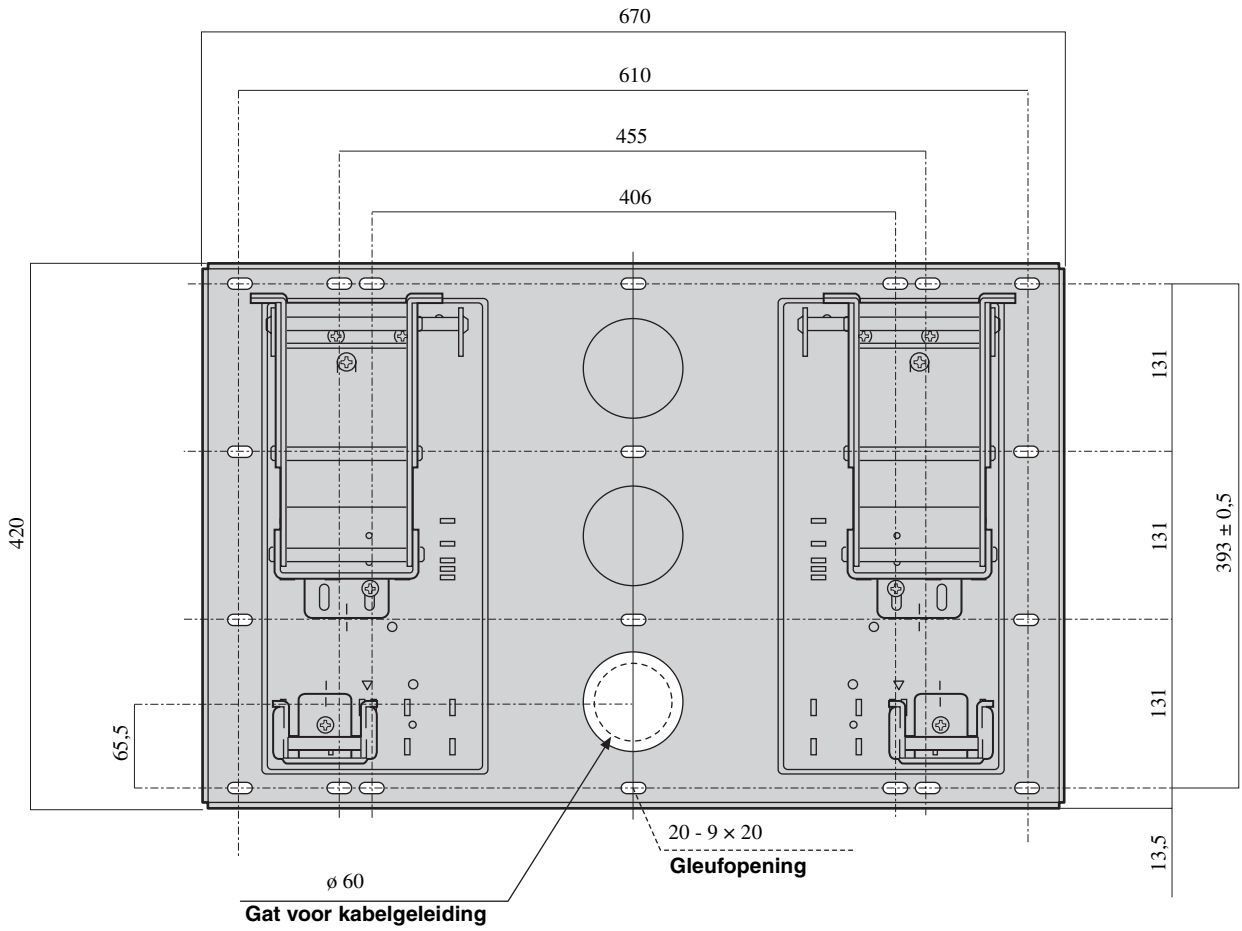

Complimenti per l'acquisto del presente prodotto.

Per i clienti

Per l'installazione del presente prodotto, è necessario disporre di sufficiente competenza. Assicurarsi che l'installazione venga eseguita da un rivenditore Sony o da personale autorizzato e di prestare particolare attenzione durante l'installazione. Sony non può essere ritenuta responsabile per eventuali danni o ferite risultanti da un uso errato o un'installazione non adeguata. I diritti legali del cliente, se previsti, non vengono violati.

ATTENZIONE

In caso di inosservanza delle precauzioni di sicurezza o di uso errato del prodotto, è possibile che si verifichino ferite gravi o incendi.

Nel presente manuale di istruzioni vengono descritte importanti precauzioni necessarie per garantire il corretto uso del prodotto e per evitare incidenti. Leggere attentamente il presente manuale e utilizzare il prodotto in modo corretto. Assicurarsi di conservare il presente manuale per riferimenti futuri.

Per gli installatori Sony

Per l'installazione del presente prodotto, è necessario disporre di sufficiente competenza. Leggere con attenzione il presente manuale delle istruzioni per garantire la sicurezza durante l'installazione. Sony non può essere ritenuta responsabile per eventuali danni o ferite risultanti da un uso errato o un'installazione non adeguata. Dopo avere completato l'installazione, consegnare il presente manuale al cliente.

Informazioni sulla sicurezza

Sebbene i prodotti Sony siano progettati per essere sicuri, è possibile che se il prodotto viene utilizzato in modo errato si verifichino ferite gravi dovute a incendi, scosse elettriche, al capovolgimento o alla caduta del prodotto stesso. Onde evitare tali incidenti, assicurarsi di osservare le appropriate precauzioni per la sicurezza.

AVVERTIMENTO

Prodotto specificato

I seguenti prodotti potrebbero esaurirsi o andare fuori produzione. Inoltre, alcuni modelli potrebbero non essere commercializzati in tutti i Paesi.

Monitor/televisore a colori LCD	KDL-40S2000 KDL-40S2010 KLV-40U100M
---------------------------------	---

La staffa di montaggio a parete è destinata all'uso con i prodotti specificati sopra.

Per altri televisori e monitor, far riferimento alle relative istruzioni per l'uso e verificare se è possibile utilizzare questa staffa di montaggio a parete.

Insieme ad alcuni televisori e monitor viene fornito un opuscolo nel quale si spiega come installare la staffa di montaggio a parete ("Installazione della staffa di montaggio a parete").

Per i clienti

ATTENZIONE

Se le precauzioni riportate di seguito non vengono rispettate, è possibile procurarsi ferite gravi o mortali a causa di incendi, scosse elettriche, al capovolgimento o alla caduta del prodotto.

Assicurarsi che l'installazione venga eseguita da personale autorizzato e tenere lontani i bambini durante le operazioni.

Se la staffa di montaggio a parete, il televisore o il monitor non vengono installati correttamente, potrebbero verificarsi gli incidenti indicati di seguito. Accertarsi che l'installazione venga eseguita da personale autorizzato.



- Il televisore o il monitor potrebbe cadere e provocare lesioni gravi quali contusioni o fratture.
- Se la parete sulla quale viene installata la staffa di montaggio a parete è instabile, irregolare o non perpendicolare al pavimento, è possibile che l'apparecchio cada e provochi ferite o danni a oggetti. La parete deve essere in grado di sostenere un peso almeno quattro volte superiore a quello del televisore o del monitor (consultare la Tabella delle dimensioni per l'installazione del televisore o del monitor pagina 12 per il peso di ciascun televisore o monitor).
- Se la staffa di montaggio a parete non viene installata alla parete in modo sufficientemente saldo, è possibile che l'apparecchio cada e provochi ferite o danni a oggetti.

In caso di spostamento e smontaggio del televisore o del monitor, assicurarsi che l'operazione venga eseguita da personale autorizzato.

Se trasportato o smontato da personale non autorizzato, il televisore o il monitor potrebbe cadere e provocare ferite o danni a oggetti. Assicurarsi che il televisore o il monitor venga trasportato o smontato da almeno due persone.

Non versare liquidi di alcun tipo sul televisore o sul monitor.

Se il televisore o il monitor dovesse bagnarsi, potrebbero generarsi incendi o scosse elettriche.

Dopo aver completato il montaggio del televisore o del monitor, non rimuovere le viti, né altri elementi simili.

Diversamente, è possibile che il televisore o il monitor cada e provochi ferite o danni a oggetti.

Non smontare né modificare i componenti della staffa di montaggio a parete.

Diversamente, è possibile che la staffa di montaggio a parete cada e provochi ferite o danni a oggetti.

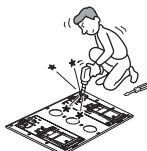

Non montare apparecchi diversi dal prodotto specificato.

La presente staffa di montaggio a parete è stata progettata esclusivamente per l'uso con il prodotto specificato. Se vengono montati apparecchi diversi dal prodotto specificato, è possibile che cadano o si rompano e provochino ferite o danni a oggetti.

Non ostruire la presa di ventilazione del televisore o del monitor.

Se la presa di ventilazione viene coperta (con un panno o simili), è possibile che l'apparecchio si surriscaldi e che si generino incendi.

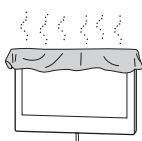

Non applicare alla staffa di montaggio a parete una pressione diversa da quella del televisore o del monitor.

Diversamente, è possibile che il televisore o il monitor cada e provochi ferite o danni a oggetti.



Non appoggiarsi né aggrapparsi al televisore o al monitor.

Non appoggiarsi né aggrapparsi al televisore o al monitor. Diversamente, è possibile che l'apparecchio cada e provochi ferite gravi.



Non esporre il televisore o il monitor alla pioggia o all'umidità.

Diversamente, è possibile che si generino incendi o scosse elettriche.

Non collocare il televisore o il monitor in luoghi caldi, umidi o eccessivamente polverosi, né in luoghi in cui potrebbe risultare esposto a vibrazioni meccaniche.

Diversamente, è possibile che si generino incendi o scosse elettriche.

Tenere il televisore o il monitor lontano da oggetti infiammabili o fiamme libere, quali candele o simili.

Per evitare incendi, tenere il televisore o il monitor lontano da oggetti infiammabili o fiamme libere, quali candele o simili.

AVVERTIMENTO

In caso di inosservanza delle seguenti precauzioni, potrebbero verificarsi ferite o danni a oggetti.

Non installare la staffa di montaggio a parete su superfici dalle quali gli angoli o i lati del televisore o del monitor potrebbero sporgere.

Non installare la staffa di montaggio a parete su superfici, quali ad esempio colonne, dalle quali gli angoli o i lati del televisore o del monitor potrebbero sporgere. Se una persona o un oggetto dovessero urtare l'angolo o il lato sporgente del televisore o del monitor, potrebbero verificarsi ferite o danni a oggetti.

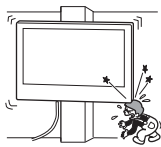

Non esercitare una pressione eccessiva sul prodotto durante le operazioni di pulizia e manutenzione.

Non applicare una pressione eccessiva sulla parte superiore del televisore o del monitor. Diversamente, è possibile che il televisore o il monitor cada e provochi ferite o danni a oggetti.

Non installare il televisore o il monitor sopra o sotto un condizionatore d'aria.

Se il televisore o il monitor risulta essere esposto a perdite d'acqua o correnti d'aria provenienti dal condizionatore per un periodo di tempo prolungato, è possibile che si generino incendi, scosse elettriche o problemi di funzionamento dell'apparecchio stesso.

Precauzioni

- A seconda del materiale della parete, l'uso prolungato del televisore o del monitor installato sulla staffa di montaggio a parete potrebbe causare lo scolorimento della parete dietro o al di sopra dell'apparecchio oppure lo scollamento della carta da parati.
- Se, dopo l'installazione, la staffa di montaggio a parete viene rimossa, sulla parete rimangono i fori delle viti.
- Se nella parete sono stati fatti passare cavi di alimentazione da 300 ohm, si consiglia di sostituirli con cavi coassiali da 75 ohm. Se è necessario continuare ad utilizzare cavi di alimentazione da 300 ohm, prima di procedere all'installazione assicurarsi di verificare che vi sia spazio sufficiente tra il televisore o il monitor e il cavo di alimentazione nella parete. Prima dell'installazione, rivolgersi a un installatore autorizzato per informazioni sul luogo di installazione appropriato, dove il televisore o il monitor non sia soggetto a disturbi radio e problemi simili.

Installazione della staffa di montaggio a parete

Per gli installatori Sony

ATTENZIONE per i clienti

Per l'installazione del presente prodotto, è necessario disporre di sufficiente competenza. Si raccomanda di fare eseguire l'installazione a installatori Sony o installatori autorizzati, e di prestare particolare attenzione alla sicurezza durante l'installazione.

Per gli installatori Sony

Le seguenti istruzioni sono rivolte esclusivamente agli installatori Sony. Assicurarsi di leggere le precauzioni per la sicurezza di cui sopra e prestare particolare attenzione durante l'installazione, la manutenzione e i controlli del presente prodotto.

Assicurarsi di installare la staffa di montaggio a parete in modo saldo seguendo le istruzioni riportate nel presente manuale.

Se le viti non sono serrate in modo saldo o fuoriescono, è possibile che la staffa di montaggio a parete cada e provochi ferite o danni a oggetti. Assicurarsi di utilizzare le viti appropriate al materiale della parete e di installare l'apparecchio in modo saldo, utilizzando almeno quattro viti M8 o di un tipo equivalente.

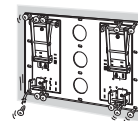

Assicurarsi di utilizzare le viti e le parti di montaggio in dotazione in modo appropriato seguendo le istruzioni riportate nel presente manuale. Se vengono utilizzati accessori diversi, è possibile che il televisore o il monitor cada danneggiandosi o provocando ferite a persone.

Assicurarsi di montare la staffa in modo corretto seguendo la procedura descritta nel presente manuale delle istruzioni.

Se le viti non sono serrate in modo saldo o fuoriescono, è possibile che il televisore o il monitor cada danneggiandosi o provocando ferite a persone.

Stringere le viti in modo saldo nella posizione corretta.

Diversamente, è possibile che il televisore o il monitor cada danneggiandosi o provocando ferite a persone.

Durante l'installazione, prestare attenzione a non sottoporre il televisore o il monitor ad urti.

Se il televisore o il monitor viene sottoposto ad urti, è possibile che cada o si rompa, provocando ferite a persone.

Assicurarsi di installare il televisore o il monitor ad una parete perpendicolare al pavimento e piatta.

Diversamente, è possibile che il televisore o il monitor cada e provochi ferite a persone.

Dopo aver installato correttamente il televisore o il monitor, fissare i cavi in modo saldo.

Se i cavi dovessero costituire un ostacolo per le persone o gli oggetti, potrebbero verificarsi ferite o danni.

Prestare attenzione affinché il cavo di alimentazione CA o il cavo di collegamento non rimangano incastrati.

Se il cavo di alimentazione CA o il cavo di collegamento rimangono incastrati tra l'apparecchio e la parete o vengono attorcigliati forzatamente, è possibile che i conduttori interni restino scoperti provocando cortocircuiti o rotture nel cavo stesso. Ciò potrebbe causare incendi o scosse elettriche.

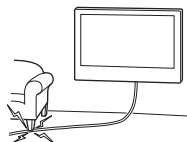

Durante l'installazione, prestare attenzione a non ferirsi le mani o le dita.

Durante l'installazione della staffa di montaggio a parete, del televisore o del monitor, prestare attenzione a non ferirsi le mani o le dita.

Le viti necessarie per fissare la staffa di montaggio alla parete non sono in dotazione.

Utilizzare viti appropriate al materiale e alla struttura della parete per il montaggio della staffa.

Prima dell'installazione

Se si desidera installare un televisore o un monitor non specificato a pagina 2, consultare l'opuscolo "Installazione della staffa di montaggio a parete" in dotazione con il televisore o il monitor.

Punto 1: Verifica dei componenti necessari all'installazione

- 1 Procurarsi almeno quattro viti M8 o di tipo equivalente (non in dotazione) e un cacciavite. Utilizzare viti adatte al materiale della parete.
- 2 Aprire la confezione e verificare i componenti.

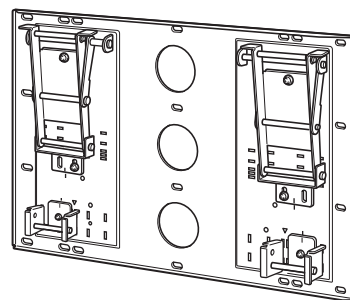

Piastra (1)



Supporto di montaggio (2)



Ganci (4)



Vite (+B6 x L20) (2)

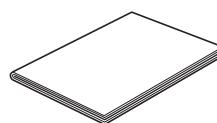

Modello di carta (1)



Vite (+PSW5 x L16) (6)

Punto 2: Individuazione del luogo di installazione

1 Stabilire il luogo di installazione consultando la tabella con le dimensioni di installazione del televisore o del monitor a pagina 12 e posizionando il modello di carta in dotazione su una parete liscia e perpendicolare.

Assicurarsi che la distanza tra il televisore o il monitor e il soffitto e le parti sporgenti della parete corrisponda a quanto indicato di seguito.

Unità di misura: mm

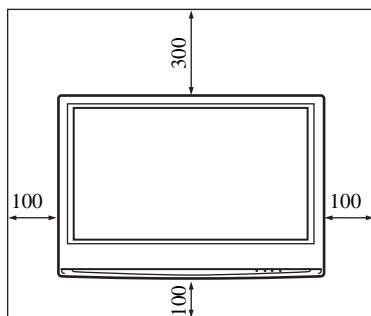

Nota

Se si desidera far scorrere i cavi nella parete, praticare un foro nella parete per inserire i cavi. La posizione del foro per i cavi è mostrata nel diagramma a pagina 13.

2 Determinare la posizione delle viti per l'installazione della piastra facendo riferimento al diagramma a pagina 13.

Se si desidera far passare i cavi nella parete, decidere la posizione del foro sulla parete, quindi praticare il foro del punto desiderato.

ATTENZIONE

La parete sulla quale verrà installato il televisore o il monitor deve essere in grado di sostenere un peso pari ad almeno **quattro volte** il peso del televisore o del monitor stesso (pagina 12).

Verificare la resistenza della parete sulla quale verrà installato il televisore o il monitor. Se necessario, rinforzare la parete in modo adeguato.

Punto 3: Installazione della piastra sulla parete

1 Fissare la piastra alla parete utilizzando almeno quattro viti M8 o di un tipo equivalente (non in dotazione).

Scegliere almeno quattro fori per le viti con lo stesso simbolo indicati nello schema sottostante, quindi fissare le viti in modo saldo affinché non si allentino.

Allineare l'apparecchio in posizione perfettamente parallela rispetto al pavimento.

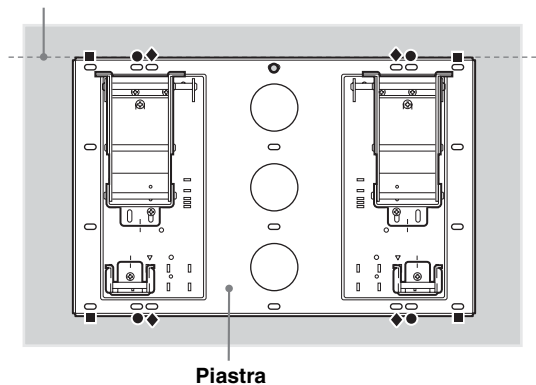

ATTENZIONE

- Le viti utilizzate in questa procedura non sono in dotazione.
- Utilizzare viti appropriate in base al materiale e alla struttura della parete.
- Se la piastra non può essere fissata in modo sufficientemente saldo, utilizzare delle viti supplementari.
- Assicurarsi di verificare che la piastra sia fissata alla parete in modo saldo.

2 Regolare l'angolazione dei bracci.

Se il televisore o il monitor viene installato in posizione perpendicolare (0 gradi) rispetto al pavimento, non è necessario regolare l'angolazione del braccio (procedure 1 e 2 di seguito). Assicurarsi che la base di ciascun braccio sia fissata in modo saldo mediante viti.

- 1 Rimuovere le viti dalla parte centrale superiore e inferiore di entrambe le basi dei bracci. Selezionare quindi la tacca corrispondente all'angolazione desiderata (5, 10, 15 o 20 gradi) e posizionarvi ciascuna base dei bracci.

Per l'installazione di KLV-40U100M, non selezionare la tacca corrispondente a 20 gradi.

- 2 Fissare saldamente ciascuna base dei bracci utilizzando le viti rimosse nella precedente procedura 1.

Note

- Assicurarsi di regolare i bracci destro e sinistro alla stessa angolazione.
- Fare attenzione a non ferirsi le dita durante la regolazione dell'angolazione dei bracci.
- Se si utilizza un cacciavite elettrico, la coppia deve essere pari a circa 2 N·m {20 Kgf·cm}.
- Assicurarsi che le due basi dei bracci siano fissate in modo saldo mediante viti.

Note sugli angoli di regolazione

- Quando si installano modelli di televisore o di monitor diversi da quelli specificati a pagina 2 (in base alle dimensioni e alla forma del modello, ecc.), gli angoli di regolazione elencati per i bracci (0, 5, 10, 15 e 20 gradi) potrebbero essere limitati.
- Per gli angoli di regolazione disponibili per i bracci quando si installano modelli di televisore o di monitor diversi da quelli specificati a pagina 2, consultare le istruzioni per l'uso o l'opuscolo ("Installazione della staffa di montaggio a parete") in dotazione con il televisore o il monitor.

- 0 gradi: lasciare serrate le viti bianche.
- Diverso da 0 gradi: rimuovere le viti bianche.

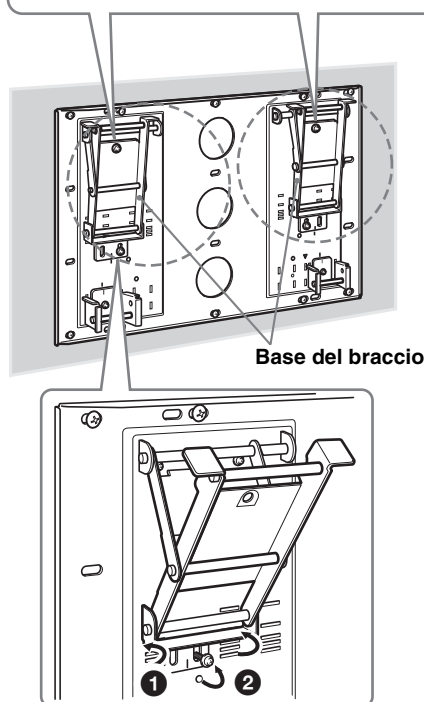

3 Cambiare la posizione dei perni del supporto di montaggio.

- 1 Rimuovere le viti che tengono fermi i perni sinistro e destro del supporto di montaggio, quindi spostare i perni nella posizione più interna. Verificare che le tacche sui perni del supporto di montaggio siano allineate alle tacche ∇ sulla piastra.
- 2 Fissare i perni del supporto di montaggio utilizzando le viti della procedura 1.

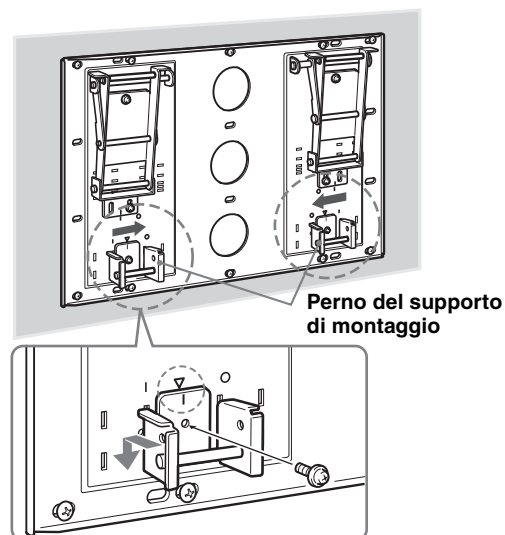

Note

- Se si utilizza un cacciavite elettrico, la coppia deve essere pari a circa 2 N·m {20 Kgf·cm}.
- Verificare che i due perni del supporto di montaggio siano avvitati saldamente.

Punto 4: Preparazione all'installazione del televisore o monitor

La procedura varia a seconda del modello di televisore o monitor. Seguire la procedura adatta al modello che si sta installando.

KDL-40S2000/KDL-40S2010..... **A**
KLV-40U100M **B**

Se si desidera installare un televisore o un monitor non specificato sopra, consultare l'opuscolo "Installazione della staffa di montaggio a parete" in dotazione con il televisore o il monitor.

1 Rimuovere le viti dalla parte posteriore del televisore o del monitor.

A

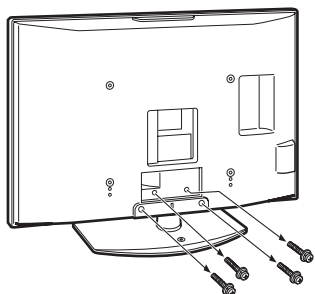

B

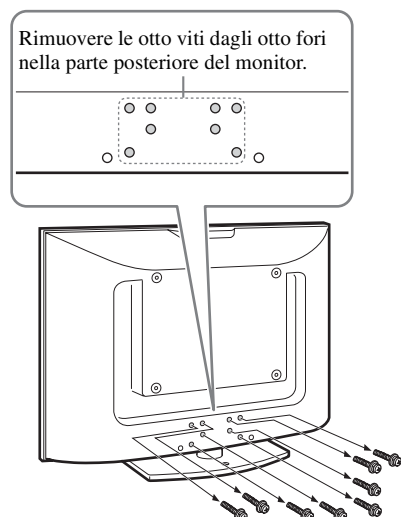

2 Staccare il supporto da tavolo dal televisore o dal monitor.

A

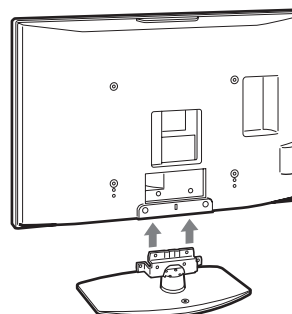

B

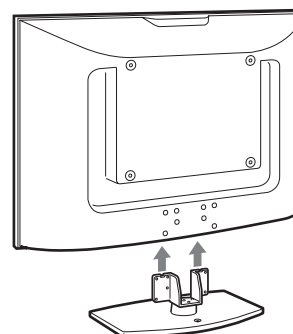

3 Fissare i quattro ganci in dotazione alla parte posteriore del televisore o del monitor.

Posizionare il televisore o il monitor su una superficie stabile con lo schermo rivolto verso il basso, appoggiandolo sopra un panno morbido.

Fissare i quattro ganci in dotazione alle quattro viti, anch'esse in dotazione (+PSW5 x L16).

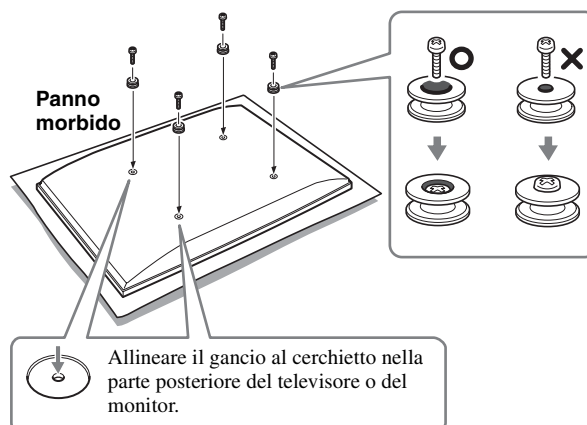

Note

- Se si utilizza un cacciavite elettrico, la coppia deve essere pari a circa 2 N·m {20 Kgf·cm}.
- Per fissare i ganci, non utilizzare viti diverse da quelle in dotazione (+PSW5 x L16).

Punto 5: Installazione del televisore o del monitor sulla piastra

Se si desidera installare un televisore o un monitor non specificato a pagina 2, consultare l'opuscolo "Installazione della staffa di montaggio a parete" in dotazione con il televisore o il monitor.

ATTENZIONE

Prima di collegare il cavo di alimentazione CA alla presa di rete, assicurarsi di aver completato l'installazione. Se il cavo di alimentazione rimane incastrato sotto o tra le parti dell'apparecchio, è possibile che si verifichino cortocircuiti o scosse elettriche.

Attenzione a non inciampare sul cavo di alimentazione o il televisore o il monitor, poiché ci si potrebbe ferire.

2 Collegare al televisore o al monitor il cavo di alimentazione CA e i cavi di collegamento in dotazione.

Collegare il cavo di alimentazione e i cavi di collegamento ai connettori presenti sulla parte posteriore del televisore o del monitor. Per maggiori dettagli sul collegamento al televisore o al monitor del cavo di alimentazione o dei cavi di collegamento, consultare il manuale d'istruzioni del televisore o del monitor.

Se si desidera far passare il cavo di alimentazione e il cavo di collegamento nella parete, inserirli attraverso il foro precedentemente praticato (pagina 13).

Note

- Non è possibile collegare i cavi al televisore o al monitor dopo che quest'ultimo è stato installato sulla piastra.
- Far eseguire la posa dei cavi nella parete a installatori autorizzati.

1 Fissare il supporto di montaggio ai ganci nella parte posteriore del televisore o del monitor. Quindi, far scorrere i supporti di montaggio, come illustrato nella figura sottostante, e fissarli utilizzando le viti in dotazione (+PSW5 × L16).

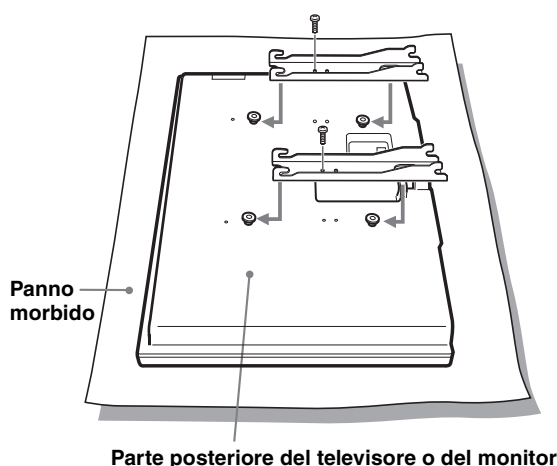

Nota

Per fissare le unità di montaggio a gancio, non utilizzare viti diverse da quelle in dotazione (+PSW5 × L16).

Punto 5: Installazione del televisore o del monitor sulla piastra (continua)

3 Installare il televisore o il monitor sulla piastra.

- 1 Inserire le viti (+B6×L20, in dotazione) negli appositi fori sui lati destro e sinistro dei perni del supporto di montaggio, quindi serrarle temporaneamente.

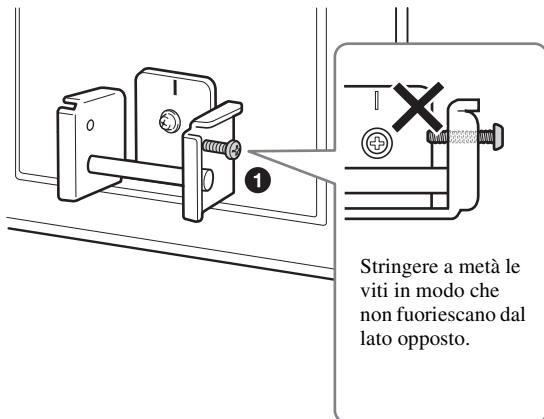

Nota

Se le viti fissate temporaneamente sporgono all'interno dei perni del supporto di montaggio, i ganci inferiori del supporto di montaggio non possono essere fissati (procedura 4).

- 2 Agganciare i ganci superiori dei due supporti di montaggio sui perni di supporto dei bracci.
- 3 Posizionare i ganci inferiori dei due supporti di montaggio in modo che siano a contatto con il lato anteriore dei perni del supporto di montaggio.
- 4 Spingere leggermente il televisore o il monitor verso la piastra e verso l'alto in modo che i ganci inferiori dei supporti di montaggio si aggancino ai perni del supporto di montaggio.
- 5 Verificare che gli otto ganci siano ben agganciati sui quattro perni della piastra.

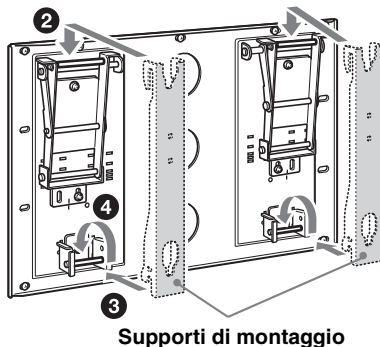

- 6 Stringere bene le viti di fissaggio avvitate temporaneamente nella procedura 1.

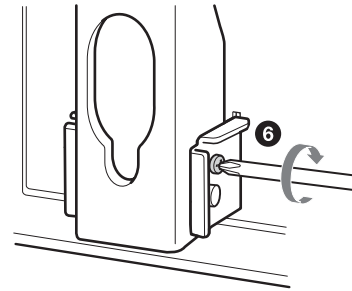

ATTENZIONE

Serrare con cura entrambe le viti di fissaggio, a destra e a sinistra. Diversamente, è possibile che il televisore o il monitor cada, se spinto verso l'alto, e provochi ferite a persone.

Verifica del completamento dell'installazione

Verificare quanto segue.

- Gli otto ganci dei supporti di montaggio sono saldamente agganciati sui quattro perni della piastra.
- Il cavo di alimentazione e il cavo di collegamento non sono attorcigliati né incastrati.
- Le due viti di fissaggio del supporto di montaggio sono state serrate.

ATTENZIONE

Se l'installazione non viene completata, il prodotto potrebbe cadere provocando danni o lesioni alle persone. Inoltre, il posizionamento inappropriato del cavo di alimentazione o di altri cavi potrebbe dar luogo a un cortocircuito, generando così incendi o scosse elettriche. Per motivi di sicurezza, si raccomanda di verificare che l'installazione sia stata completata.

Rimozione del televisore o del monitor

Per gli installatori Sony

- 1** Scollegare il cavo di alimentazione dalla presa di rete.
- 2** Rimuovere le due viti di fissaggio situate sui perni del supporto di montaggio a sinistra e destra.
- 3** Assicurarsi che il televisore o il monitor venga sollevato e fatto scorrere verso l'alto da due o più persone.

ATTENZIONE

- Assicurarsi che il televisore o il monitor venga sollevato e trasportato da almeno due persone.
- Durante la rimozione del televisore o del monitor, fare attenzione a non agganciare i cavi.
- Durante la rimozione del televisore o del monitor, prestare attenzione a non ferirsi le mani o le dita.

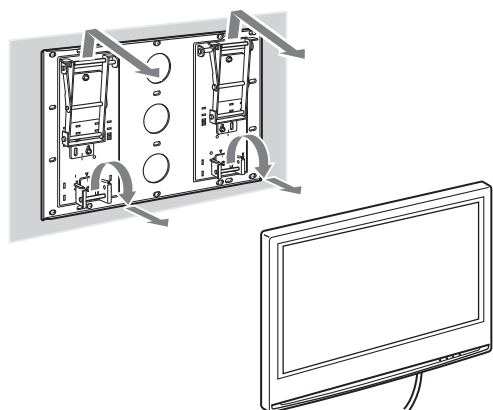

Caratteristiche tecniche

Unità di misura: mm

Peso: 9,5 kg

Piastra

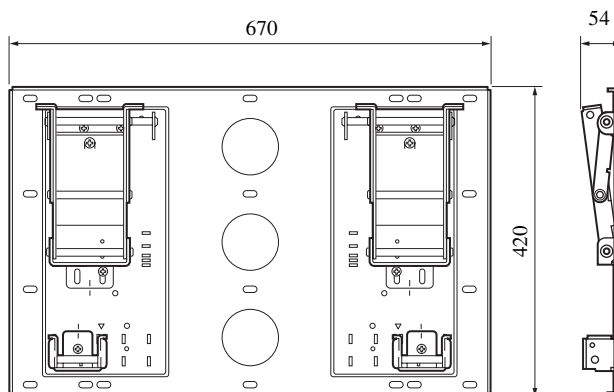

Supporto di montaggio

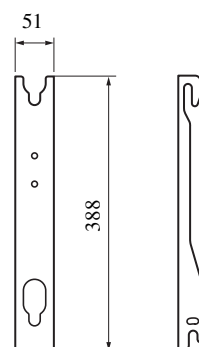

Le caratteristiche e specifiche sono soggette a modifiche senza preavviso.

Tabella delle dimensioni per l'installazione del televisore o del monitor

La tabella sottostante mostra le dimensioni del televisore o del monitor montato sul presente prodotto. Consultare questa tabella per stabilire il luogo di installazione.

Se si desidera installare un televisore o un monitor non specificato a pagina 2, consultare l'opuscolo "Installazione della staffa di montaggio a parete" in dotazione con il televisore o il monitor.

KDL-40S2000/KDL-40S2010

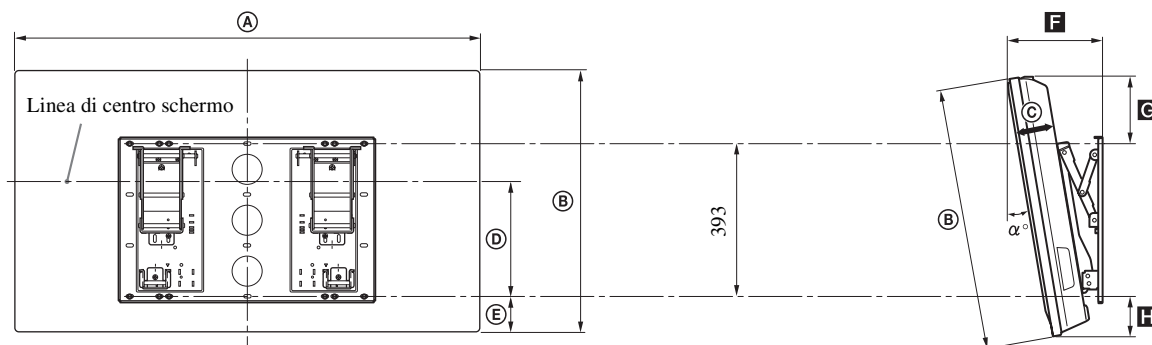

KLV-40U100M

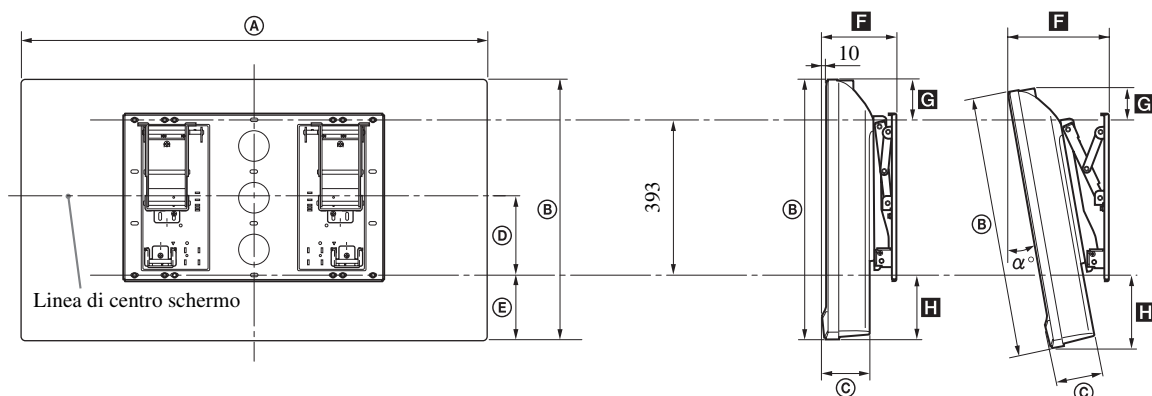

Modello dello schermo	Dimensioni dello schermo (0°)					Lunghezza per ogni angolazione				Peso	
	A	B	C	D	E	Angolazione (α°)	F	G	H	Peso	× 4*
KDL-40S2000/ KDL-40S2010	988	664	103	288	83	0°	161	188	83	21 kg	84 kg
						20°	336	132	115		
KLV-40U100M	989	653	127	199	160	0°	185	100	160	25 kg	100 kg
						15°	288	63	190		

Le cifre riportate in questa tabella potrebbero variare leggermente a seconda dell'installazione.

* La parete sulla quale verrà installato il televisore o il monitor deve essere in grado di sostenere un peso pari ad almeno quattro volte il peso del televisore/monitor stesso.

Diagramma delle dimensioni per l'applicazione a parete

Unità di misura: mm

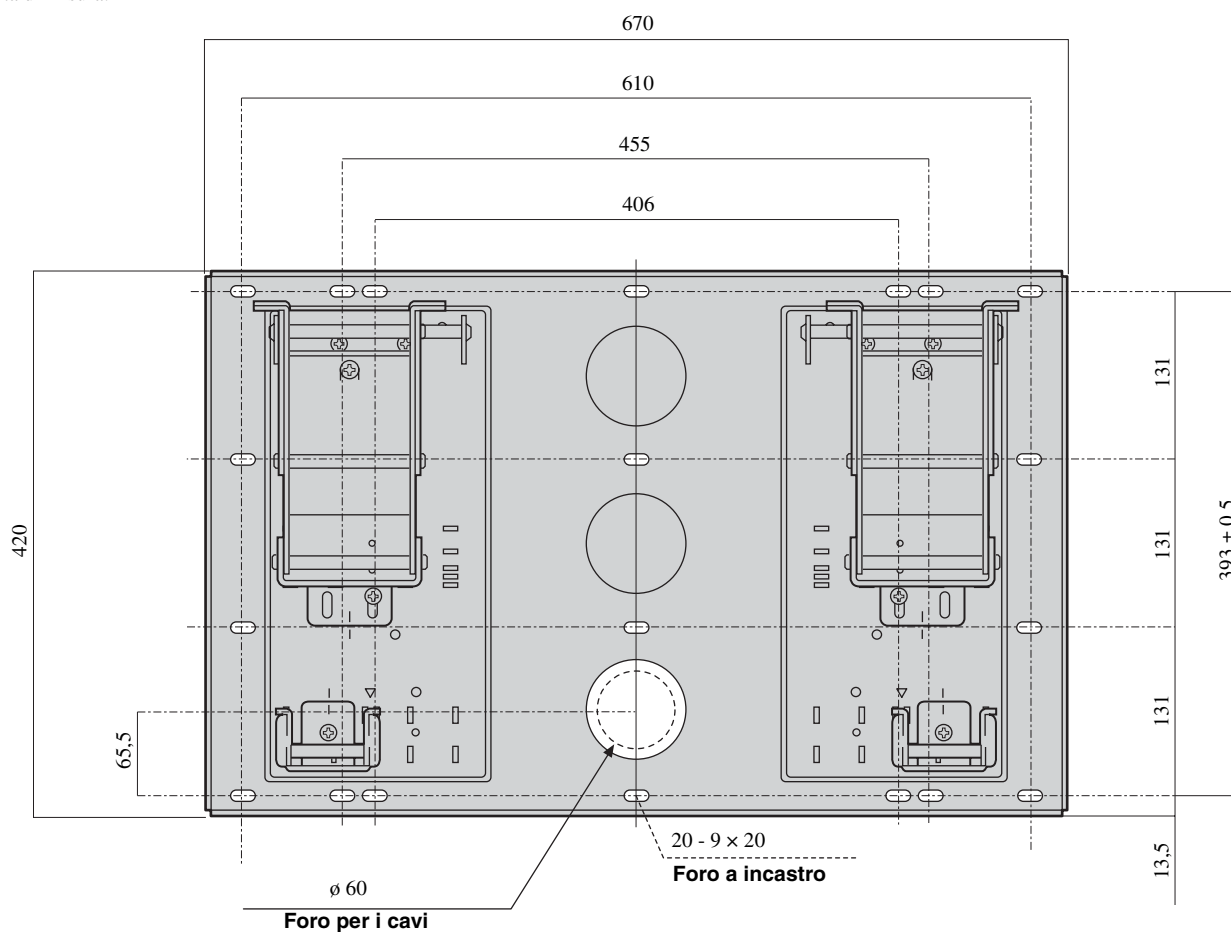

Obrigado por ter adquirido este produto.

Para os clientes

É necessária uma formação técnica adequada para instalar este produto. Certifique-se de que a instalação é efectuada por agentes da Sony ou agentes autorizados e tenha em atenção a segurança durante a instalação. A Sony não se responsabiliza por quaisquer danos ou ferimentos causados pela utilização indevida ou instalação incorrecta. Os seus Direitos Estatutários (se existirem) não são afectados.

AVISO

O não cumprimento das precauções de segurança ou a utilização incorrecta do produto pode provocar ferimentos graves ou um incêndio.

Este manual de instruções descreve as precauções importantes necessárias para evitar acidentes e utilizar o produto de forma correcta. Leia-o na íntegra e utilize o produto correctamente. Guarde este manual para futuras consultas.

Para os agentes da Sony

É necessária uma formação técnica adequada para instalar este produto. Leia atentamente este manual de instruções para efectuar a instalação com segurança. A Sony não se responsabiliza por quaisquer danos ou ferimentos causados pela utilização indevida ou instalação incorrecta. Após a instalação, entregue este manual de instruções ao cliente.

Segurança

Os produtos da Sony são concebidos para oferecer a máxima segurança. No entanto, se utilizados de forma incorrecta, podem provocar ferimentos graves através de incêndio, choque eléctrico ou queda. Para evitar esse tipo de acidentes, respeite as precauções de segurança.

ATENÇÃO

Produtos especificados

Os seguintes produtos podem não estar em stock ou ter deixado de ser fabricados. Além disso, alguns modelos não são vendidos em algumas regiões.

Monitores / Televisores a cores com ecrã LCD	KDL-40S2000 KDL-40S2010 KLV-40U100M
--	---

Este Suporte de Montagem na Parede foi concebido para ser utilizado com os produtos especificados em cima. Para outros televisores ou monitores, consulte as instruções de funcionamento para verificar se este Suporte de Montagem na Parede pode ser utilizado. Alguns televisores ou monitores são fornecidos com um folheto a explicar o processo de instalação do Suporte de Montagem na Parede (“Instalar o Suporte de Montagem na Parede”).

Para os clientes

AVISO

O não cumprimento das precauções indicadas abaixo, pode provocar a morte ou ferimentos graves em caso de incêndio, choque eléctrico ou queda do produto.

A instalação deve ser efectuada por agentes autorizados e mantenha as crianças afastadas do local durante a instalação.

Se o Suporte de Montagem na Parede, o televisor ou o monitor não forem instalados correctamente, podem ocorrer os seguintes acidentes. Certifique-se de que a instalação é efectuada por agentes autorizados.



- O televisor ou monitor pode cair e provocar ferimentos graves, como equimoses ou fracturas.
- Se a parede onde o Suporte de Montagem na Parede está instalado for instável, irregular ou não estiver perpendicular ao chão, o aparelho pode cair e provocar ferimentos ou danos materiais. A parede deve ser suficientemente forte para suportar um peso, pelo menos, quatro vezes superior ao do televisor ou do monitor. (Consulte a tabela de dimensões para a instalação do televisor ou do monitor na página 12, para saber o peso de cada televisor ou monitor).
- Se a instalação do Suporte de Montagem na Parede não for suficientemente sólida, o aparelho pode cair e provocar ferimentos ou danos materiais.

Contrate agentes autorizados para o transporte e desmontagem do televisor ou monitor.

Se o transporte ou montagem for feito por pessoas que não os agentes autorizados, o televisor ou monitor pode cair e provocar ferimentos ou danos materiais. O transporte ou a desmontagem do televisor ou monitor deverá ser efectuado por duas ou mais pessoas.

Não entorne líquidos de qualquer tipo sobre o televisor ou monitor.

Se molhar o televisor ou o monitor, pode provocar um incêndio ou choque eléctrico.

Não retire os parafusos, etc., após a montagem do televisor ou do monitor.

Se o fizer, o televisor ou monitor pode cair e provocar ferimentos ou danos materiais.

Não desmonte nem faça quaisquer alterações nas peças do Suporte de Montagem na Parede.

Se o fizer, o Suporte de Montagem na Parede pode cair e provocar ferimentos ou danos materiais.



Não instale um equipamento diferente do especificado no suporte.

Este Suporte de Montagem na Parede foi concebido para ser utilizado apenas com o produto especificado. A instalação de qualquer outro equipamento pode resultar em queda ou quebra e provocar danos materiais ou ferimentos.

Não tape as aberturas de ventilação do televisor ou monitor.

Se tapar as aberturas de ventilação (com um pano, etc.), o televisor pode sobreaquecer e incendiar-se.

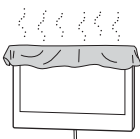

Não coloque nenhuma carga para além do televisor ou do monitor no Suporte de Montagem na Parede.

Se o fizer, o televisor ou monitor pode cair e provocar ferimentos ou danos materiais.



Não se encoste nem se pendure no televisor ou no monitor.

Não se encoste nem se pendure no televisor ou no monitor, pois este pode cair e provocar ferimentos graves.



Não exponha o televisor ou o monitor à chuva ou humidade.

Pode provocar um incêndio ou choque eléctrico.

Nunca coloque o televisor ou o monitor em locais quentes, húmidos ou com muito pó, ou num local em que esteja sujeito a vibrações mecânicas.

Se o fizer, pode provocar um incêndio ou um choque eléctrico.

Mantenha o televisor ou o monitor afastado de objectos inflamáveis ou chamas (por exemplo, velas).

Para evitar um incêndio, mantenha o televisor ou monitor afastado de objectos inflamáveis ou chamas (por exemplo, velas).

ATENÇÃO

Se não respeitar as precauções a seguir indicadas, pode ferir-se ou provocar danos materiais.

Não instale o Suporte de Montagem na Parede em superfícies em que os cantos ou os lados do televisor ou monitor fiquem afastados da parede.

Não instale o Suporte de Montagem na Parede em superfícies, tais como colunas em que os cantos ou os lados do televisor ou monitor fiquem afastados da parede. Se uma pessoa ou objecto embaterem no canto ou lado saliente do televisor ou monitor, isso pode provocar ferimentos ou danos materiais.



Não faça demasiada força durante a limpeza ou manutenção do produto.

Não faça demasiada força na parte superior do televisor ou monitor. Se o fizer, o televisor ou monitor pode cair e provocar ferimentos ou danos materiais.

Não instale o televisor ou o monitor por cima ou por baixo de um aparelho de ar condicionado.

Se o televisor ou o monitor ficar exposto a fugas de água ou correntes de ar do aparelho de ar condicionado durante muito tempo, pode ocorrer um incêndio, um choque eléctrico ou uma avaria.

Precauções

- Se utilizar o televisor ou o monitor instalado no Suporte de Montagem na Parede durante muito tempo, a parede por trás ou por cima do televisor ou monitor pode perder a cor e o papel de parede pode descolar-se, dependendo do material da parede.
- Se retirar o Suporte de Montagem na Parede depois de o instalar, os orifícios do parafuso ficam na parede.
- Se tiver feito passar cabos de alimentação de 300 ohms por trás da parede, substitua-os por cabos coaxiais de 75 ohms. Se for necessário continuar a utilizar cabos de alimentação de 300 ohms, antes de proceder à instalação, verifique se existe espaço livre suficiente entre o televisor ou o monitor e os cabos de alimentação por trás da parede. Consulte os agentes autorizados para saber quais os locais apropriados (sem interferências radioeléctricas, etc.) antes da instalação.

Instalar o Suporte de Montagem na Parede

Para os Agentes da Sony

AVISO para os Clientes

É necessária uma formação técnica adequada para instalar este produto. Certifique-se de que a instalação é efectuada por agentes da Sony ou agentes autorizados e tenha em atenção a segurança durante a instalação.

Para os agentes da Sony

As seguintes instruções destinam-se apenas aos agentes da Sony. Leia as precauções de segurança na íntegra e preste muita atenção às medidas de segurança que é preciso respeitar durante a instalação, manutenção e verificação deste produto.

Instale o Suporte de Montagem na Parede com segurança seguindo as indicações deste manual de instruções.

Se algum dos parafusos estiver solto ou cair, o Suporte de Montagem na Parede pode cair e provocar ferimentos ou danos materiais. Utilize os parafusos adequados ao material de que é feita a parede e fixe bem o suporte com quatro ou mais parafusos M8 (ou equivalentes).

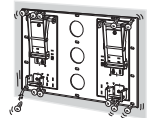

Utilize os parafusos e os acessórios fornecidos conforme as indicações deste manual de instruções. Se utilizar outros acessórios, o televisor ou monitor pode cair e provocar ferimentos a alguém ou danos materiais no próprio televisor ou monitor.

Monte o suporte correctamente, seguindo o procedimento explicado neste manual de instruções.

Se um dos parafusos se soltar ou cair, o televisor ou monitor pode cair e provocar ferimentos a alguém ou danos materiais no televisor ou monitor.

Aperte bem os parafusos na posição correcta.

Se não o fizer, o televisor ou monitor pode cair e provocar ferimentos a alguém ou danos materiais no próprio televisor ou monitor.

Não submeta o televisor ou monitor a choque durante a instalação.

Se o televisor ou monitor sofrer choques fortes, pode cair ou partir-se. O que pode provocar ferimentos.

Instale o televisor ou o monitor numa parede perpendicular e plana.

Se não o fizer, o televisor ou monitor pode cair e provocar ferimentos.

Depois de instalar correctamente o televisor ou o monitor, fixe bem os cabos.

Se as pessoas ou objectos ficarem emaranhados nos cabos, podem ferir-se ou danificar o televisor ou o monitor.

Não deixe o cabo de alimentação nem o cabo de ligação ficarem trilhados.

Se o cabo de alimentação ou o cabo de ligação ficar trilhado entre o aparelho e a parede ou se os dobrar ou torcer à força, os condutores internos podem ficar à vista e provocar um curto-circuito ou a quebra do cabo eléctrico. Pode provocar um incêndio ou choque eléctrico.

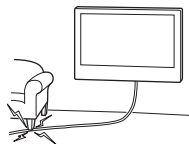

Tenha cuidado para não se magoar nas mãos ou dedos durante a instalação.

Tenha cuidado para não magoar as mãos ou os dedos quando instalar o Suporte de Montagem na Parede, o televisor ou o monitor.

Os parafusos necessários para fixar o Suporte de Montagem na Parede não estão incluídos.

Utilize os parafusos apropriados para o material de que é feita a parede e para a estrutura quando instalar o Suporte de Montagem na Parede.

Antes da instalação

Se pretende instalar um televisor ou um monitor que não está especificado na página 2, certifique-se de que consulta o folheto “Instalação do Suporte de Montagem na Parede” fornecido com o seu televisor ou monitor.

Passo 1: Verificação das peças necessárias para a instalação

- 1 Prepare quatro ou mais parafusos M8 ou equivalentes (não fornecidos) e uma chave de parafusos. Escolha parafusos adequados para o material da parede.
- 2 Abra a embalagem e confirme se são fornecidos os seguintes elementos.

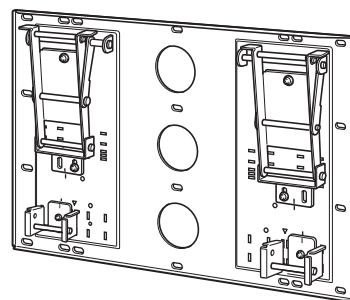

Placa (1)



Unidade de gancho de montagem (2)



Gancho (4)



Parafuso (+B6 x L20) (2)

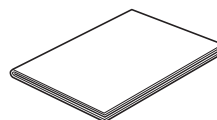

Modelo de papel (1)



Parafuso (+PSW5 x L16) (6)

Passo 2: Decidir sobre a localização da instalação

- 1 Consultando a tabela de dimensões para a instalação do televisor ou monitor na página 12 e colocando o modelo de papel numa parede perpendicular e plana, escolha o local de instalação.

Deixe algum espaço livre entre o televisor ou monitor, o tecto e as partes salientes da parede, como apresentado em baixo.

Unidade: mm

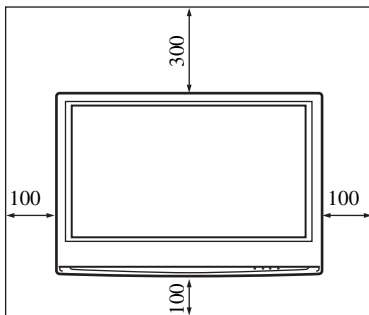

Nota

Se desejar instalar os cabos numa parede, faça primeiro um orifício na mesma para introduzir os cabos. Pode encontrar as posições dos orifícios dos cabos no diagrama da página 13.

- 2 Consultando o diagrama da página 13, determine as posições dos parafusos para a instalação da placa.

Se pretender encaminhar os cabos ao longo da parede, determine igualmente a posição do orifício do cabo e perfure a parede.

AVISO

A parede na qual o televisor ou monitor irá ser instalado deve ser capaz de suportar um peso **quatro vezes** superior ao do peso do televisor ou monitor (página 12).

Certifique-se de que a parede na qual o televisor ou monitor irá ser instalado é resistente. Se necessário, reforce a parede.

Passo 3: Instalar a Placa na parede

- 1 Fixe a placa à parede com quatro ou mais parafusos M8 (ou equivalentes) (não fornecidos).

Selecione pelo menos quatro orifícios de parafusos com a mesma marca indicada no diagrama em baixo, e aperte os parafusos de forma segura para que não fiquem soltos.

Alinhe a unidade de forma a que fique nivelada.

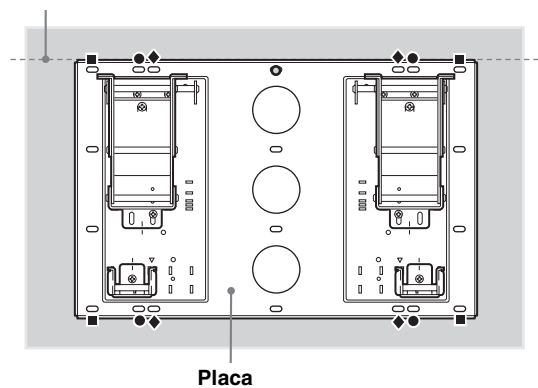

AVISO

- Os parafusos utilizados neste procedimento não são fornecidos.
- Selecione parafusos adequados ao material e à estrutura da parede.
- Se a Placa não puder ser instalada de forma segura, utilize os parafusos adicionais.
- Certifique-se de confirmar que a Placa está fixa de forma segura à parede.

2 Ajuste o ângulo dos braços

Ao instalar o televisor ou o monitor perpendicularmente (0 graus), não é necessário ajuste do ângulo do braço (procedimento 1 e 2 em baixo). Certifique-se de que cada uma das bases do braço está aparafusada de forma segura.

1 Retire os parafusos da parte central superior e inferior de ambas as bases do braço. A seguir, escolha o entalhe correspondente ao ângulo pretendido (5, 10, 15 ou 20 graus) e encaixe cada base do braço neste.

Se estiver a instalar o KLV-40U100M, não escolha o entalhe para 20 graus.

2 Fixe de forma segura cada base do braço utilizando os parafusos no procedimento acima 1.

Notas

- Certifique-se de que os ângulos dos braços direito e esquerdo são iguais.
- Quando regular o ângulo dos braços tenha cuidado para não entalar os dedos.
- Quando utilizar uma chave eléctrica, regule o binário de aperto para aproximadamente 2 N·m {20 Kgf·cm}.
- Certifique-se de que as duas bases do braço estão aparafusadas de forma segura.

Notas sobre os ângulos de ajuste

- Quando instalar modelos de televisor ou monitor diferentes dos especificados na página 2 (dependendo do tamanho e dimensões do modelo, etc.), os ângulos de ajuste (0, 5, 10, 15, 20 graus) para os braços podem ficar limitados.
- Para os ângulos de ajuste dos braços, quando instalar modelos de televisor ou monitor diferentes dos especificados na página 2, consulte as instruções de funcionamento ou o folheto ("Instalar o Suporte de Montagem na Parede") fornecido com o televisor ou com monitor.

- 0 graus: Deixe os parafusos brancos apertados como estão.
- Diferente de 0 graus: Retire os parafusos brancos.

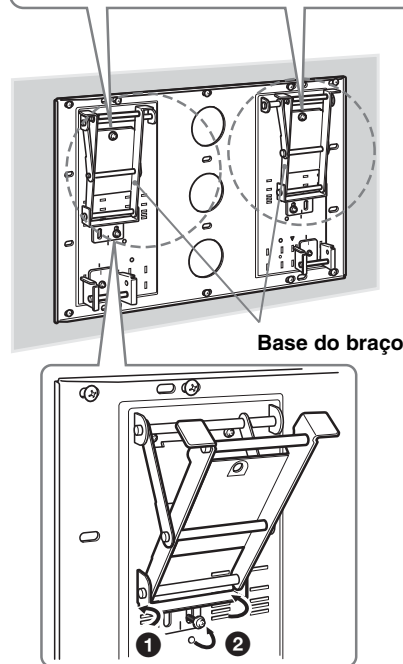

3 Mude a posição dos eixos de suporte da Unidade de Gancho de Montagem.

- 1 Retire os parafusos que fixam ambos os eixos de suporte da Unidade de Gancho de Montagem e, em seguida, mova os eixos de suporte da Unidade de Gancho de Montagem para a posição interior. Certifique-se de que as marcas nos eixos de suporte da Unidade de Gancho de Montagem estão alinhadas com as marcas ∇ na placa.
- 2 Fixe os eixos de suporte da Unidade de Gancho de Montagem utilizando os parafusos do procedimento 1.

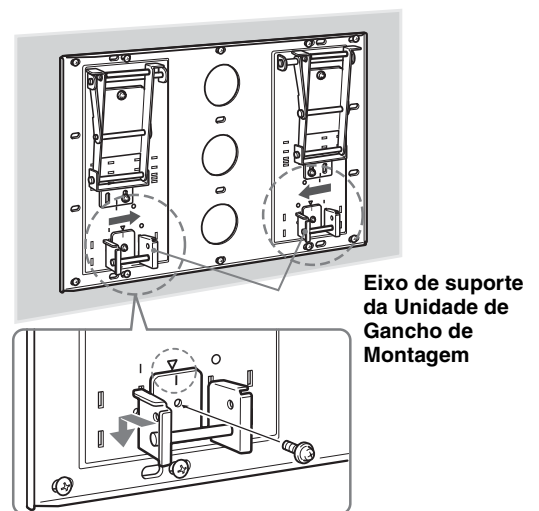

Notas

- Quando utilizar uma chave eléctrica, regule o binário de aperto para aproximadamente 2 N·m {20 Kgf·cm}.
- Certifique-se de que os dois eixos de suporte da Unidade de Gancho de Montagem estão aparafusados de forma segura.

Passo 4: Preparar a instalação do televisor ou monitor

O procedimento varia conforme o televisor ou o monitor. Aplique o procedimento adequado ao televisor ou monitor que estiver a instalar.

KDL-40S2000/KDL-40S2010..... **A**
KLV-40U100M **B**

Se pretende instalar um televisor ou um monitor que não está especificado em cima, certifique-se de que consulta o folheto “Instalar o Suporte de Montagem na Parede” fornecido com o seu televisor ou monitor.

1 Retire os parafusos da parte traseira do televisor ou monitor.

A

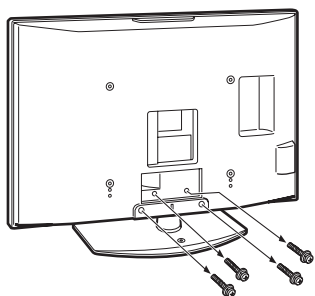

B

Retire os oito parafusos destes oito orifícios na parte traseira do monitor.

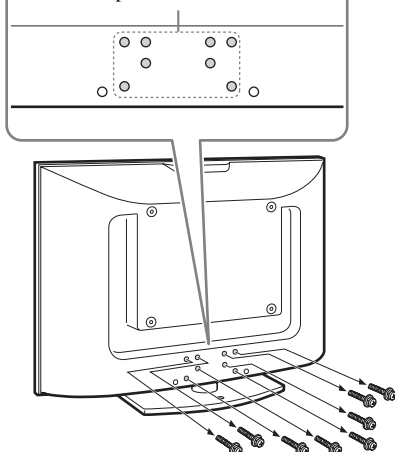

2 Retire o televisor ou o monitor do suporte de fixação para mesas.

A

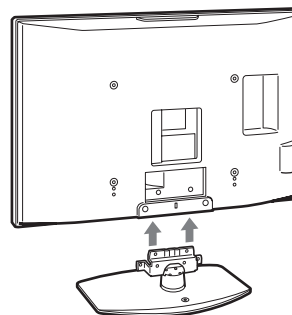

B

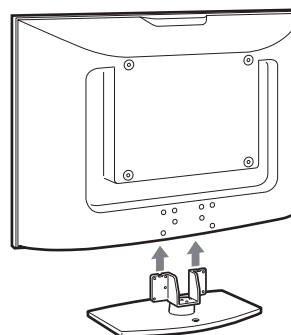

3 Fixe os quatro ganchos fornecidos na parte traseira do televisor ou do monitor.

Coloque o televisor ou o monitor com o ecrã virado para baixo, numa superfície de trabalho estável, protegida por um pano macio.

Fixe os quatro ganchos fornecidos aos quatro parafusos fornecidos (+PSW5 x L16).

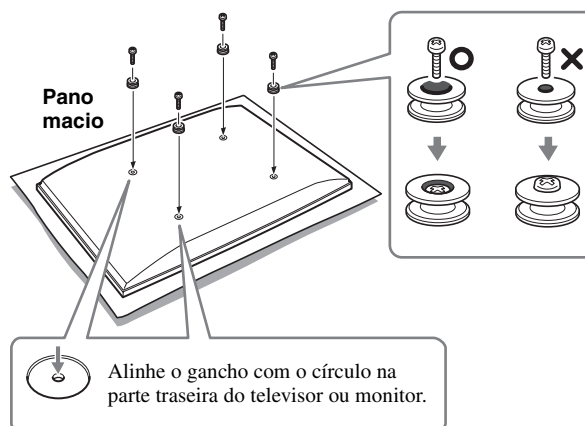

Notas

- Quando utilizar uma chave eléctrica, regule o binário de aperto para aproximadamente 2 N·m {20 Kgf·cm}.
- Certifique-se de que não utiliza quaisquer outros parafusos para além dos fornecidos (+PSW5 x L16) ao fixar os ganchos.

Passo 5: Instalar o televisor ou monitor na Placa

Se pretende instalar um televisor ou um monitor que não está especificado na página 2, certifique-se de que consulta o folheto “Instalar o Suporte de Montagem na Parede” fornecido com o seu televisor ou monitor.

AVISO

Certifique-se de que a instalação é concluída antes de ligar o cabo de alimentação à tomada. Se o cabo de alimentação ficar trilhado por baixo ou entre as peças do equipamento, isto pode resultar num curto-circuito ou choque eléctrico.

Tenha cuidado para não tropeçar sobre o cabo de alimentação, televisor ou monitor, porque isto pode resultar em danos físicos.

- 1 Fixe as Unidades de Gancho de Montagem nos ganchos da parte traseira do televisor ou do monitor. Em seguida, deslize as Unidade de Gancho de Montagem, como ilustrado em baixo, e fixe-as utilizando os parafusos fornecidos (+PSW5 × L16).**

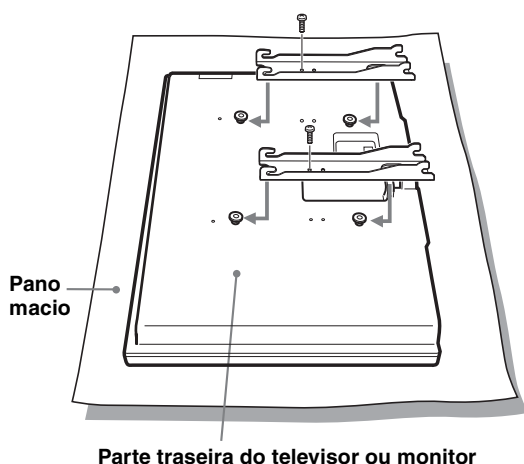

Nota

Certifique-se de que não utiliza quaisquer outros parafusos para além dos fornecidos (+PSW5 × L16) ao fixar as Unidades de Gancho de Montagem.

- 2 Ligue o cabo de alimentação e o(s) cabo(s) de ligação fornecido(s) ao televisor ou ao monitor.**

Ligue o cabo de alimentação e o(s) cabo(s) de ligação aos conectores no lado traseiro do televisor ou do monitor. Para mais detalhes sobre como ligar o cabo de alimentação e o(s) cabo(s) de ligação, consulte o manual de instruções do televisor ou do monitor.

Quando encaminha os cabos de alimentação e de ligação ao longo da parede, faça-o através do orifício perfurado previamente (página 13).

Notas

- Não é possível ligar os cabos ao televisor ou monitor depois de instalá-lo na Placa.
- Certifique-se de que o encaminhamento dos cabos ao longo da parede é efectuado por agentes autorizados.

Passo 5: Instalar o televisor ou monitor na Placa (Continuação)

3 Instale o televisor ou monitor na Placa.

- 1 Introduza os parafusos (+B6 × L20, fornecidos) nos orifícios dos parafusos nos lados esquerdo e direito dos eixos de suporte da Unidade de Suporte de montagem e aperte-os temporariamente.

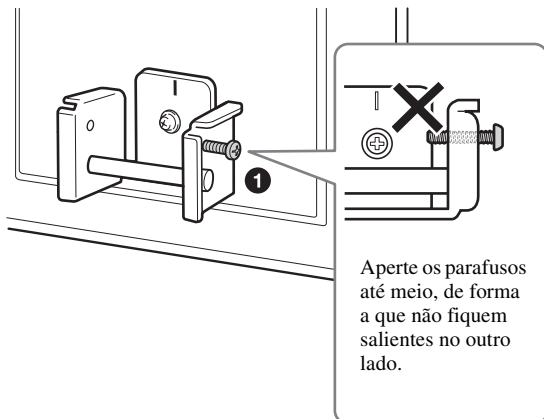

Aperte os parafusos até meio, de forma a que não fiquem salientes no outro lado.

Nota

Se os parafusos temporariamente aparafusados ficarem salientes no interior dos eixos de suporte da Unidade de Gancho de Montagem, os ganchos inferiores da Unidade de Gancho de Montagem não podem ser encaixados (procedimento 4).

- 2 Encaixe os ganchos superiores das duas Unidades de Gancho de Montagem nos eixos de suporte dos braços.
- 3 Coloque os ganchos inferiores das duas Unidades de Gancho de Montagem de forma a que toquem na parte da frente das bases para os braços.
- 4 Empurre suavemente o televisor ou monitor na direcção da Placa e para cima, para encaixar os ganchos inferiores nas duas Unidades de Gancho de Montagem nos eixos de suporte da Unidade de Gancho de Montagem.
- 5 Certifique-se de que os oito ganchos estão encaixados correctamente nos quatro veios da Placa.

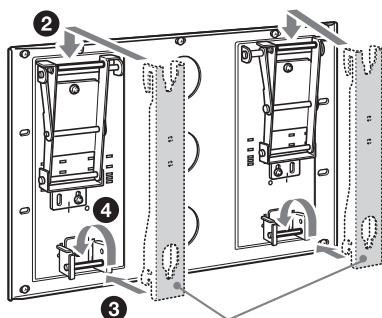

Unidades de Gancho de Montagem

- 6 Aperte firmemente os parafusos de fixação aparafusados temporariamente no procedimento 1.

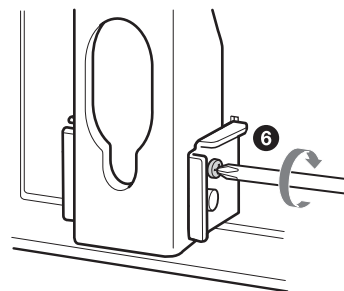

AVISO

Aperte bem ambos os parafusos de fixação esquerdo e direito. Se não o fizer, o televisor ou monitor pode cair e provocar ferimentos quando empurrado para cima.

Confirmar a conclusão da instalação

Verifique os seguintes pontos.

- Os oito ganchos das Unidades de Gancho de Montagem estão encaixados correctamente nos quatro eixos da Placa.
- Os cabos de alimentação e ligação não devem ser dobrados nem trilhados.
- Os dois parafusos de fixação da Unidade de Gancho de Montagem devem estar bem apertados.

AVISO

Uma instalação incompleta pode provocar quedas do aparelho e ferimentos ou danos materiais. De igual modo, a instalação incorrecta do cabo de alimentação, etc., pode provocar um incêndio ou choque eléctrico devido a um curto-circuito.

Verifique se a instalação está terminada, por medida de segurança.

Quando retirar o televisor ou o monitor

Para os Agentes da Sony

- 1** Desligue o cabo de alimentação CA da tomada de parede.
- 2** Retire os dois parafusos de fixação nos eixos de suporte esquerdo e direito da Unidade de Gancho de Montagem.
- 3** Certifique-se de que o televisor ou o monitor é suportado por duas ou mais pessoas e faça-o deslizar para cima para retirá-lo.

AVISO

- O transporte do televisor ou monitor deve ser efectuado por duas ou mais pessoas.
- Tenha cuidado para que os cabos e fios não fiquem pendurados quando retirar o televisor ou monitor.
- Tenha cuidado para não ferir as mãos ou os dedos quando retirar o televisor ou o monitor.

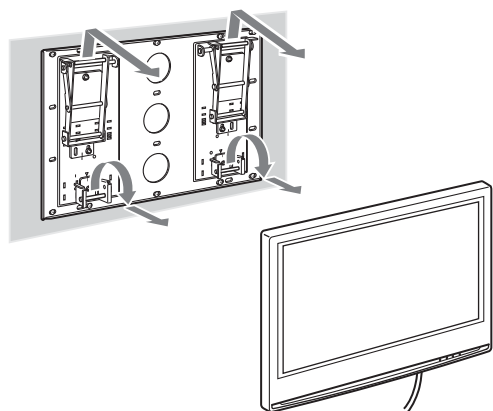

Especificações

Unidade: mm

Peso: 9,5 kg

Placa

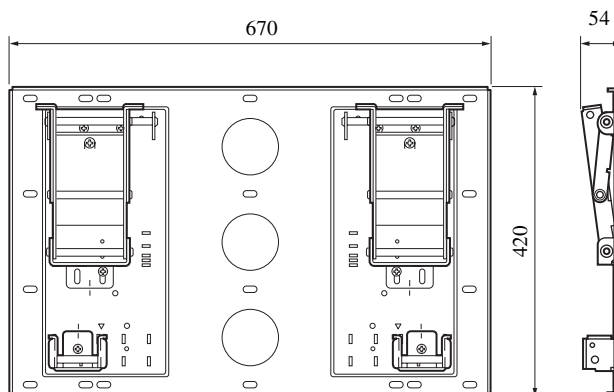

Unidade de Gancho de Montagem

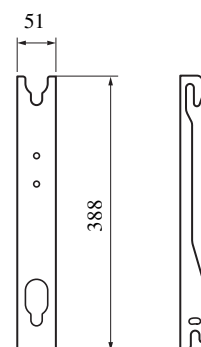

O design e as características técnicas estão sujeitas a alterações sem aviso prévio.

Tabela de dimensões para a instalação do televisor ou do monitor

Esta tabela apresenta as dimensões do televisor ou do monitor instalado neste produto. Consulte esta tabela para decidir o local de instalação.

Se pretende instalar um televisor ou um monitor que não está especificado na página 2, certifique-se de que consulta o folheto “Instalar o Suporte para Montagem na Parede” fornecido com o seu televisor ou monitor.

KDL-40S2000/KDL-40S2010

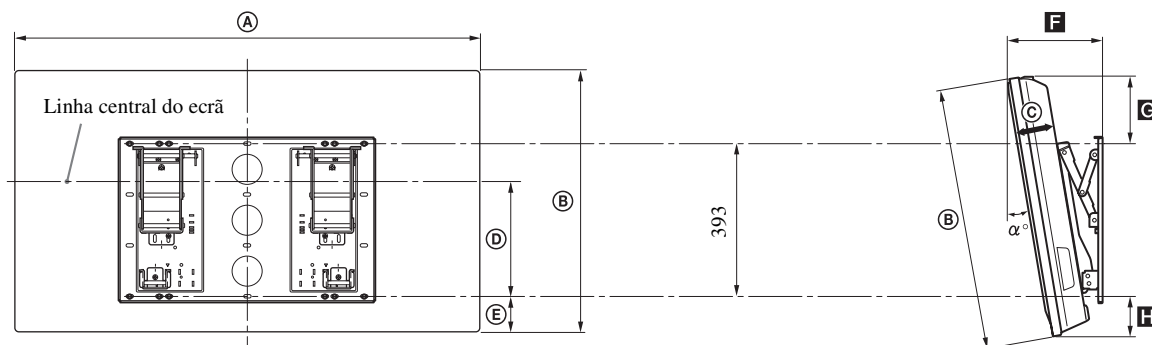

KLV-40U100M

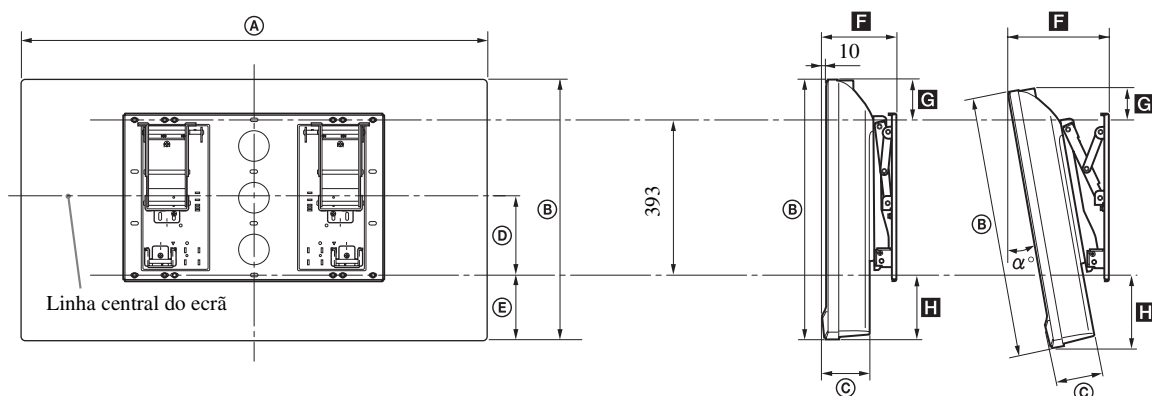

Modelo do televisor	Dimensões do televisor (0°) Unidade: mm					Comprimento para cada um dos ângulos de montagem Unidade: mm				Peso	
	A	B	C	D	E	Ângulo de montagem (α°)	F	G	H	Peso	× 4*
KDL-40S2000/ KDL-40S2010	988	664	103	288	83	0°	161	188	83	21 kg	84 kg
						20°	336	132	115		
KLV-40U100M	989	653	127	199	160	0°	185	100	160	25 kg	100 kg
						15°	288	63	190		

Os valores na tabela em cima podem ser ligeiramente diferentes, dependendo da instalação.

* A parede na qual o televisor ou monitor irá ser instalado deve ser capaz de suportar um peso quatro vezes superior ao peso do televisor ou monitor.

Tak, fordi du har købt dette produkt.

Til kunder

Der kræves tilstrækkelig ekspertise for at installere dette produkt. Lad monteringen udføres af en Sony-forhandler eller autoriseret person, og vær særlig opmærksom på sikkerheden under monteringen. Sony kan ikke holdes ansvarlig for personskader eller materielle skader forårsaget af ukorrekt behandling eller montering. Dine lovsikrede rettigheder påvirkes ikke.

ADVARSEL

Hvis sikkerhedsforskrifterne ikke overholdes, eller produktet anvendes på ukorrekt vis, kan det medføre alvorlig personskade eller brand.

Denne brugervejledning beskriver korrekt håndtering af produktet og de vigtigste forholdsregler, som er nødvendige for at forhindre ulykker. Læs denne vejledning grundigt, og brug produktet korrekt. Gem vejledningen til senere brug.

Til Sony-forhandlere

Der kræves tilstrækkelig ekspertise for at installere dette produkt. Læs denne vejledning grundigt for at udføre monteringen på sikker vis. Sony kan ikke holdes ansvarlig for personskader eller materielle skader forårsaget af ukorrekt behandling eller montering. Giv denne vejledning til kunden efter monteringen.

Om sikkerhed

Sonys produkter er udformet med henblik på at opnå bedst mulig sikkerhed. Hvis produkterne anvendes forkert, kan det medføre alvorlig personskade som følge af brand, elektrisk stød, eller fordi produktet vælter eller falder ned. Undgå sådanne ulykker ved at overholde sikkerhedsforskrifterne.

FORSIGTIG

Specificerede produkter

Følgende produkter er muligvis ikke på lager eller er udgået. Nogle modeller sælges muligvis ikke i alle områder.

LCD-farve-tv/skærm	KDL-40S2000 KDL-40S2010 KLV-40U100M
--------------------	---

Dette beslag til vægmontering er udviklet til brug med de ovenfor specificerede produkter.

Se vejledningen til andre tv og skærme for at se, om dette beslag til vægmontering kan bruges. Nogle tv og skærme leveres med en folder, der forklarer, hvordan beslaget til vægmontering monteres ("Montering af beslaget til vægmontering").

Til kunder

ADVARSEL

Hvis følgende forholdsregler ikke overholdes, kan det medføre alvorlig personskade eller død som følge af brand, elektrisk stød, eller fordi produktet vælter eller falder ned.

Lad monteringen udføres af en autoriseret person, og sørg for, at der ikke er små børn til stede under monteringen.

Hvis beslaget til vægmontering eller tv'et eller skærmen ikke monteres korrekt, kan der ske følgende ulykker. Lad monteringen udføres af autoriserede teknikere.



- Tv'et eller skærmen kan falde ned og forårsage alvorlige skader, f.eks. blå mærker eller knoglebrud.
- Hvis den væg, hvor beslaget til vægmontering er monteret, er ustabil, skæv eller ikke står vinkelret på gulvet, kan enheden falde ned og forårsage personskade eller materiel skade. Væggen skal kunne bære en vægt på mindst fire gange tv'ets eller skærmens vægt (se tabellen med tv'ets eller skærmens monteringsmål på side 12 for at få vægten på hvert enkelt tv eller hver enkel skærm).
- Hvis monteringen af beslaget til vægmontering ikke er solid nok, kan enheden falde ned og forårsage personskade eller materiel skade.

Lad flytning eller afmontering af tv'et eller skærmen udføre af autoriserede teknikere.

Hvis andre personer end autoriserede teknikere flytter eller afmonterer tv'et eller skærmen, kan de falde ned og forårsage personskade eller materiel skade. Sørg for, at der er mindst to personer om at bære eller afmontere tv'et eller skærmen.

Undgå at spilde væske af nogen art på tv'et eller skærmen.

Hvis tv'et eller skærmen bliver vådt, kan dette medføre brand eller elektrisk stød.

Fjern ikke skruer osv. efter monteringen af tv'et eller skærmen.

Hvis du gør det, kan tv'et eller skærmen falde ned og forårsage personskade eller materiel skade.

Skil ikke beslaget til vægmontering ad, og foretag ikke ændringer af det.

Hvis du gør det, kan beslaget til vægmontering falde ned og forårsage personskade eller materiel skade.



Monter ikke andet udstyr end det specificerede produkt.

Dette beslag til vægmontering er udviklet til kun at bruges sammen med det specificerede produkt. Hvis du monterer andet udstyr end det specificerede, kan det falde ned eller gå i stykker og forårsage personskade eller materiel skade.

Dæk ikke tv'ets eller skærmens ventilationshul til.

Hvis du tildækker ventilationshullet (med en klud eller lignende), kan der akkumuleres varme indeni, og der kan opstå brand.

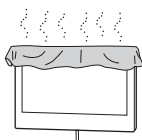

Monter ikke nogen anden belastning end tv'et eller skærmen på beslaget til vægmontering.

Hvis du gør det, kan tv'et eller skærmen falde ned og forårsage personskade eller materiel skade.



Læn dig ikke ind over tv'et eller skærmen, og hæng ikke i produktet.

Læn dig ikke ind over tv'et eller skærmen, og hæng ikke i produktet, da det kan falde ned og forårsage alvorlige personskader.



Udsæt ikke tv'et eller skærmen for regn eller fugt.

Det kan forårsage brand eller elektrisk stød.

Placer aldrig tv'et eller skærmen i varme, fugtige eller meget støvede omgivelser, eller på et sted, hvor tv'et eller skærmen udsættes for mekaniske vibrationer.

Det kan forårsage brand eller elektrisk stød.

Hold brandfarlige genstande eller åben ild (f.eks. stearinlys) væk fra tv'et eller skærmen.

Hold brandfarlige genstande eller åben ild (f.eks. stearinlys) væk fra tv'et eller skærmen for at undgå brand.

FORSIGTIG

Hvis følgende forholdsregler ikke overholdes, kan der opstå materiel skade eller personskade.

Monter ikke beslaget til vægmontering på flader, hvor tv'ets eller skærmens hjørner eller sider stikker frem.

Monter ikke beslaget til vægmontering på flader, f.eks. en søjle, hvor tv'ets eller skærmens hjørner eller sider stikker frem. Hvis en person eller genstand støder mod et af tv'ets eller skærmens hjørner eller sider, kan det forårsage personskade eller materiel skade.



Håndter produktet forsigtigt under rengøring og vedligeholdelse.

Tryk ikke hårdt ned på tv'et eller skærmen. Hvis du gør det, kan tv'et eller skærmen falde ned og forårsage personskade eller materiel skade.

Monter ikke tv'et eller skærmen over eller under et airconditionanlæg.

Hvis tv'et eller skærmen udsættes for vandlækager eller luftstrømme fra et airconditionanlæg i længere tid ad gangen, kan det forårsage brand, elektrisk stød eller en funktionsfejl i tv'et eller skærmen.

Forholdsregler

- Hvis du bruger tv'et eller skærmen monteret på vægbeslaget gennem længere tid, kan væggen bag ved eller oven over tv'et eller skærmen blive misfarvet, eller tapetet kan løsne sig, afhængigt af det materiale, væggen er lavet af.
- Hvis beslaget til vægmontering fjernes efter montering på væggen, bliver skruehullerne tilbage.
- Hvis du har ført 300-ohm tilslutningskabler ind bag væggen, anbefaler vi, at du udskifter dem med 75-ohm koaksialkabler. Hvis det er nødvendigt at bruge 300-ohm tilslutningskabler, skal du sikre, at der er tilstrækkelig med plads mellem tv'et eller skærmen og tilslutningskablerne bag væggen, før du monterer. Kontakt en autoriseret person vedrørende et passende monteringssted (uden radiostøj osv.), før der monteres.

Montering af beslaget til vægmontering

Til Sony-forhandlere

ADVARSEL til kunder

Installation af dette produkt kræver visse forudsætninger. Montering skal udføres af en Sony-forhandler eller autoriseret person under hensyntagen til sikkerheden.

Til Sony-forhandlere

Følgende anvisninger er kun til Sony-forhandlere. Sørg for at læse ovennævnte sikkerhedsforskrifter grundigt, og vær særlig opmærksom på sikkerheden under montering, vedligeholdelse, kontrol og reparation af dette produkt.

Sørg for at montere beslaget til vægmontering sikkert på væggen, idet du følger instruktionerne i denne brugervejledning.

Hvis nogle af skrueerne er løse eller falder ud, kan beslaget til vægmontering falde ned og forårsage personskade eller materiel skade. Sørg for at bruge skrueer, der egner sig til det materiale, væggen er lavet af, og monter enheden sikkert ved at bruge mindst fire M8-skrueer eller tilsvarende.

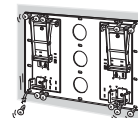

Sørg for at bruge de medfølgende skrueer og tilhørende dele korrekt, idet du følger instruktionerne i denne brugervejledning. Hvis du bruger andre dele, kan tv'et eller skærmen falde ned og forårsage personskade eller blive beskadiget.

Sørg for at samle beslaget korrekt, idet du følger den procedure, der er forklaret i denne brugervejledning.

Hvis nogle af skrueerne er løse eller falder ud, kan tv'et eller skærmen falde ned og forårsage personskade eller blive beskadiget.

Sørg for at stramme skruerne tilstrækkeligt på den angivne position.

Hvis du ikke gør det, kan tv'et eller skærmen falde ned og forårsage personskade eller blive beskadiget.

Undgå omhyggeligt at udsætte tv'et eller skærmen for stød under monteringen.

Hvis tv'et eller skærmen udsættes for stød, kan produktet falde ned eller gå i stykker. Dette kan forårsage personskade.

Sørg for at montere tv'et eller skærmen på en væg, der er både lodret og plan.

Hvis du ikke gør det, kan tv'et eller skærmen falde ned og forårsage personskade.

Sørg for at sikre kablerne forsvarligt efter korrekt montering af tv'et eller skærmen.

Hvis mennesker eller genstande bliver viklet ind i kablerne, kan det forårsage personskade eller beskadigelse af tv'et eller skærmen.

Sørg for, at netledningen eller tilslutningskablet ikke bliver klemt.

Hvis netledningen eller tilslutningskablet er klemt mellem enheden og væggen eller bøjes eller snos med magt, kan ledningstrådene blive blotlagt og forårsage kortslutning eller strømafbrydelse. Det kan forårsage brand eller elektrisk stød.

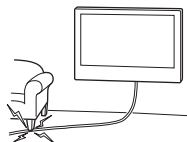

Undgå at beskadige hænderne eller fingrene under monteringen.

Undgå at beskadige hænderne eller fingrene under monteringen af beslaget til vægmontering eller tv'et eller skærmen.

De skruer, der skal bruges til at fastgøre beslaget til væggen, medfølger ikke.

Brug skruer, der egner sig til det materiale, væggen er lavet af, når beslaget til vægmontering monteres.

Før montering

Hvis du vil installere et tv eller en skærm, der ikke er angivet på side 2, skal du læse folderen "Montering af beslaget til vægmontering", der fulgte med tv'et eller skærmen.

Trin 1: Kontrol af monteringsdele

- 1 Find fire eller flere skruer af typen M8 eller tilsvarende skruer (medfølger ikke) og en skruetrækker. Vælg skruer, der passer til væggens materiale.

- 2 Kontroller, at følgende dele findes i æsken.

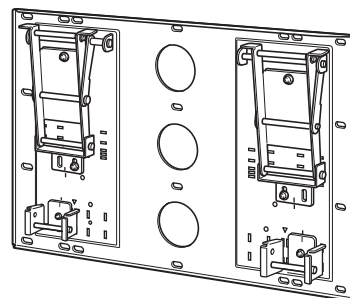

Plade (1)



Monteringskrog (2)



Krog (4)



Skrue (+B6 x L20) (2)

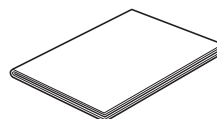

Papirkabelon (1)



Skrue (+PSW5 x L16) (6)

Trin 2: Find en placering

- 1 Se tv'ets eller skærmens måletabel på side 12, og anbring den medfølgende papirskabelon på en vinkelret og plan væg for at finde den rette placering.

Tegningen nedenfor viser, hvor stor afstand der skal være mellem tv'et eller skærmen og loftet og fremspringende dele af væggen.

Enheder: mm

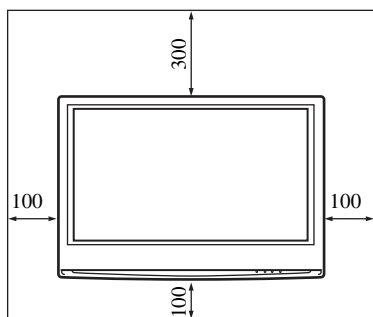

Bemærk

Hvis kablerne skal føres i væggen, skal du lave et hul, som de kan føres igennem. Placeringen af kabelhullerne vises på tegningen på side 13.

- 2 Se tegningen på side 13 for at finde ud af, hvor skruerne til pladen skal skrues i.

Hvis kablerne føres inde i væggen, skal du også finde placeringen af kablernes udgangshul og bore et hul i væggen.

ADVARSEL!

Væggen, som tv'et eller skærmen skal monteres på, skal som minimum kunne klare en belastning på **fire gange** tv'ets eller skærmens vægt (side 12). Kontroller bæreevnen for den væg, som tv'et eller skærmen skal monteres på. Du kan eventuelt forstærke væggen.

Trin 3: Montering af pladen på væggen

- 1 Skru pladen fast på væggen med de fire skruer af typen M8 eller tilsvarende skruer (medfølger ikke).

Vælg mindst fire skruenhuller med det samme mærke, som er vist på nedenstående tegning, og spænd skruerne godt, så de ikke løsner sig.

Juster pladen, så den hænger helt i vater.

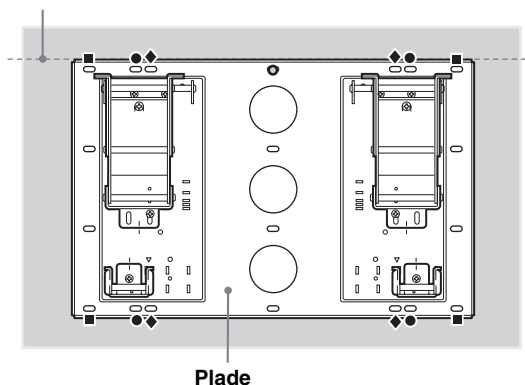

ADVARSEL!

- Skruerne, der bruges i denne anvisning, medfølger ikke.
- Vælg skruer, der passer til væggen materiale og styrke.
- Hvis pladen ikke kan fastgøres tilstrækkeligt, skal du bruge flere skruer.
- Kontroller, at pladen er fastgjort tilstrækkeligt til væggen.

2 Juster vinklen med armbeslagene.

Når tv'et eller skærmen monteres lodret (0 grader), er det ikke nødvendigt at justere armbeslagenes vinkel (trin 1 og 2 nedenfor). Kontroller, at armbeslagene er skruet godt i.

- 1 Fjern de øverste og nederste skruer fra armbeslagenes midte. Vælg derefter det hak, der svarer til den ønskede vinkel (5, 10, 15 eller 20 grader), og monter armbeslaget på dem. Hvis du monterer model KLV-40U100M, må du ikke vælge hakket for en vinkel på 20 grader.
- 2 Skru armbeslagene fast med de skruer, som du fjernede i trin 1 ovenfor.

Bemærk

- Sørg for at højre og venstre armbeslag er indstillet med samme vinkel.
- Pas på, du ikke klemmer fingrene, når armbeslagenes vinkel indstilles.
- Hvis du bruger en elektrisk skruetrækker, skal drejningsmomentet indstilles til ca. 2 N·m {20 Kg·cm}.
- Kontroller, at de to armbeslag er skruet godt i.

Bemærkning til justeringsvinklerne

- Når der monteres andre tv eller skærme end dem, der er angivet på side 2 (afhængigt af modellens størrelse og mål, osv.), er armbeslagenes justeringsvinkler (0, 5, 10, 15, 20 grader) begrænsede.
- Yderligere oplysninger om armbeslagenes mulige justeringsvinkler, når der monteres andre tv-modeller eller skærmodeller end dem, der er angivet på side 2, findes i vejledningen eller i folderen ("Montering af beslaget til vægmontering"), der fulgte med tv'et eller skærmen.

- 0 grader: Lad de hvide skruer være som de er.
- Andet end 0 grader: Fjern de hvide skruer.

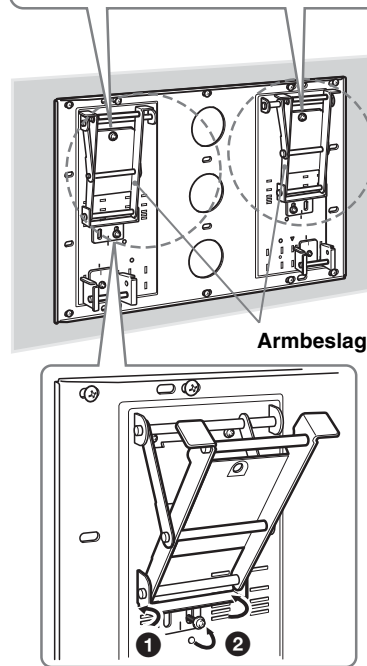

3 Skift position for monteringskrogens støttestænger.

- 1 Fjern de skruer, der fastholder støttestængerne på den højre og venstre monteringskrog, og flyt derefter monteringskrogens støttestænger indad. Kontroller, at mærkerne på begge monteringskrogens støttestænger er rettet ind efter ∇-mærkerne på pladen.
- 2 Skru monteringskrogens støttestænger fast med skruerne fra trin 1.

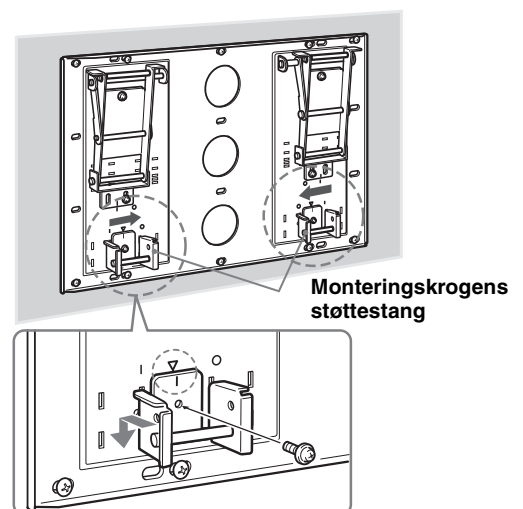

Bemærk

- Hvis du bruger en elektrisk skruetrækker, skal drejningsmomentet indstilles til ca. 2 N·m {20 Kg·cm}.
- Kontroller, at monteringskrogens to støttestænger skrues godt fast.

Trin 4: Forberedelse til montering af tv'et eller skærmen

Fremgangsmåden afhænger af tv'et eller skærmen. Vælg den fremgangsmåde, der passer til det tv eller den skærm, der installeres.

KDL-40S2000/KDL-40S2010..... **A**
KLV-40U100M **B**

Hvis du vil installere et tv eller en skærm, der ikke er angivet ovenfor, skal du læse folderen "Montering af beslaget til vægmontering", der fulgte med tv'et eller skærmen.

1 Fjern skruerne fra bagsiden af tv'et eller skærmen.

A

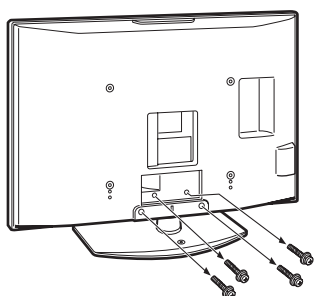

B

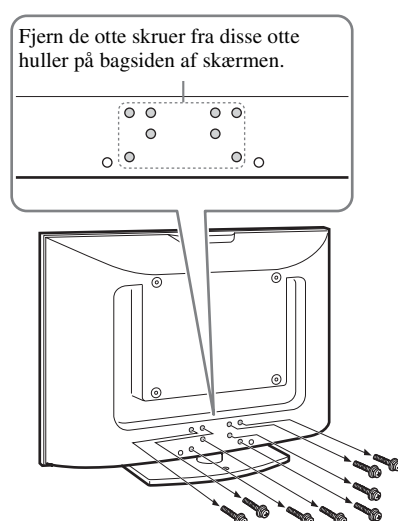

2 Fjern tv-foden fra tv'et eller skærmen.

A

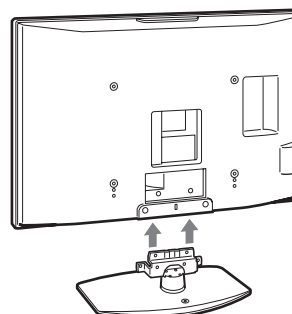

B

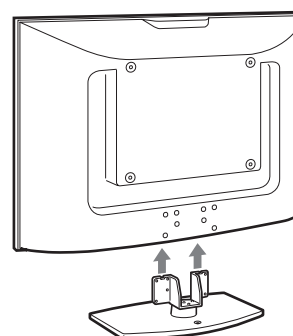

3 Monter de medfølgende fire kroge på bagsiden af tv'et eller skærmen.

Placer tv'et eller skærmen med skærmsiden nedad på et blødt underlag på en stabil overflade.

Monter de fire medfølgende kroge med de fire medfølgende skruer (+PSW5 × L16).

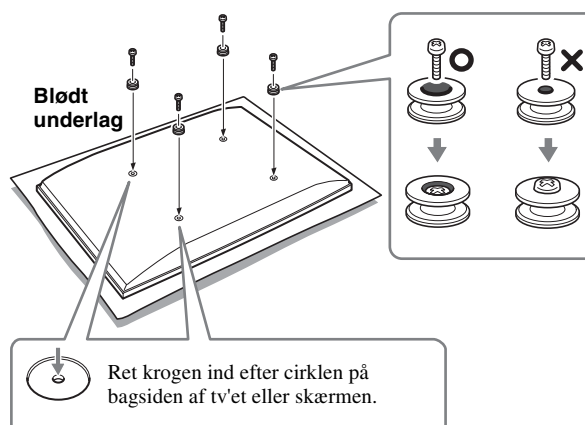

Bemærk

- Hvis der bruges en elektrisk skruetrækker, skal drejningsmomentet indstilles til ca. 2 N·m {20 Kg·cm}.
- Krogene må kun fastgøres med de medfølgende skruer (+PSW5 × L16).

Trin 5: Montering af tv'et eller skærmen på pladen

Hvis du vil installere et tv eller en skærm, der ikke er angivet på side 2, skal du læse folderen "Montering af beslaget til vægmontering", der fulgte med tv'et eller skærmen.

ADVARSEL!

Du må ikke tilslutte strøm, før tv'et eller skærmen er monteret. Hvis netledningen kommer i klemme under eller mellem dele af udstyret, kan der opstå en kortslutning, eller du kan få elektrisk stød. Pas på, du ikke falder over netledningen, tv'et eller skærmen og kommer til skade.

1 Monter monteringskroge på kroge på tv'ets eller skærmens bagside. Skub derefter monteringskroge ind som vist nedenfor, og fastgør dem med de medfølgende skruer (+PSW5 x L16).

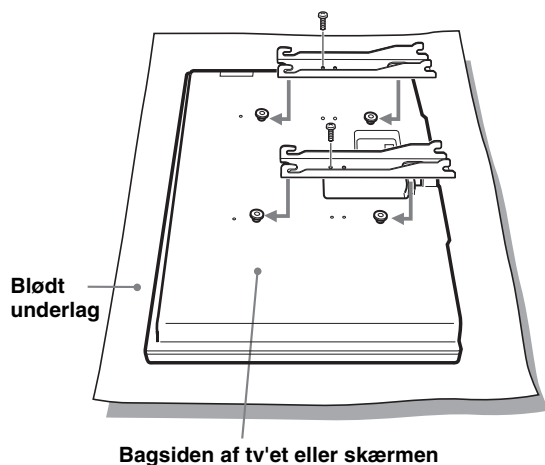

Bemærk

Monteringskroge må kun fastgøres med de medfølgende skruer (+PSW5 x L16).

2 Slut netledningen og tv'ets eller skærmens medfølgende tilslutningskabler til tv'et eller skærmen.

Tilslut netledningen og de medfølgende tilslutningskabler på bagsiden af tv'et eller skærmen. Yderligere oplysninger om tilslutning af netledningen og tilslutningskablerne findes i den betjeningsvejledning, der fulgte med tv'et eller skærmen.

Når du fører ledningen og kablet i væggen, skal du trække dem gennem det hul, som du borede (side 13).

Bemærk

- Du kan ikke slutte kabler til tv'et eller skærmen, efter montering af pladen.
- Lad en autoriseret person trække kablerne i væggen.

Trin 5: Montering af tv'et eller skærmen på pladen (fortsat)

3 Monter tv'et eller skærmen på pladen.

- 1 Placer de medfølgende skruer (+B6×L20) i skruenhullerne på ydersiden af venstre og højre side af monteringskrogens støttestang, og spænd dem midlertidigt.

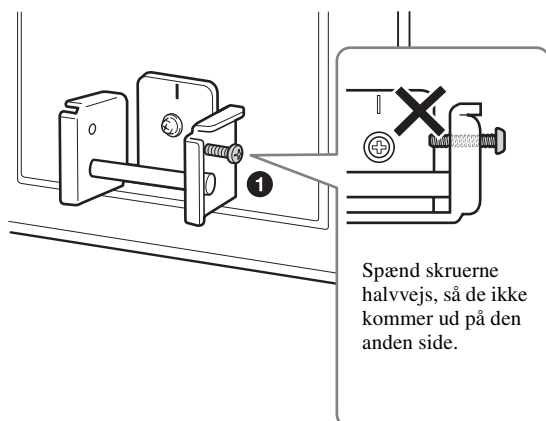

Bemærk

Hvis de midlertidige skruer stikker ud på den anden side ved monteringskrogens støttestænger, kan den nederste del af monteringskrogen ikke sættes på (trin 4).

- 2 Hægt den øverste del af de to monteringskroge på støttestængernes armbeslag.
- 3 Placer den nederste del af de to monteringskroge på en sådan måde, at de rører forsiden af monteringskrogens støttestænger.
- 4 Skub forsigtigt tv'et eller skærmen ind mod pladen, og skub opad for at hægte de nederste kroge på de to monteringskroge på monteringskrogens støttestænger.
- 5 Kontroller, at de otte kroge sidder godt fast på de fire stænger på pladen.

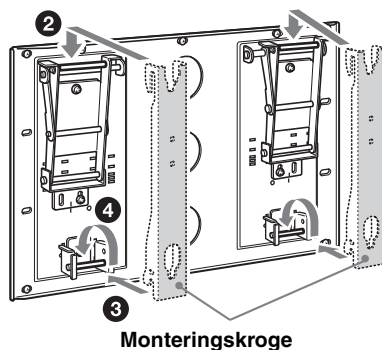

- 6 Spænd de sikringskruer, der blev skruet midlertidigt i, i trin 1.

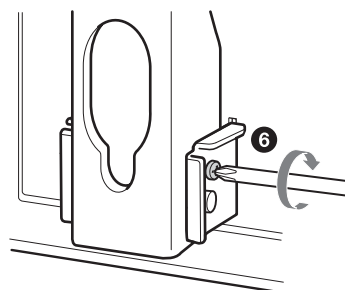

ADVARSEL!

Sørg for, at både den højre og venstre sikringskrue spændes godt fast. Hvis du ikke gør det, kan tv'et eller skærmen falde ned, når der skubbes opad, og forårsage personskade.

Kontroller monteringen

Kontroller følgende punkter.

- De otte kroge på monteringskrogene hæfter godt fast på pladens fire stænger.
- Ledningen og kablet er ikke snoet eller klemt.
- Monteringskrogens to sikringskruer er spændt godt fast.

ADVARSEL!

Forkert montering kan medføre, at produktet falder ned og forårsager personskade eller tingskade. Forkert placering af netledningen, osv., kan medføre brand eller give elektrisk stød, hvis der opstår en kortslutning. Kontroller, at monteringen er sikker.

Når tv'et eller skærmen fjernes

Til Sony-forhandlere

- 1 Tag netledningen ud af stikkontakten.
- 2 Fjern de to sikringskrue på højre og venstre side af monteringskrogens støttestænger.
- 3 Sørg for, at der er mindst to personer om at holde tv'et eller skærmen, når produktet skubbes opad, så det kan fjernes.

ADVARSEL!

- Sørg for, at der er mindst to personer til at bære tv'et eller skærmen.
- Pas på, at der ikke kommer ledninger og kabler i vejen, når tv'et eller skærmen fjernes.
- Pas på, du ikke kommer til skade med hænder eller fingre, når tv'et eller skærmen fjernes.

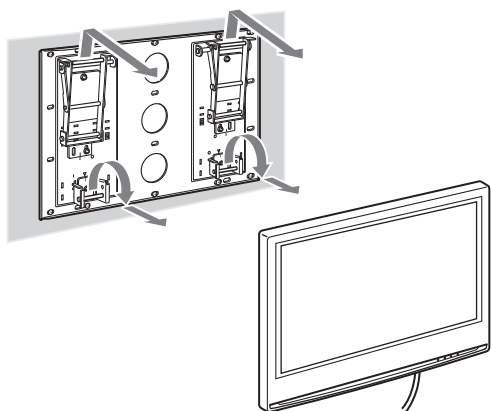

Specifikationer

Enheder: mm

Vægt: 9,5 kg

Plade

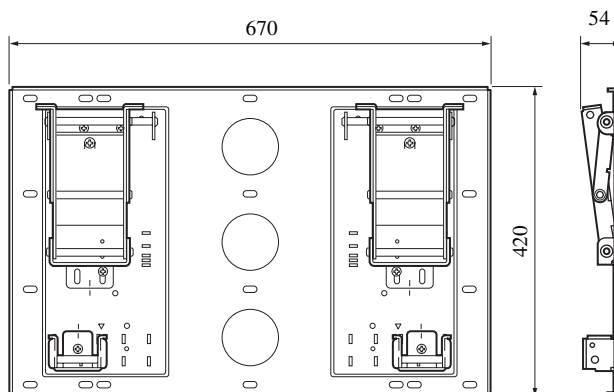

Monteringskrog

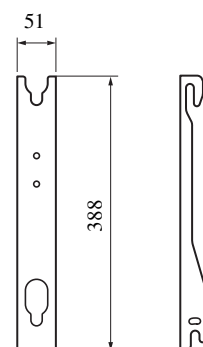

Design og specifikationer kan ændres uden varsel.

Tabel med tv'ets eller skærmens monteringsmål

Tabellen nedenfor angiver mål på det tv eller den skærm, der skal monteres på dette produkt. Brug denne tabel til at finde den rette placering.

Hvis du vil installere et tv eller en skærm, der ikke er angivet på side 2, skal du læse folderen "Montering af beslaget til vægmontering", der fulgte med tv'et eller skærmen.

KDL-40S2000/KDL-40S2010

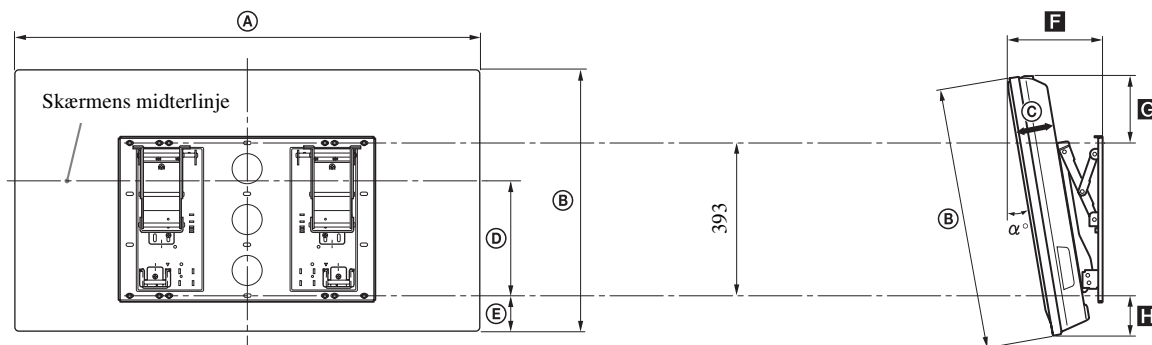

KLV-40U100M

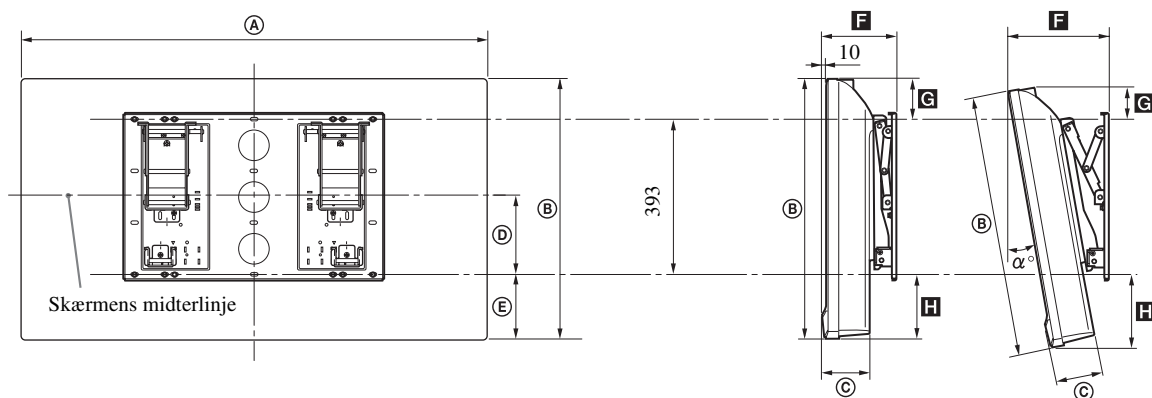

Skærmmodel	Skærmens mål (0°)					Længde af hver monteringsvinkel				Vægt	
	Enheder: mm					Enheder: mm					
	A	B	C	D	E	Monteringsvinkel (α°)	F	G	H	Vægt	× 4*
KDL-40S2000/ KDL-40S2010	988	664	103	288	83	0°	161	188	83	21 kg	84 kg
						20°	336	132	115		
KLV-40U100M	989	653	127	199	160	0°	185	100	160	25 kg	100 kg
						15°	288	63	190		

Tallene i overstående tabel kan afvige en smule, afhængigt af installationen.

* Væggen, som tv'et eller skærmen skal monteres på, skal som minimum kunne klare en belastning på fire gange tv'ets eller skærmens vægt.

Måletabel for montering på væggen

Enheder: mm

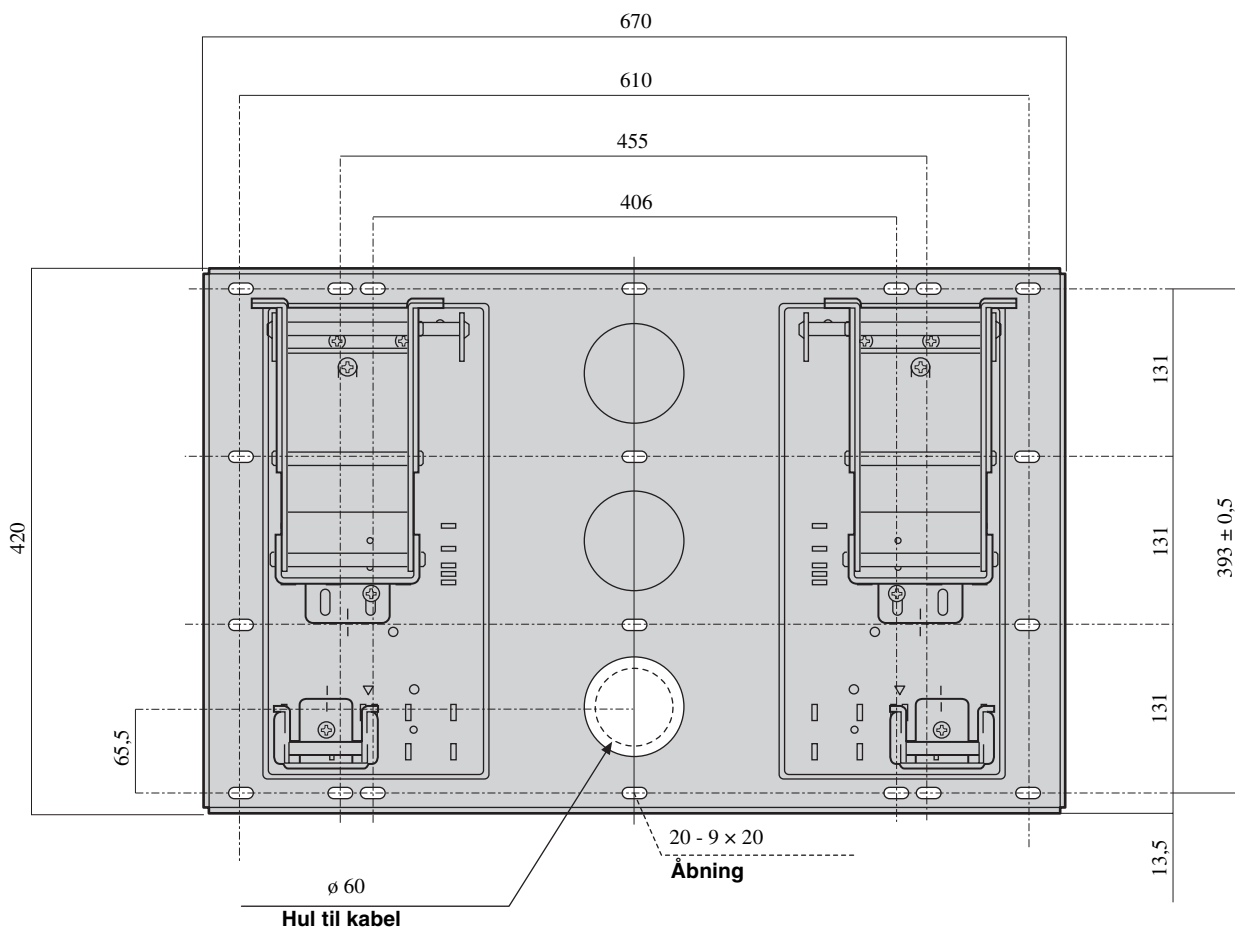

Tack för att du visade oss förtroende genom att välja denna produkt.

För kunder

För att installera den här produkten krävs vissa kunskaper. Överlåt installationen till en Sony-återförsäljare eller behörig montör och se till att säkerhetsföreskrifterna följs under installationen. Sony kan inte göras ansvarigt för eventuella skador eller personskador som orsakats av felaktig användning eller felaktig installation. Dina eventuella lagenliga rättigheter påverkas inte.

VARNING!

Om du inte följer säkerhetsföreskrifterna eller använder produkten på fel sätt kan det leda till brand eller allvarliga personskador.

I den här bruksanvisningen finns instruktioner för hur produkten används samt information om sådant som du bör känna till för att undvika olyckor. Läs den här bruksanvisningen noga och använd produkten enligt instruktionerna. Behåll den här bruksanvisningen för framtida bruk.

För Sony-återförsäljare

För att installera den här produkten krävs vissa kunskaper. För att du ska kunna göra den här installationen säker måste du ta del av informationen i den här bruksanvisningen. Sony kan inte göras ansvarigt för eventuella skador eller personskador som orsakats av felaktig användning eller felaktig installation. Vänligen ge den här bruksanvisningen till kunden efter utförd installation.

Om säkerhet

Produkter från Sony är utformade med tanke på säkerhet. Om produkterna emellertid används felaktigt kan det leda till allvarliga personskador till följd av brand, elstötar eller av att produkten välter eller fallit ned. Åsidosätt inte säkerheten så förebygger du sådana olyckor.

VAR FÖRSIKTIG

Angivna produkter

Följande produkter kan vara slut på lagret eller ha tagits ur sortimentet. Vissa modeller säljs dessutom inte i en del regioner.

LCD-TV/skärm i färg	KDL-40S2000 KDL-40S2010 KLV-40U100M
---------------------	---

Det här väggfästet har konstruerats för de produkter som anges ovan.

Om du vill använda väggfästet för andra TV-apparater eller bildskärmar bör du först kontrollera de bruksanvisningar som medföljde apparaterna för att se om väggfästet kan användas. Vissa TV-apparater eller bildskärmar levereras med en broschyr som innehåller information om hur man installerar väggfästet ("Installera väggfästet").

För kunder

VARNING!

Om följande säkerhetsföreskrifter inte följs kan det leda till allvarliga personskador eller i värsta fall dödsfall som följd av brand eller elskador att produkten välter eller faller ned.

Överlåt installationen till behörig personal och se till att små barn inte befinner sig i närheten när installationen utförs.

Om väggfästet, TV-apparaten eller bildskärmen inte installeras korrekt kan det leda till följande olyckor. Se till att installationen utförs av behörig personal.



- TV-apparaten eller bildskärmen kan lossna och orsaka allvarliga skador som t ex skrapår eller ett benbrott.
- Om väggen där väggfästet monteras inte är jämn, stabil och lodrät, kan enheten lossna och orsaka skador på person och/eller egendom. Väggen bör vara stark nog att kunna bära en vikt på minst fyra gånger TV-apparatens eller bildskärmens vikt (TV-apparatens eller bildskärmarnas vikt finns angivna i Måttabell för TV- eller bildskärmsinstallation på sidan 12.).
- Om inte installationen av väggfästet utförs korrekt kan enheten lossna och orsaka skador på person och/eller egendom.

Överlåt flyttning eller nedmontering av TV-apparaten eller bildskärmen till behörig personal.

Om nedmontering och transport av TV-apparaten eller bildskärmen utförs av obehörig personal kan den lossna och orsaka skador på person och/eller egendom. Se till att minst två personer hjälps åt att bära eller montera ned TV-apparaten eller bildskärmen.

Se upp så att du inte spiller någon typ av vätska på TV-apparaten eller bildskärmen.

Om TV-apparaten eller bildskärmen blir våt kan det leda till brand eller elektrisk stöt.

Ta inte bort några skruvar el.dyl. efter det att TV-apparaten eller bildskärmen har monterats.

Det kan leda till att TV-apparaten eller bildskärmen lossnar och orsakar skador på person och/eller egendom.

Plocka inte isär eller modifiera väggfästets olika delar.

Då kan väggfästet lossna och orsaka skador på person och/eller egendom.



Montera inte några andra enheter än den specificerade produkten.

Väggfäste är tillverkat enbart för den angivna produkten. Om du använder det för montering av andra produkter kan det lossna eller gå sönder och orsaka skador på person och egendom.

Täck inte för ventilationshålen på TV-apparaten eller bildskärmen.

Om du täcker över ventilationshålet (med tyg eller liknande) kan enheten överhettas och orsaka brand.

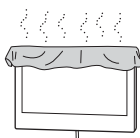

Utsätt inte väggfästet för någon annan belastning än den från TV-apparaten eller bildskärmen.

Det kan leda till att TV-apparaten eller bildskärmen lossnar och orsakar skador på person och/eller egendom.



Luta dig inte mot eller häng i TV-apparaten eller bildskärmen.

Luta dig inte mot eller häng i TV-apparaten eller bildskärmen eftersom du då riskerar att få den över dig med allvarliga personskador som följd.



Utsätt inte TV-apparaten eller bildskärmen för regn eller fukt.

Det kan leda till brand eller elektrisk stöt.

Placera aldrig TV-apparaten eller bildskärmen i varma eller fuktiga miljöer eller där det är väldigt dammigt och placera den inte heller där den utsätts för mekaniska vibrationer.

Det kan leda till brand eller elektrisk stöt.

Håll brandfarliga föremål och öppna lågor (t.ex. stearinljus) borta från TV-apparaten eller bildskärmen.

Du förebygger brand genom att hålla brandfarliga föremål och öppen eld (t.ex. stearinljus) borta från TV-apparaten eller bildskärmen.

VAR FÖRSIKTIG

Om du inte följer följande säkerhetsföreskrifter finns det risk för personskador eller skador på egendom.

Installera inte väggfästet på en vägg där TV-apparatens eller bildskärmens hörn eller sidor sticker ut från väggen.

Installera inte väggfästet på ytor, t.ex. en pelare, där TV-apparatens eller bildskärmens hörn eller sidor sticker ut från underlaget. Om en person eller något föremål råkar slå emot utskjutande delar av TV-apparaten eller bildskärmen kan det orsaka skador på person och/eller egendom.



Hantera enheten försiktigt när du rengör den eller utför underhåll.

Tyng inte onödigt mycket på TV-apparatens eller bildskärmens översida. Det kan leda till att TV-apparaten eller bildskärmen lossnar och orsakar skador på person och/eller egendom.

Installera inte TV-apparaten eller bildskärmen över eller under en luftkonditioneringsanläggning.

Om TV-apparaten eller bildskärmen utsätts för vattenläckor eller luftflödet från en luftkonditionering under en längre tid finns det risk för brand, elektriska stötar eller funktionsstörningar hos TV-apparaten eller bildskärmen.

Försiktighetsåtgärder

- Om du använder TV-apparaten eller bildskärmen monterad på väggfästet under en längre tid, finns det risk att väggen ovanför eller bakom TV-apparaten eller bildskärmen missfärgas eller att tapeten lossnar, beroende på väggmaterialet.
- Om du tar bort väggfästet från väggen efter installationen finns skruvhålen kvar i väggen.
- Om du har dragit matarkablar på 300 ohm i väggen rekommenderas du att byta ut dem mot en på 75 ohm koaxialkabel. Om du måste använda matarkablar på 300 ohm måste du se till att det finns tillräckligt utrymme mellan TV-apparaten eller bildskärmen och matarkablarna i väggen innan du utför installationen. Kontakta den behöriga montör som du tänker anlita och rådgör om en passande monteringsyta (fri från radiostörningar och liknande) innan installationen påbörjas.

Installera väggfästet

För Sony-återförsäljare

Varning till kunder

Installationen av denna produkt kräver att du har tillräckliga kunskaper. Se till att anlita en Sony-återförsäljare eller en behörig montör för att utföra installationen och var särskilt noggrann med säkerheten under installationen.

För Sony-återförsäljare

Följande instruktioner gäller bara för Sony-återförsäljare. Läs ovanstående säkerhetsföreskrifter noga och släpp aldrig tanken på säkerheten, vare sig under installation, underhåll eller kontroll av den här produkten.

Följ instruktionerna i den här bruksanvisningen noga så att monteringen av väggfästet uppfyller säkerhetskraven.

Om någon av skruvarna sitter löst eller lossnar helt kan väggfästet lossna och orsaka skador på person och/eller egendom. Se till att du använder rätt skruvtyp för väggmaterialet och skruva fast enheten ordentligt med fyra eller fler M8-skruvar (eller motsvarande).

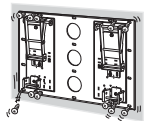

Följ anvisningarna i den här bruksanvisningen så att de medföljande skruvarna och monteringsdetaljerna blir använda på rätt sätt. Om du använder andra monteringsdetaljer än de som följer med, kan TV-apparaten eller bildskärmen lossna och orsaka personskador eller skador på TV-apparaten eller bildskärmen.

Se till att fästet monteras ihop korrekt enligt instruktionerna i bruksanvisningen.

Om någon av skruvarna sitter löst eller lossnat helt, kan TV-apparaten eller bildskärmen lossna och orsaka personskador eller skador på TV-apparaten eller bildskärmen.

Fäst och dra åt skruvarna på den plats där de är avsedda att sitta.

I annat fall kan TV-apparaten eller bildskärmen lossna och orsaka personskador eller skador på TV-apparaten eller bildskärmen.

Utsätt inte TV-apparaten eller bildskärmen för stötar under installationen.

Om TV-apparaten eller bildskärmen utsätts för stötar kan den välta eller gå sönder. Det kan orsaka sårskador.

Väggen där TV-apparaten eller bildskärmen placeras ska vara slät och lodrät.

Annars kan TV-apparaten eller bildskärmen lossna och orsaka personskador.

När TV-apparaten eller bildskärmen har installerats på rätt sätt fäster du kablarna ordentligt.

Om personer eller föremål trasslar in sig i kablarna kan det orsaka personskador eller skador på TV-apparaten eller bildskärmen.

Se till att inte nätkabeln eller anslutningskabeln kommer i kläm.

Om nätkabeln eller anslutningskabeln kläms mellan enheten och väggen, eller böjs och vrids med våld, kan de inre ledarna i kablarna friläggas vilket kan leda till kortslutning eller strömavbrott. Det kan i sin tur leda till brand eller elektrisk stöt.



Se upp så att du inte skadar händer eller fingrar när du utför installationen.

Var försiktig när du arbetar så att du inte skadar händer eller fingrar när du installerar väggfästet eller TV-apparaten eller bildskärmen.

Skruvarna som behövs för att skruva fast väggfästet på väggen medföljer ej.

Skruva fast väggfästet med skruvar som är avpassade efter väggmaterialet och väggens struktur.

Före installationen

Om du avser att montera en TV-apparat eller bildskärm som inte finns angiven på sidan 2, bör du läsa broschyren "Installera väggfästet" som levererades tillsammans med din TV eller bildskärm.

Steg 1: Kontrollera de delar som krävs för installationen

- 1 Ta fram fyra eller fler M8-skruvar eller motsvarande (medföljer ej) och en skruvmejsel. Välj skruvar som är lämpliga för väggmaterialet.
- 2 Öppna förpackningen och kontrollera att alla nedanstående delar finns med.

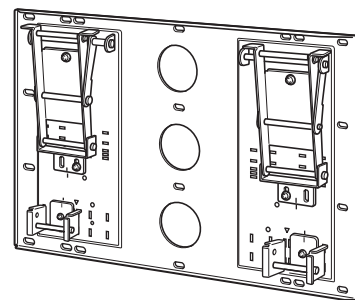

Monteringsplatta (1)

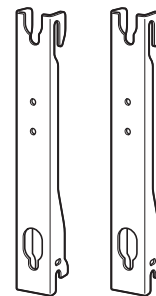

Monteringsfäste (2)



Krok (4)



Skruv (+B6 x L20) (2)

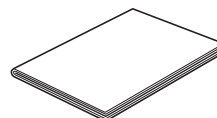

Pappersmall (1)



Skruv (+PSW5 x L16) (6)

Steg 2: Välja installationsplats

- 1 Referera till TV-apparatens eller bildskärmens installationsmått i tabellen på sidan 12 och placera den medföljande pappersmallen på en lodrät och slät vägg där du vill utföra installationen.

Se till så att det finns ett tillräckligt stort mellanrum mellan TV-apparaten eller bildskärmen och taket/utskjutande delar av väggen enligt nedan.

Enhet: mm

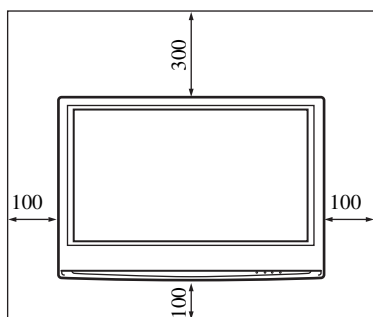

Obs!

Om du avser att dra kablarna i väggen ska ett hål för detta borrar i väggen. Placeringen av kabelhålet visas i bilden på sidan 13.

- 2 Bestäm var skruvarna för infästning av fästet ska placeras med hjälp av bilden på sidan 13. Om du planerar att dra kablarna genom väggen ska du även bestämma var kabelhålet ska vara och borra hål i väggen.

VARNING!

Den vägg som TV-apparaten eller bildskärmen monteras på måste vara stark nog att bära en vikt på minst **fyra gånger** TV-apparatens eller bildskärmens vikt (sidan 12).

Försäkra dig om att väggen som TV-apparaten eller bildskärmen ska installeras på är tillräckligt stark. Förstärk väggen ordentligt om så behövs.

Steg 3: Fästa monteringsplattan på väggen

- 1 Fäst monteringsplattan på väggen med fyra eller fler M8-skruvar eller motsvarande (medföljer ej).

Välj minst fyra skruvhål med samma märkning som i bilden nedan och dra åt dem ordentligt så att de inte lossnar.

Rikta in enheten så att den är helt vågrät.

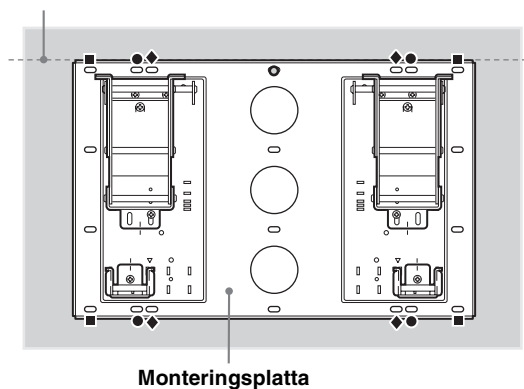

VARNING!

- Skruvarna som ska användas i detta steg medföljer ej.
- Välj skruvar som är lämpliga för materialet och väggstrukturen.
- Om monteringsplattan inte kan fästas tillräckligt bra ska fler skruvar användas.
- Var noga med att kontrollera att monteringsplattan sitter fast ordentligt i väggen.

2 Justera stödarmarnas vinkel.

Om TV-apparaten eller bildskärmen monteras lodrätt (0 graders lutning) behöver inte armens vinkel justeras (steg 1 och 2 nedan). Se till att respektive armstöd är ordentligt infäst.

- 1 Ta loss skruvarna från övre och undre mittpunkten på båda armstöden. Välj sedan det spår som motsvarar önskad vinkel (5, 10, 15 eller 20 grader) och fäst respektive armstöd i dem.
Om du monterar KLV-40U100M ska du inte välja spåret för 20 graders vinkel.
- 2 Dra fast vardera armen ordentligt med de skruvar som lossades i ovan nämnda förfarande 1.

Obs!

- Se till att både höger och vänster arm får samma vinkel.
- Se till att du inte klämmer fingrarna när du justerar vinkeln på armarna.
- Om du använder en elektrisk skruvdragare ställer du vridmomentet på ungefär 2 N·m {20 Kgf·cm}.
- Se till att båda armstöden är ordentligt fastskruvade.

Att notera om justeringsvinklar

- När andra TV- eller bildskärmsmodeller än de som anges på sidan 2 installeras (beroende på modellens storlek och mått etc.), kan de justeringsvinklar som finns angivna (0, 5, 10, 15, 20 grader) för stödarmarna vara begränsade.
- Referera till bruksanvisningen eller den broschyr ("Installera väggfästet") som medföljde TV-apparaten eller bildskärmen, för att se vilka justeringsvinklar som är tillgängliga när andra TV- eller bildskärmsmodeller än de som anges på sidan 2 installeras.

- 0 grader: Låt de vita skruvarna sitta fast där de är.
- Annat än 0 grader: Ta bort de vita skruvarna.

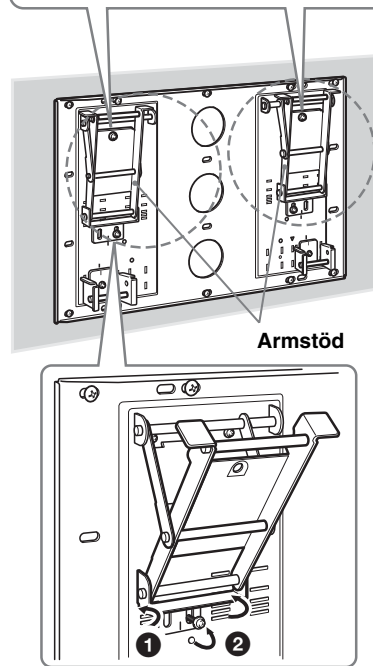

3 Ändra placeringen av monteringsfästets fäststänger.

- 1 Lossa skruvarna som håller både det vänstra och högra monteringsfästets fäststänger och flytta sedan fäststängerna till den inre positionen. Se till att markeringarna på monteringsfästernas fäststänger överensstämmer med ▽-markeringarna på monteringsplattan.
- 2 Skruva fast monteringsfästernas fäststänger med skruvarna från steg 1.

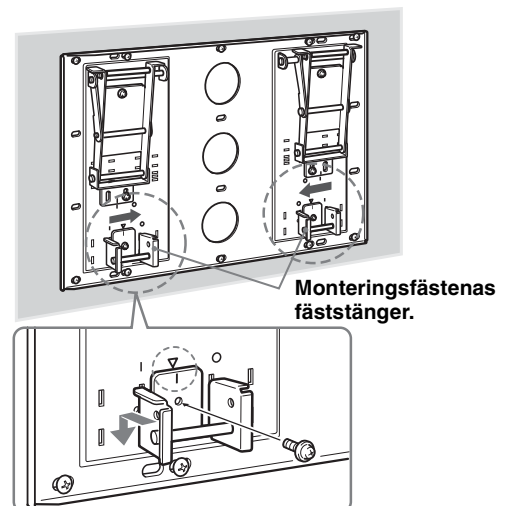

Obs!

- Om du använder en elektrisk skruvdragare ställer du vridmomentet på ungefär 2 N·m {20 Kgf·cm}.
- Kontrollera att de två monteringsfästernas fäststänger är ordentligt fastskruvade.

Steg 4: Förberedelser för TV- eller bildskärmsinstallationen

Installationsstegen skiljer sig åt beroende på TV- eller bildskärmsmodellen. Välj lämplig procedur för den TV eller bildskärm som du ska installera.

KDL-40S2000/KDL-40S2010 **A**
KLV-40U100M **B**

Om du avser att montera en TV-apparat eller bildskärm som inte finns angiven ovan, bör du läsa broschyren "Installera väggfästet" som levererades tillsammans med din TV eller bildskärm.

1 Lossa skruvarna på TV- apparatens eller bildskärmens baksida.

A

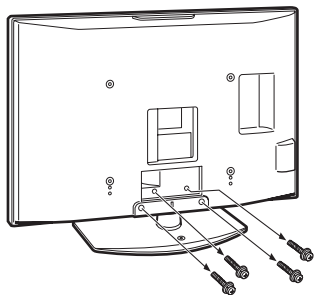

B

Lossa de åtta skruvarna från de åtta hålen på bildskärmens baksida.

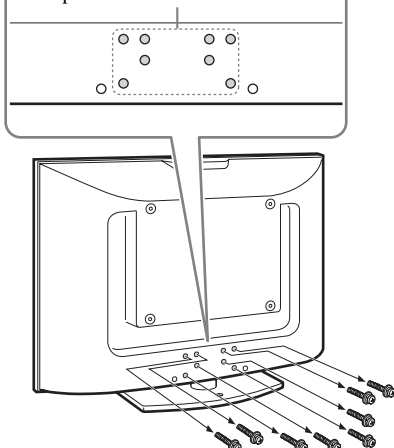

2 Ta loss bordsstativet från TV- apparatens eller bildskärmen.

A

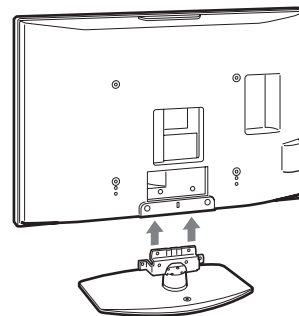

B

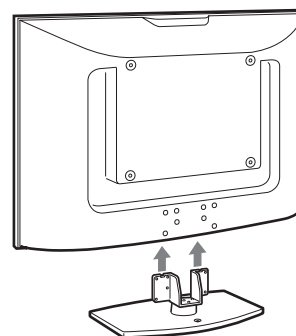

3 Fäst de fyra medföljande krokarna på TV-apparatens eller bildskärmens baksida.

Ställ TV-apparatens eller bildskärmens med skärmen vänd nedåt på en stadig arbetsyta som täcks med en mjuk duk.

Skruva fast de fyra medföljande krokarna med de fyra medföljande skruvarna (+PSW5 × L16).

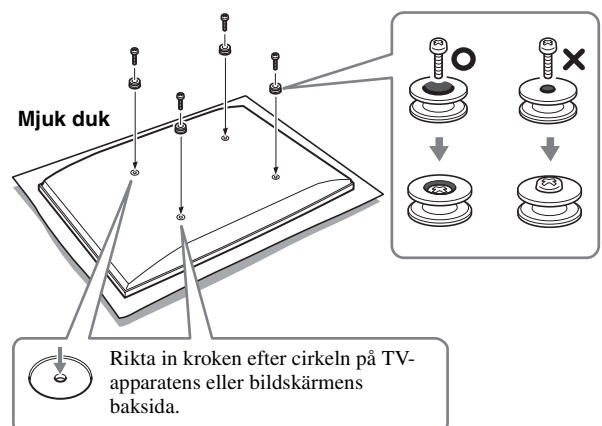

Obs!

- Om du använder en elektrisk skruvdragare ställer du vridmomentet på ungefär 2 N·m {20 Kg·cm}.
- Se till att inga andra skruvar än de medföljande (+PSW5 × L16) används när hakarna ska fästas.

Steg 5: Installera TV-apparaten eller bildskärmen på monteringsplattan

Om du avser att montera en TV-apparat eller bildskärm som inte finns angiven på sidan 2, bör du läsa broschyren ”Installera väggfästet” som levererades tillsammans med din TV eller bildskärm.

VARNING!

Försäkra dig om att installationen har slutförts innan du ansluter nätsladden till vägguttaget. Om nätkabeln kläms under utrustningen eller mellan delar av utrustningen, kan det leda till kortslutning eller elektriska stötar. Var försiktig så att du inte snubblar på nätkabeln, TV-apparaten eller bildskärmen och skadar dig.

- 1 Fäst monteringsfästena på krokarna på TV-apparatens eller bildskärmens baksida. Skjut sedan monteringsfästena på plats på det sätt som bilden nedan visar och fäst dem med de medföljande skruvarna (+PSW5 × L16).**

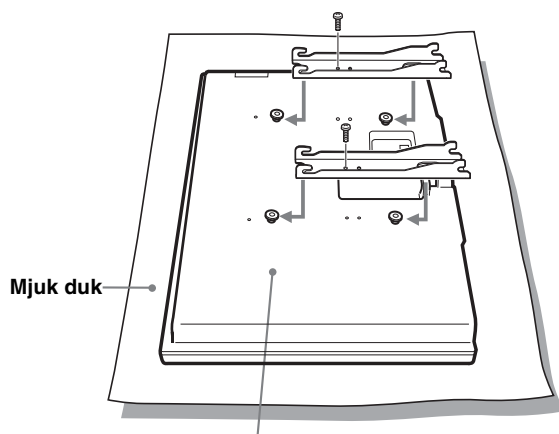

TV-apparatens eller bildskärmens baksida

Obs!

Se till att inga andra skruvar än de medföljande (+PSW5 × L16) används när monteringsfästena ska fästas.

- 2 Anslut nätsladden och anslutningskabeln/-kablarna som medföljde TV-apparaten eller bildskärmen, till TV-apparaten eller bildskärmen.**

Anslut nätsladden och anslutningskabeln/-kablarna till uttagen på TV-apparatens eller bildskärmens baksida. Mer information om hur man ansluter nätsladden och anslutningskabeln/-kablarna finns i den bruksanvisning som medföljde TV-apparaten eller bildskärmen.

När du drar sladden och kabeln genom en vägg ska du föra in dem genom det hål du borrar (sidan 13).

Obs!

- Du kan inte ansluta kablarna till TV-apparaten eller bildskärmen efter att ha installerat den på monteringsplattan.
- Anlita en behörig montör för att utföra kabeldragningen genom väggen.

Steg 5:

Installera TV-apparaten eller bildskärmen på monteringsplattan (fortsättning)

3 Installera TV-apparaten eller bildskärmen på monteringsplattan.

- 1 Sätt i skruvarna (+B6×L20, medföljer) i skruvhålen på den yttre vänstra och högra kanten av monteringsfästenas fäststänger, och dra åt dem tillfälligt.

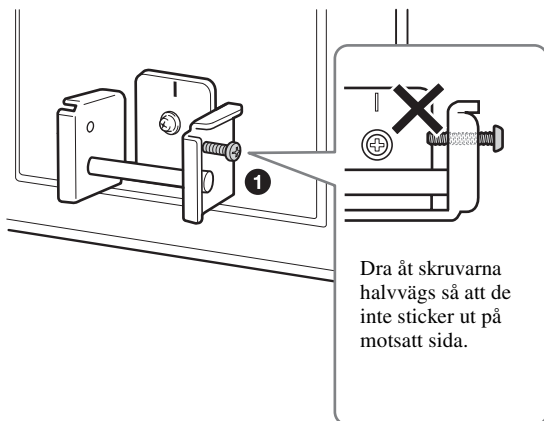

Obs!

Om de temporärt fästade skruvarna sticker ut på insidan av monteringsfästenas fäststänger, kan de nedre hakarna på monteringsfästena inte tryckas in (steg 4).

- 2 Häng på de två monteringsfästenas hakar på stödarmarnas fäststänger.
- 3 Placera de nedre hakarna på de två monteringsfästena så att de vidrör framsidan på monteringsfästenas fäststänger.
- 4 Skjut försiktigt TV-apparaten eller bildskärmen mot monteringsplattan och uppåt för att hänga de två monteringsfästenas nedre hakar på monteringsfästenas fäststänger.
- 5 Kontrollera att de åtta hakarna sitter fast ordentligt på monteringsplattans fyra fäststänger.

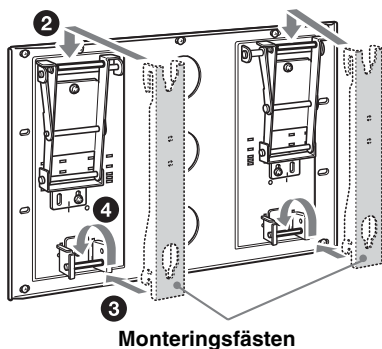

- 6 Dra åt de fästskruvar som skruvades in tillfälligt i steg 1 ordentligt.

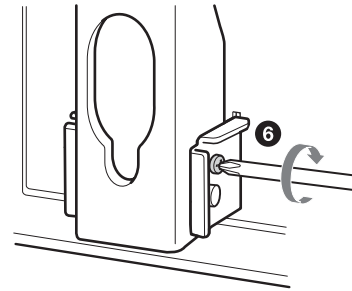

VARNING!

Dra åt både vänster och höger fästskruvar ordentligt. Annars kan TV-apparaten eller bildskärmen lossna när den trycks uppåt och orsaka personskador.

Kontrollera att installationen har slutförts

Kontrollera följande:

- Att monteringsfästenas åtta hakar sitter fast ordentligt i monteringsplattans fyra fäststänger.
- Att sladden och kabeln inte har vridits eller kommit i kläm.
- Att de två fästskruvarna på monteringsfästena är ordentligt åtdragna.

VARNING!

En installation som inte är fullständigt genomförd kan leda till att produkten faller i golvet och orsakar personskador och skador på produkten. Dessutom kan felaktig placering av nätsladden och liknande felaktigheter leda till brand och elstötar till följd av en kortslutning.

Av säkerhetsskäl är det viktigt att du kontrollerar att installationen har slutförts.

Ta ned TV-apparaten eller bildskärmen

För Sony-återförsäljare

- 1 Koppla bort nätsladden från vägguttaget.
- 2 Ta bort de två fästskruvarna på det högra och vänstra monteringsfästets fäststänger.
- 3 Se till att minst två personer hjälps åt att hålla i TV-apparaten eller bildskärmen och att skjuta den uppåt vid borttagningen.

VARNING!

- Se till att minst två personer hjälps åt att bära TV-apparaten eller bildskärmen.
- Var försiktig så att inte sladdarna och kablarna fastnar när du tar bort TV-apparaten eller bildskärmen.
- Var försiktig så att du inte skadar dina händer eller fingrar när du tar bort TV-apparaten eller bildskärmen.

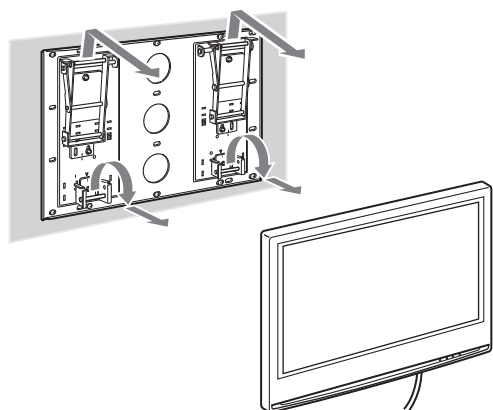

Specifikationer

Enhet: mm

Vikt: 9,5 kg

Monteringsplatta

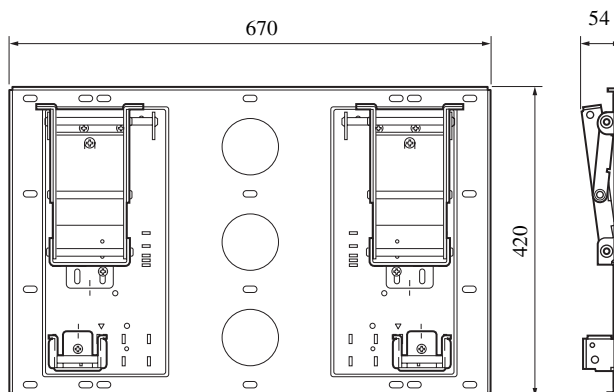

Monteringsfäste

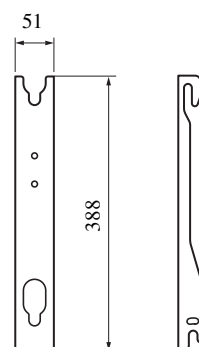

Konstruktioner och specifikationer kan ändras utan föregående meddelande.

Måttabell för TV- eller bildskärmsinstallation

Tabellen nedan visar måtten för den TV eller bildskärm som är monterad på denna produkt. Använd denna tabell när du ska bestämma installationsplats.

Om du avser att montera en TV-apparat eller bildskärm som inte finns angiven på sidan 2, bör du läsa broschyren "Installera väggfästet" som levererades tillsammans med din TV eller bildskärm.

KDL-40S2000/KDL-40S2010

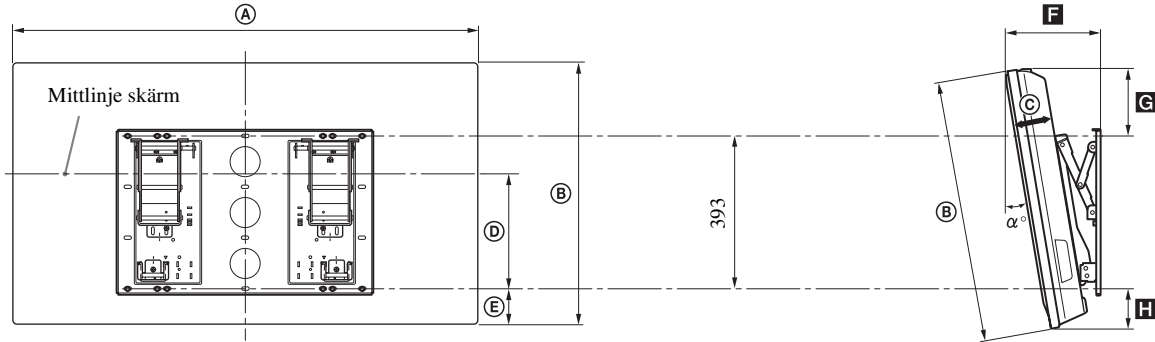

KLV-40U100M

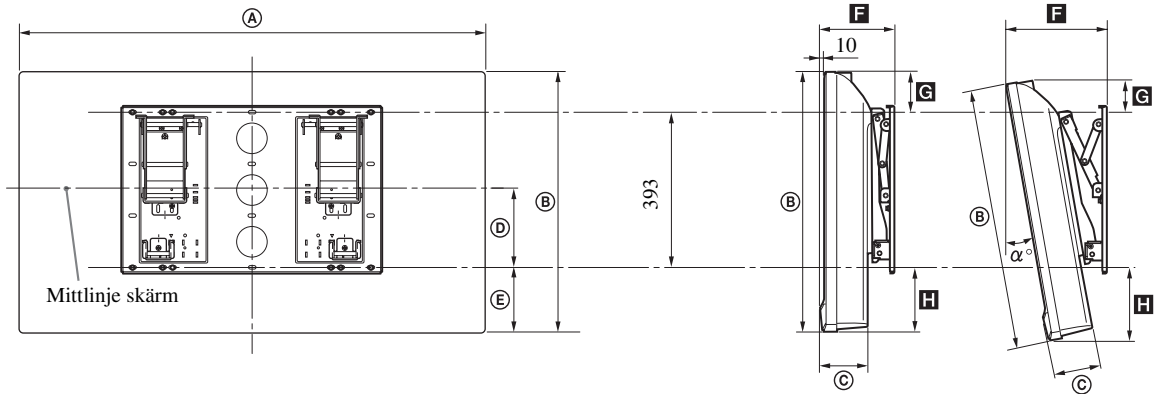

TV-modell	TV-mått (0°)					Längd för varje monteringsvinkel				Vikt	
	A	B	C	D	E	Monteringsvinkel (α°)	F	G	H	Vikt	× 4*
KDL-40S2000/ KDL-40S2010	988	664	103	288	83	0°	161	188	83	21 kg	84 kg
						20°	336	132	115		
KLV-40U100M	989	653	127	199	160	0°	185	100	160	25 kg	100 kg
						15°	288	63	190		

Siffrorna i ovanstående tabell kan variera något beroende på installationen.

* Den vägg som TV-apparaten eller bildskärmen monteras på måste vara stark nog att bära en vikt på minst fyra gånger TV-apparatens eller bildskärmens vikt.

<http://www.sony.net/>



Printed on 100% recycled paper using VOC
(Volatile Organic Compound)-free vegetable oil
based ink.

Printed in Japan